

KRAUSS

ПРОФИЛЬНЫЕ СИСТЕМЫ

ТЕХНИЧЕСКИЙ КАТАЛОГ

СИСТЕМЫ АЛЮМИНИЕВЫХ ПРОФИЛЕЙ KRAUSS
МОДУЛЬНОЙ ФАСАДНОЙ СЕРИИ KREF-92

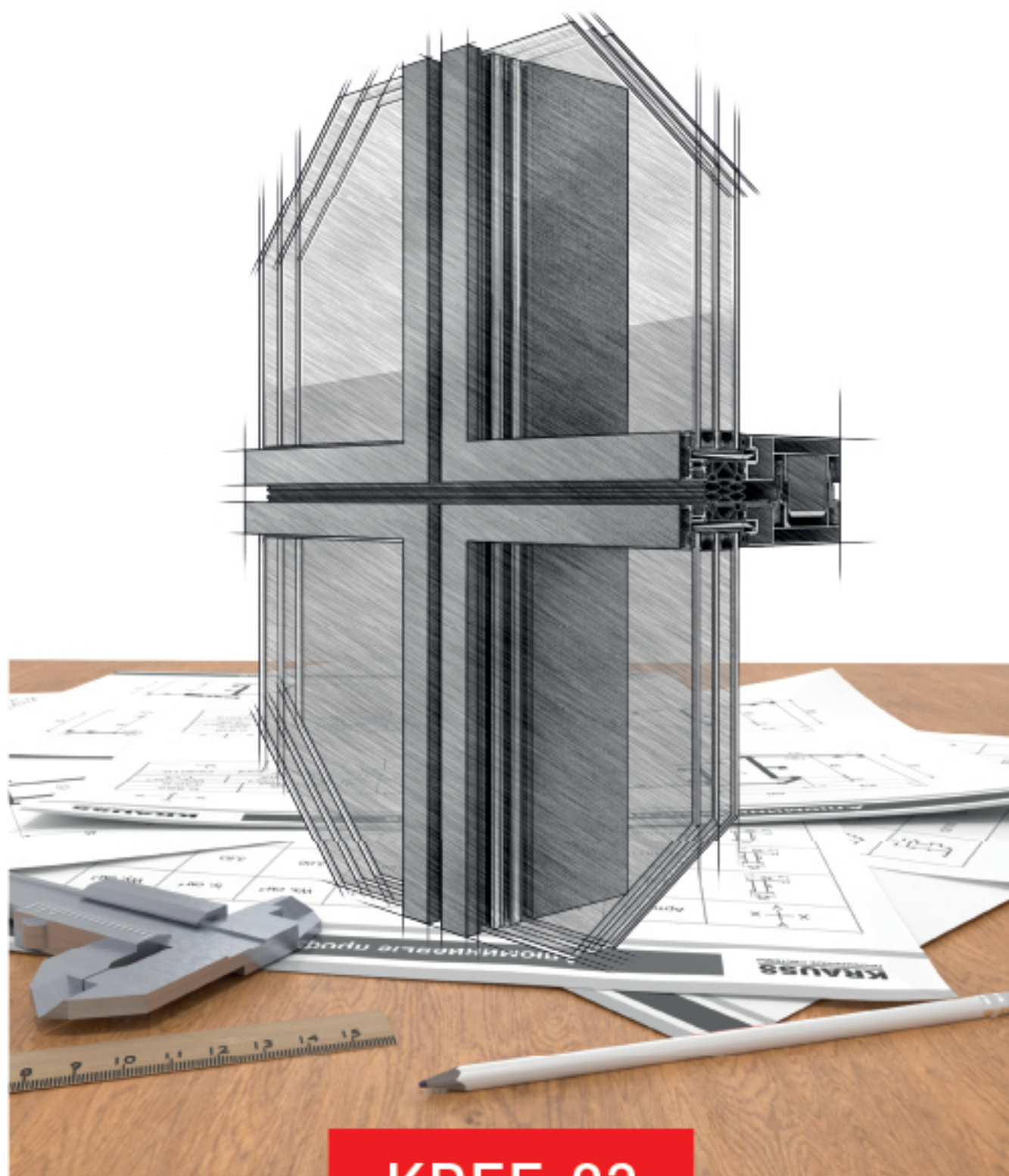

KREF-92

№	Наименование раздела	Лист
1	Содержание	01.01
2	Описание серии	02.01
3	Алюминиевые и комбинированные профили	03.01
4	Уплотнительные профили	04.01
5	Пластиковые профили	05.01
6	Комплекующие изделия	06.01
7	Сечения конструкций	07.01
8	Таблицы остекления	08.01
9	Обработка и сборка элементов модульных фасадов	09.01
10	Инструмент для обработки и сборки конструкций	10.01

Разработчики:
Скрынников В.С.
Федяшов А.В.
Шпак Н.И.
Гальгина Ю.С.
Демирчиева Ю.А.

Описание системы

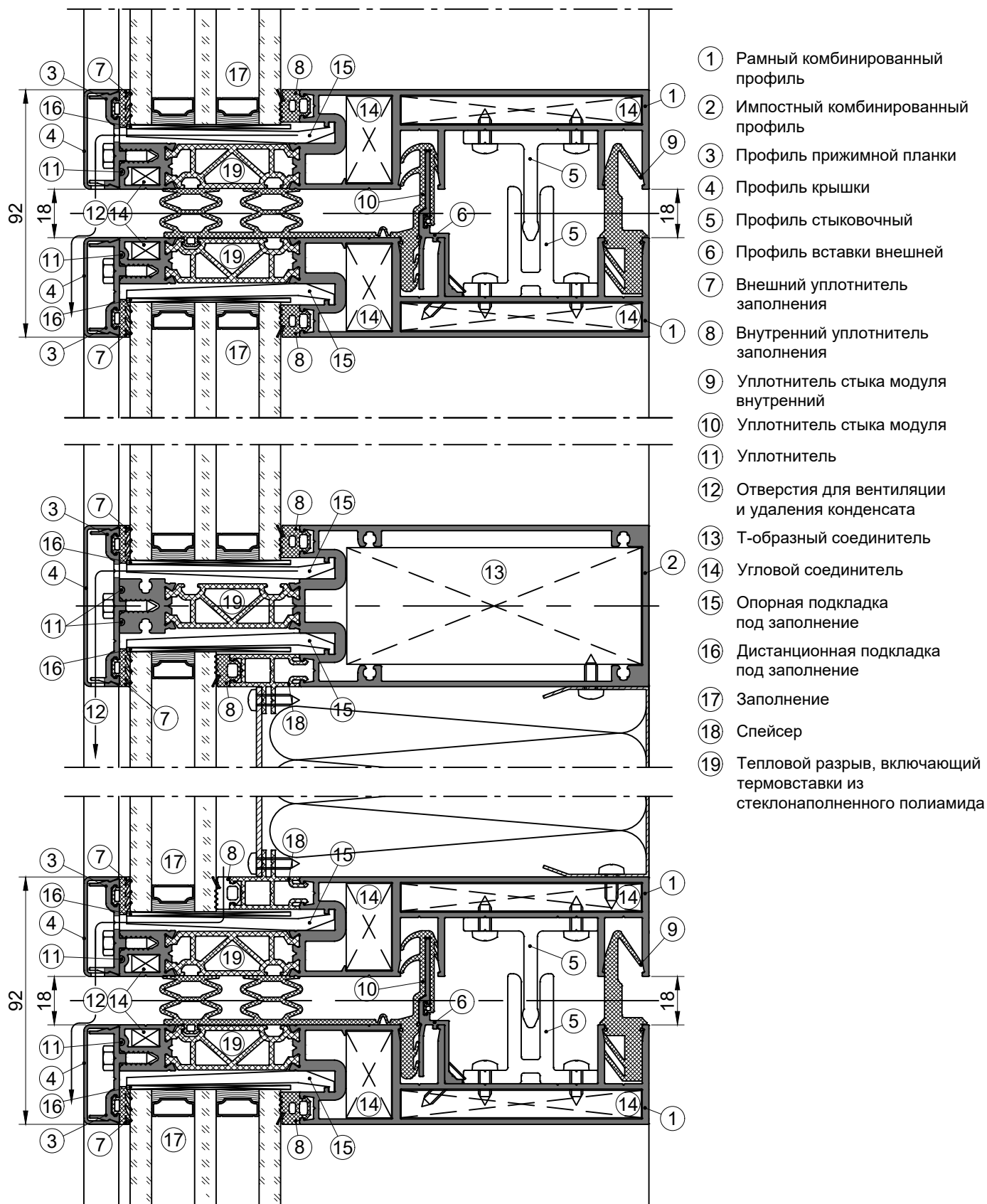

Описание серии

Серия профилей модульных фасадов KREF-92 входит в состав номенклатуры архитектурных строительных профилей системы "KRAUSS". Данная серия предназначена для изготовления модулей (готовых блоков светопрозрачных конструкций), собранных в цеху заранее. Готовые модули навешиваются на фасад, осуществляя сплошное многэтажное остекление здания.

Созданию серии KREF-92 способствовала потребность в рационализации процесса строительства, т.к. процесс монтажа позволяет исключить необходимость в установке строительных лесов и значительно упрощает возведение фасадов на объектах (включая объекты высотного строительства), а так же практически исключает высокую опасность работ.

Основу серии составляют комбинированные профили, состоящие из двух алюминиевых профилей, соединенных между собой с помощью термовставок из армированного стекловолокном полиамида. Полость между термовставками может быть заполнена вспененным материалом. Соединение термовставок с алюминиевыми профилями может производиться как до покраски комбинированного профиля, так и после покраски по отдельности составляющих его алюминиевых профилей. Размер чашек (составляющих основу профиля) рамных и импостных профилей составляет 130, 160, 190 мм.

Водо- и воздухопроницаемость конструкций обеспечиваются применением специальных уплотнительных профилей из синтетического каучука на основе EPDM.

Угловые соединения выполняются резкой под углом 45°. Сборка угловых соединений выполняется запрессовкой угловых соединителей, которые вставляются во внутренние камеры алюминиевых профилей. Кроме запрессовки, возможна сборка угловых соединений на этих же угловых соединителях с помощью штифтования. Импостное Т-образное соединение выполняется под углом 90°, с применением винтов. При этом все соединители устанавливаются с использованием одно- или двухкомпонентного клея, обеспечивающего высокую жесткость и герметичность соединения.

Присутствует возможность организации наружных и внутренних углов 90° в конструкциях.

Конструкции имеют систему отвода конденсата и вентиляции.

Указанные в каталоге размеры, инерционные характеристики, масса и периметры профилей являются теоретическими и могут изменяться в зависимости от допусков на размеры профилей.

Разработчик серии оставляет за собой право внесения изменений в каталог, связанных с ее улучшением и дальнейшим развитием. Все материалы данного каталога принадлежат разработчику серии, запрещается их несанкционированное тиражирование.

Используемые материалы

Алюминиевые профили изготовлены методом горячего прессования из сплава 6063 в соответствии с ГОСТ 22233-2025. Данный сплав устойчив к коррозии и позволяет изготавливать профили высокой точности.

Термовставки изготавливаются из полиамида 6.6 с 25% стекловолокна в соответствии с ГОСТ 31014-2002. Этот материал имеет низкую теплопроводность, гарантирует высокую точность размеров и формы, прочность и устойчивость к старению.

Уплотнительные профили из резины на основе EPDM в соответствии с ГОСТ 30778-2001 используются для уплотнения заполнений, а также для стыковки и герметизации блоков между собой.

Крепежные элементы и используемые комплектующие изготовлены из нержавеющей или защищенного от коррозии материала.

Покрытие поверхности

Профили, из которых изготавливаются конструкции, могут быть окрашены порошковыми красителями в соответствии с ГОСТ 9.410-88. Цвет покрытия определяется заказчиком по шкале RAL.

Установка заполнения

В качестве заполнения в конструкциях серии KREF-92 может быть использованы стеклопакеты и сэндвич-панели толщиной от 26 до 72 мм с шагом толщины 2 мм. Заполнение устанавливается на специальные подкладки в соответствие с приведенной в каталоге схемой. Не допускается свободное перемещение заполнения в составе изделия. Для крепления стеклопакетов и сэндвичей с помощью прижимов применяются самонарезающие винты из нержавеющей стали или стали с антикоррозийным цинковым покрытием в соответствии с СП 28.13330.2017 "Защита строительных конструкций от коррозии".

Монтаж

Монтаж следует осуществлять в соответствии с требованиями к светопрозрачным модульным фасадам и инструкцией по монтажу и эксплуатации.

Стальные элементы конструкций, соприкасающиеся с алюминиевыми деталями, должны быть изолированы с помощью паронитовых прокладок.

Используемые в конструкции фасада соединительные и крепежные изделия должны быть изготовлены из нержавеющей стали, либо иметь антикоррозийное покрытие.

К фасаду конструкция крепится при помощи специальных монтажных узлов.

Монтажный узел представляет собой соединение крючка сборного кронштейна KEF-01, анкерной пластины и самого модуля, с последующим подвесом конструкции и её установкой в посадочные места сборного кронштейна KEF-01, закреплённого на месте монтажа модуля. Сборный кронштейн KEF-01 имеет возможность регулировки положения модуля регулировочными болтами.

Защитные меры

Для временной защиты поверхностей профилей используются полимерные защитные пленки, которые должны после монтажа удаляться без остатка и не оставлять следов на поверхностях профилей. При монтаже беречь изделия от механических повреждений и воздействия цемента, извести, краски и т.п. После сборки и монтажа изделие должно очищаться и протираться специальной жидкостью.

Алюминиевые и комбинированные профили

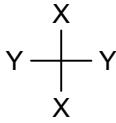
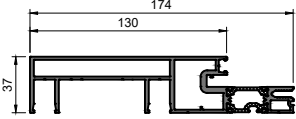
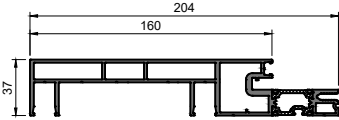
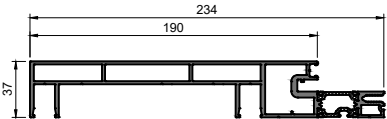
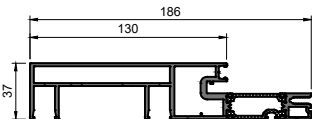
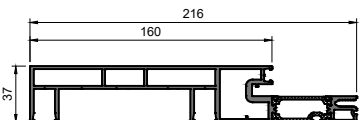
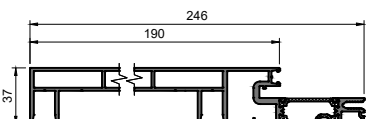
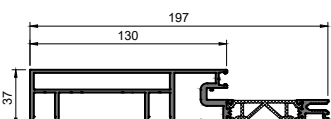
	Артикул	Масса (вес Al), кг/п.м.	Наружный периметр, мм	I _x , см ⁴	W _x , см ³	I _y , см ⁴	W _y , см ³
	360111	3,392 (3,202)	665,5	249,52	28,33	16,51	8,38
	360112	3,838 (3,648)	726,1	394,09	38,23	18,22	8,80
	360113	4,163 (3,973)	786,1	583,03	48,47	19,58	9,13
	360121	3,455 (3,202)	689,5	276,80	28,16	16,51	8,38
	360122	3,901 (3,648)	750,1	425,66	38,23	18,22	8,80
	360123	4,226 (3,973)	810,1	618,86	49,80	19,58	9,13
	360131	3,620 (3,202)	721,0	304,79	28,30	16,51	8,38

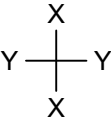
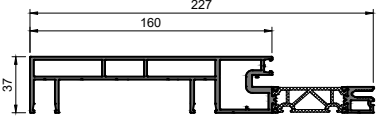
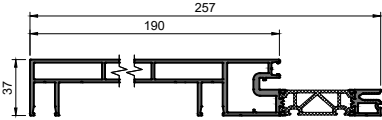
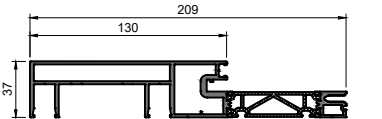
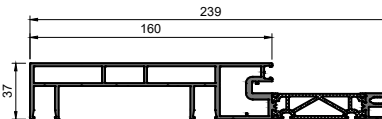
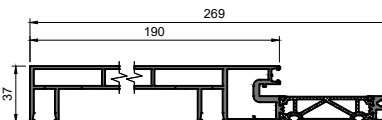
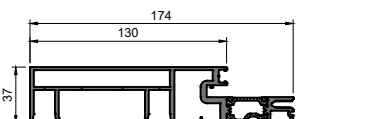
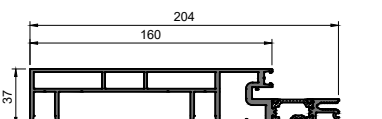
	Артикул	Масса (вес Al), кг/п.м.	Наружный периметр, мм	Ix, см ⁴	Wx, см ³	Iy, см ⁴	Wy, см ³
	360132	4,066 (3,648)	781,6	457,64	37,85	18,22	8,80
	360133	4,391 (3,973)	841,6	654,77	48,88	19,58	9,13
	360141	3,699 (3,202)	745,0	338,57	28,70	16,51	8,38
	360142	4,145 (3,648)	805,6	495,83	37,75	18,22	8,80
	360143	4,470 (3,973)	865,6	697,31	48,25	19,58	9,13
	360111 Strong	4,479 (4,289)	674,0	300,63	31,25	67,41	17,23
	360112 Strong	5,331 (5,141)	734,6	488,34	43,89	92,76	24,68

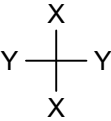
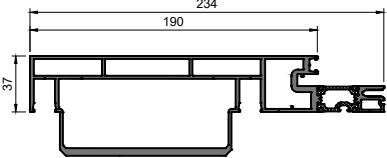
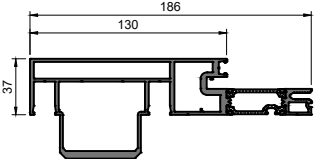
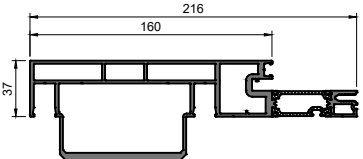
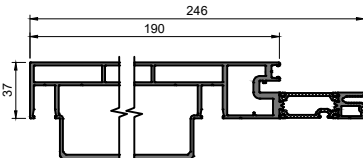
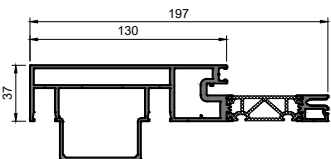
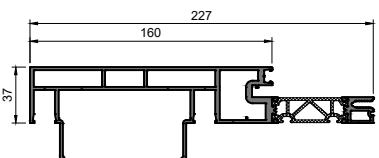
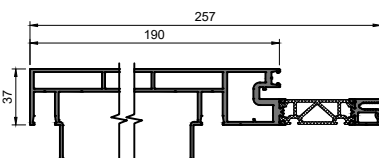

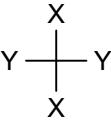
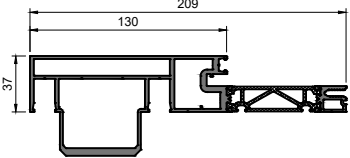
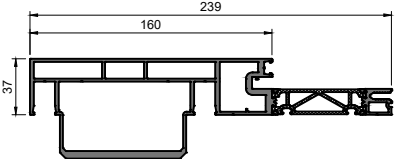
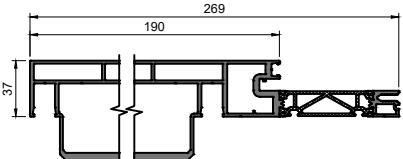
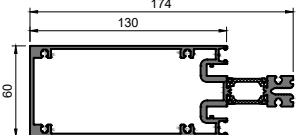
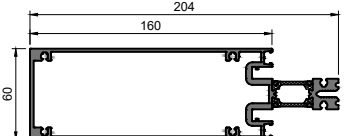
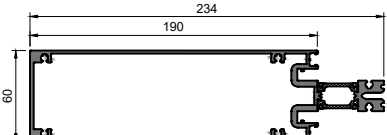
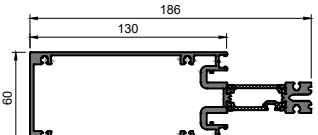
	Артикул	Масса (вес Al), кг/п.м.	Наружный периметр, мм	Ix, см ⁴	Wx, см ³	Iy, см ⁴	Wy, см ³
	360113 Strong	6,063 (5,873)	794,6	742,16	58,85	116,64	32,13
	360121 Strong	4,542 (4,289)	698,0	330,68	30,94	67,41	17,23
	360122 Strong	5,394 (5,141)	758,6	523,42	42,84	92,76	24,68
	360123 Strong	6,126 (5,873)	812,2	782,17	57,03	116,64	32,13
	360131 Strong	4,707 (4,289)	729,5	361,33	30,97	67,41	17,23
	360132 Strong	5,559 (5,141)	790,0	558,74	42,28	92,76	24,68
	360133 Strong	6,291 (5,873)	850,0	822,06	55,82	116,64	32,13

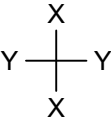
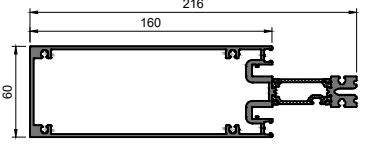
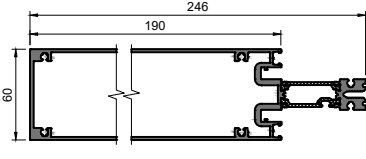
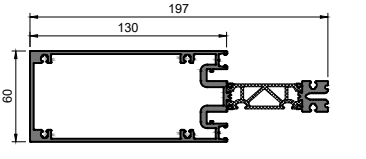
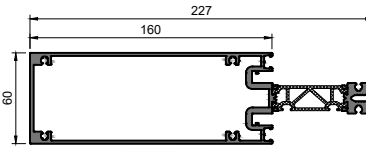
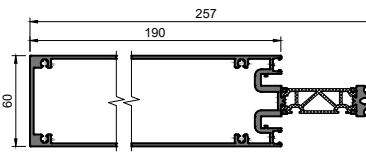
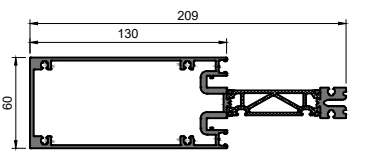
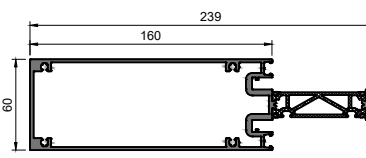
	Артикул	Масса (вес Al), кг/п.м.	Наружный периметр, мм	Ix, см ⁴	Wx, см ³	Iy, см ⁴	Wy, см ³
	360141 Strong	4,786 (4,289)	753,5	398,17	31,26	67,41	17,23
	360142 Strong	5,638 (5,141)	814,0	600,73	41,99	92,76	24,68
	360143 Strong	6,370 (5,873)	874,0	869,08	54,90	116,64	32,13
	360211	4,058 (3,882)	639,3	367,76	41,18	65,35	21,78
	360212	4,383 (4,207)	699,3	564,02	52,80	75,45	25,15
	360213	4,708 (4,532)	759,3	814,84	65,73	85,54	28,51
	360221	4,135 (3,882)	672,8	407,91	43,17	65,35	21,78

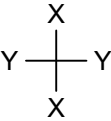
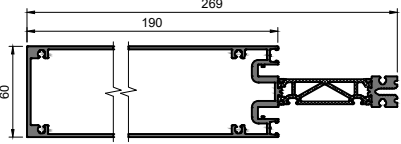
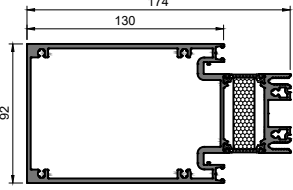
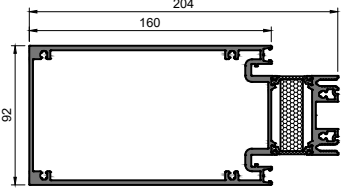
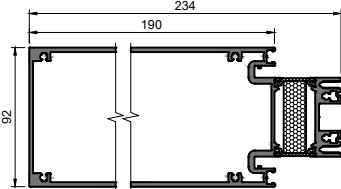
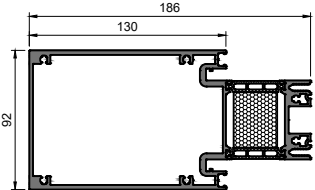
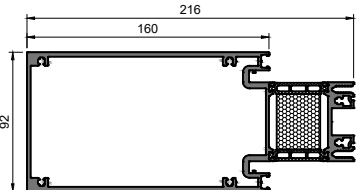
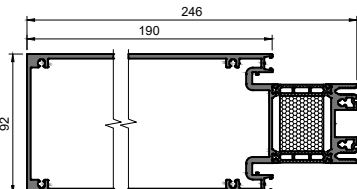
	Артикул	Масса (вес Al), кг/п.м.	Наружный периметр, мм	I _x , см ⁴	W _x , см ³	I _y , см ⁴	W _y , см ³
	360222	4,460 (4,207)	732,8	610,52	56,09	75,45	25,15
	360223	4,785 (4,532)	792,8	867,86	68,96	85,54	28,51
	360231	4,300 (3,882)	704,2	449,07	43,39	65,35	21,78
	360232	4,625 (4,207)	764,2	657,56	56,54	75,45	25,15
	360233	4,950 (4,532)	824,2	920,94	71,16	85,54	28,51
	360241	4,379 (3,882)	728,2	498,70	44,02	65,35	21,78
	360242	4,704 (4,207)	788,2	713,70	56,53	75,45	25,15

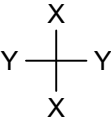
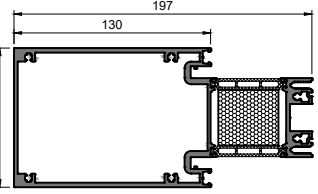
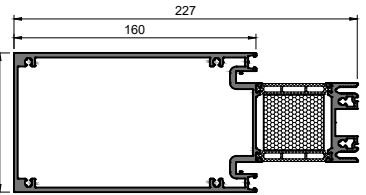
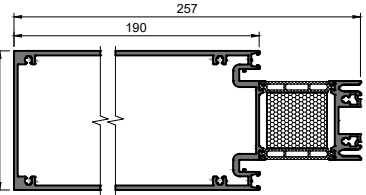
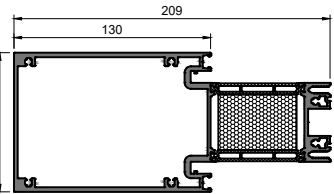
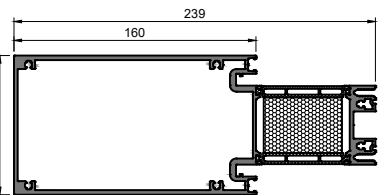
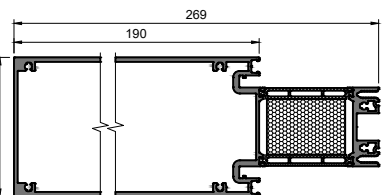
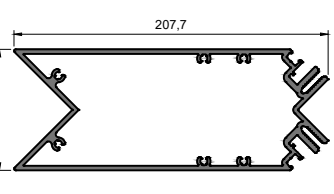

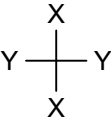
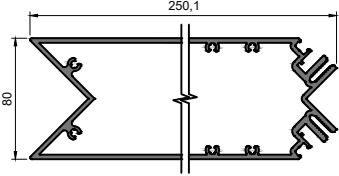
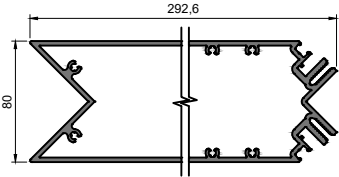
	Артикул	Масса (вес Al), кг/п.м.	Наружный периметр, мм	Ix, см ⁴	Wx, см ³	Iy, см ⁴	Wy, см ³
	360243	5,029 (4,532)	848,2	983,74	70,50	85,54	28,51
	360311	5,548 (5,372)	735,1	530,82	58,94	234,64	51,01
	360312	6,036 (5,860)	795,1	809,12	75,53	270,30	58,76
	360313	6,524 (6,348)	855,1	1163,95	93,95	305,93	66,51
	360321	5,772 (5,372)	759,1	595,04	63,74	234,64	51,01
	360322	6,260 (5,860)	819,1	884,10	80,73	270,30	58,76
	360323	6,748 (6,348)	879,1	1249,96	99,13	305,93	66,51

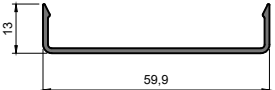
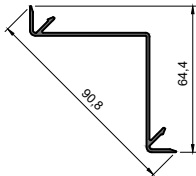
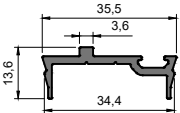
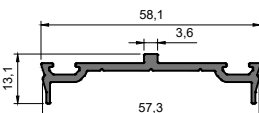
	Артикул	Масса (вес Al), кг/п.м.	Наружный периметр, мм	Ix, см ⁴	Wx, см ³	Iy, см ⁴	Wy, см ³
	360331	5,876 (5,372)	781,1	660,72	64,81	234,64	51,01
	360332	6,364 (5,860)	841,1	959,82	83,26	270,30	58,76
	360333	6,852 (6,348)	901,1	1335,91	103,65	305,93	66,51
	360341	5,988 (5,372)	805,1	739,82	66,44	234,64	51,01
	360342	6,476 (5,860)	865,1	1050,03	84,07	270,30	58,76
	360343	6,964 (6,348)	925,1	1437,44	103,65	305,93	66,51
	160611	6,069	774	1071,21	98,12	219,62	54,91

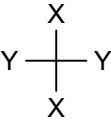
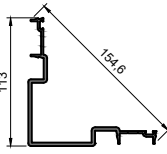
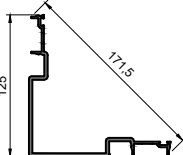
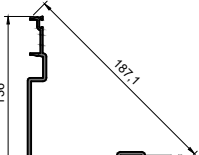
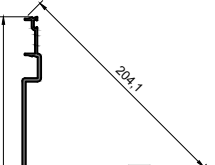
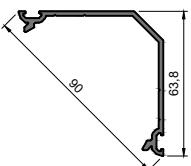
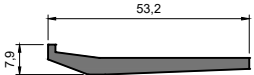
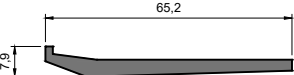
	Артикул	Масса (вес Al), кг/п.м.	Наружный периметр, мм	Ix, см ⁴	Wx, см ³	Iy, см ⁴	Wy, см ³
	160612	6,758	858,8	1773,16	134,99	257,30	64,32
	160613	7,449	943,8	2702,25	176,15	295,20	73,80
	160401	0,206	119,4	-	-	-	-
	160403	0,287	165,3	-	-	-	-
	160420	0,508	286,1	-	-	-	-
	160501	0,297	120,4	-	-	-	-
	160502	0,428	170,7	-	-	-	-

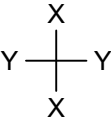
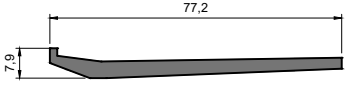
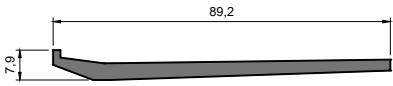
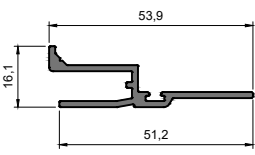
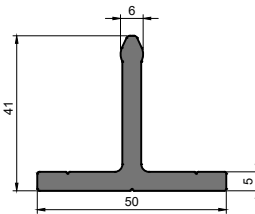
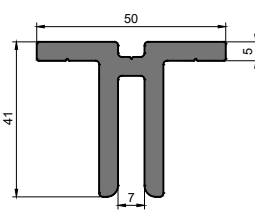
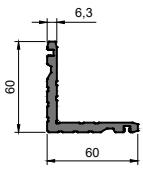
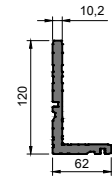
	Артикул	Масса (вес Al), кг/п.м.	Наружный периметр, мм	Ix, см ⁴	Wx, см ³	Iy, см ⁴	Wy, см ³
	160511	2,064	588,0	-	-	-	-
	160512	2,260	636,0	-	-	-	-
	160513	2,438	680,0	-	-	-	-
	160514	2,633	728,0	-	-	-	-
	160520	0,774	280,3	-	-	-	-
	160701	0,541	116,0	-	-	-	-
	160702	0,660	140,0	-	-	-	-

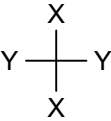
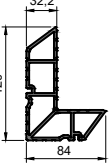
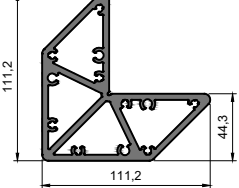
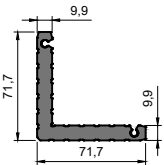
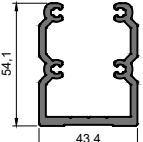
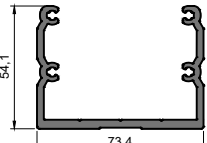
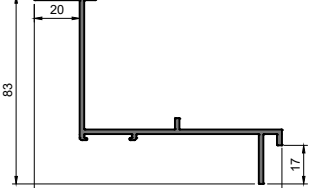
	Артикул	Масса (вес Al), кг/п.м.	Наружный периметр, мм	Ix, см ⁴	Wx, см ³	Iy, см ⁴	Wy, см ³
	160703	0,781	164,1	-	-	-	-
	160704	0,900	188,0	-	-	-	-
	160801 Strong	0,424	184,1	-	-	-	-
	160901-1	1,163	178,6	-	-	-	-
	160902-1	1,641	247,5	-	-	-	-
	161001	1,700	262,2	-	-	-	-
	161002	4,406	396,4	-	-	-	-

	Артикул	Масса (вес Al), кг/п.м.	Наружный периметр, мм	I _x , см ⁴	W _x , см ³	I _y , см ⁴	W _y , см ³
	161003	3,947	410,2	-	-	-	-
	161004	6,401	396,2	-	-	-	-
	161005	3,316	320,4	-	-	-	-
	161010	1,521	380,4	-	-	-	-
	161011	1,810	432,2	-	-	-	-
	161106	1,148	425,4	-	-	-	-
	KRF-T	0,060	58	-	-	-	-

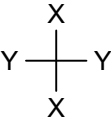
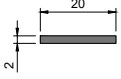
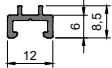
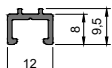
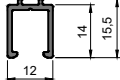
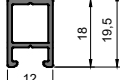
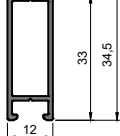
	Артикул	Масса (вес Al), кг/п.м.	Наружный периметр, мм	I _x , см ⁴	W _x , см ³	I _y , см ⁴	W _y , см ³
	KR0959	0,108	44	-	-	-	-
	KRF-D-6	0,100	57	-	-	-	-
	KRF-D-8	0,105	61	-	-	-	-
	KRF-D-14	0,144	85	-	-	-	-
	KRF-D-18	0,200	118	-	-	-	-
	KRF-D-33	0,298	178	-	-	-	-

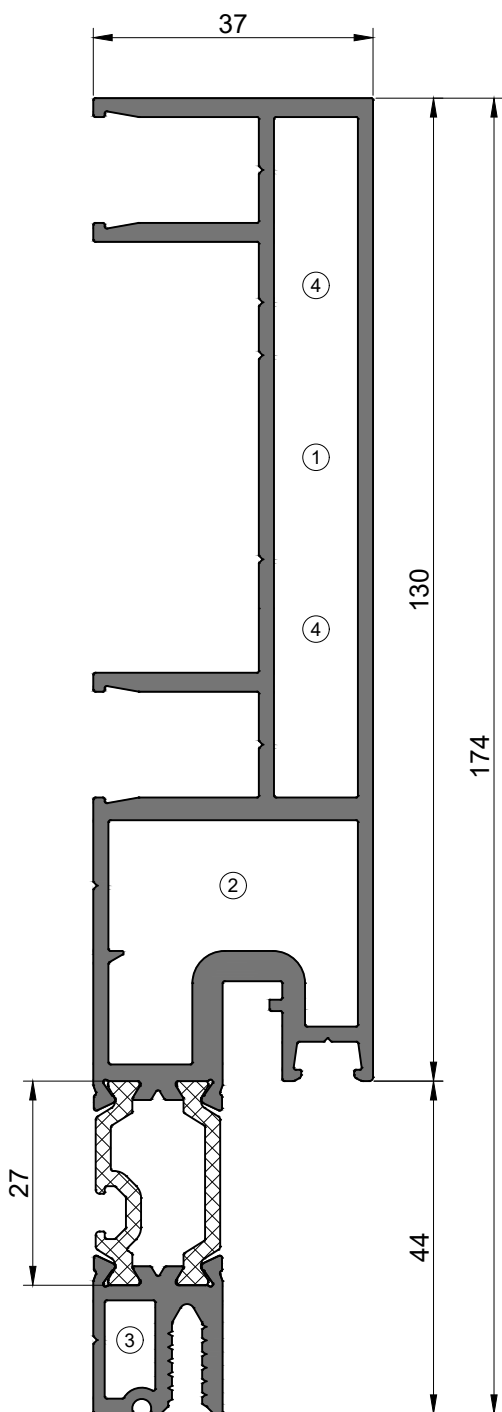
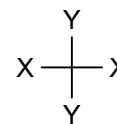

Рамный профиль 174 мм

Артикул	Масса (вес Al), кг/п.м.	3,392 (3,202)	
360111	Наружный периметр, мм	665,5	
$I_x, \text{см}^4$	$W_x, \text{см}^3$	$I_y, \text{см}^4$	$W_y, \text{см}^3$
249,52	28,33	16,51	8,38
Угловое соединение			Угловое горизонтальное соединение
① 760102	② 760103	③ 760101	③ 760105
			④ 760106
			
			

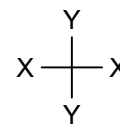
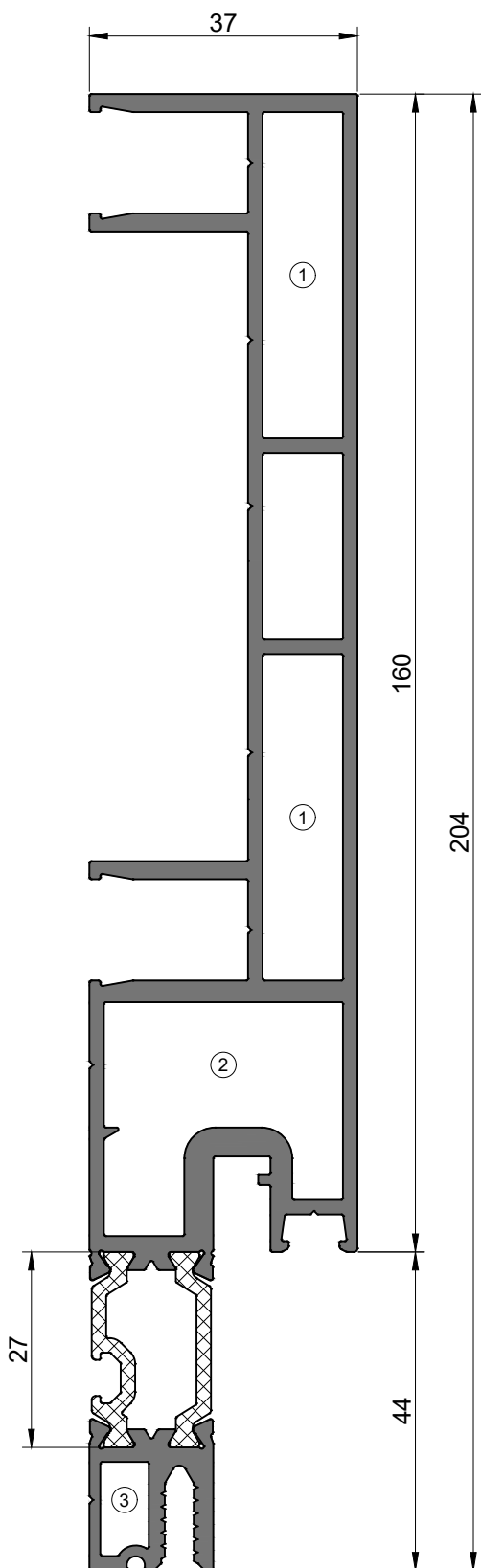

Рамный профиль 204 мм

Артикул	Масса (вес Al), кг/п.м.	3,838 (3,648)	
360112	Наружный периметр, мм	726,1	
$I_x, \text{см}^4$	$W_x, \text{см}^3$	$I_y, \text{см}^4$	$W_y, \text{см}^3$
394,09	38,23	18,22	8,80
Угловое соединение			Угловое горизонтальное соединение
① 760104	② 760103	③ 760101	① 760106
③ 760105			

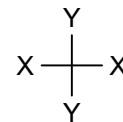
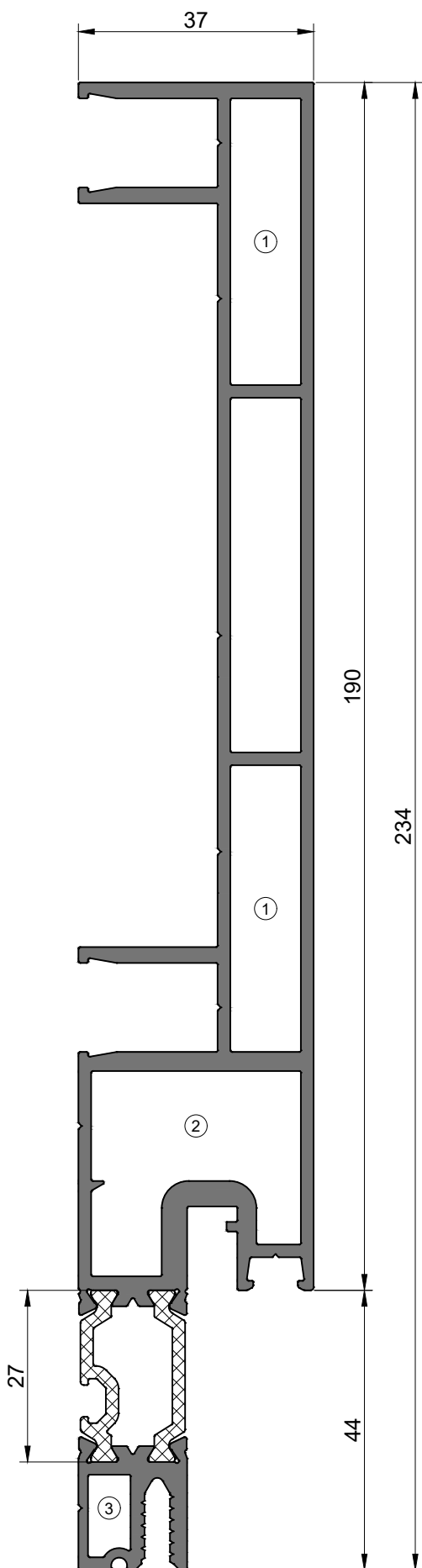

Рамный профиль 234 мм

Артикул	Масса (вес Al), кг/п.м.	4,163 (3,973)	
360113	Наружный периметр, мм	786,1	
$I_x, \text{см}^4$	$W_x, \text{см}^3$	$I_y, \text{см}^4$	$W_y, \text{см}^3$
583,03	48,47	19,58	9,13
Угловое соединение			Угловое горизонтальное соединение
① 760104	② 760103	③ 760101	① 760106
③ 760105			

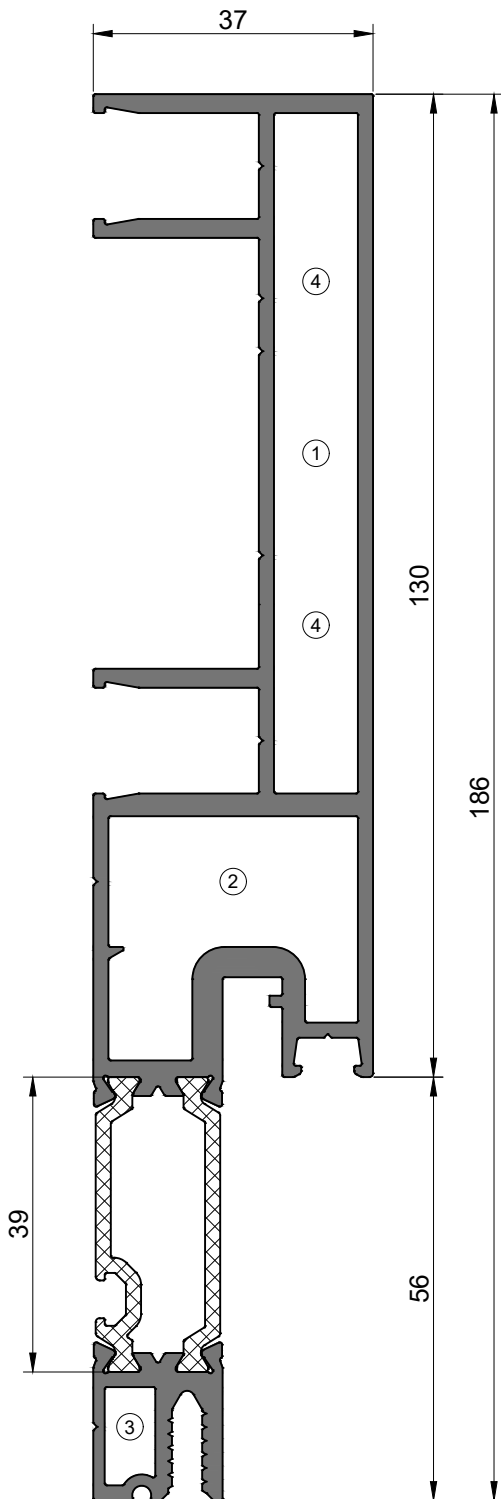
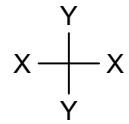

Рамный профиль 186 мм

Артикул	Масса (вес Al), кг/п.м.	3,455 (3,202)	
360121	Наружный периметр, мм	689,5	
$I_x, \text{см}^4$	$W_x, \text{см}^3$	$I_y, \text{см}^4$	$W_y, \text{см}^3$
276,80	28,16	16,51	8,38
Угловое соединение			Угловое горизонтальное соединение
① 760102	② 760103	③ 760101	③ 760105
			④ 760106

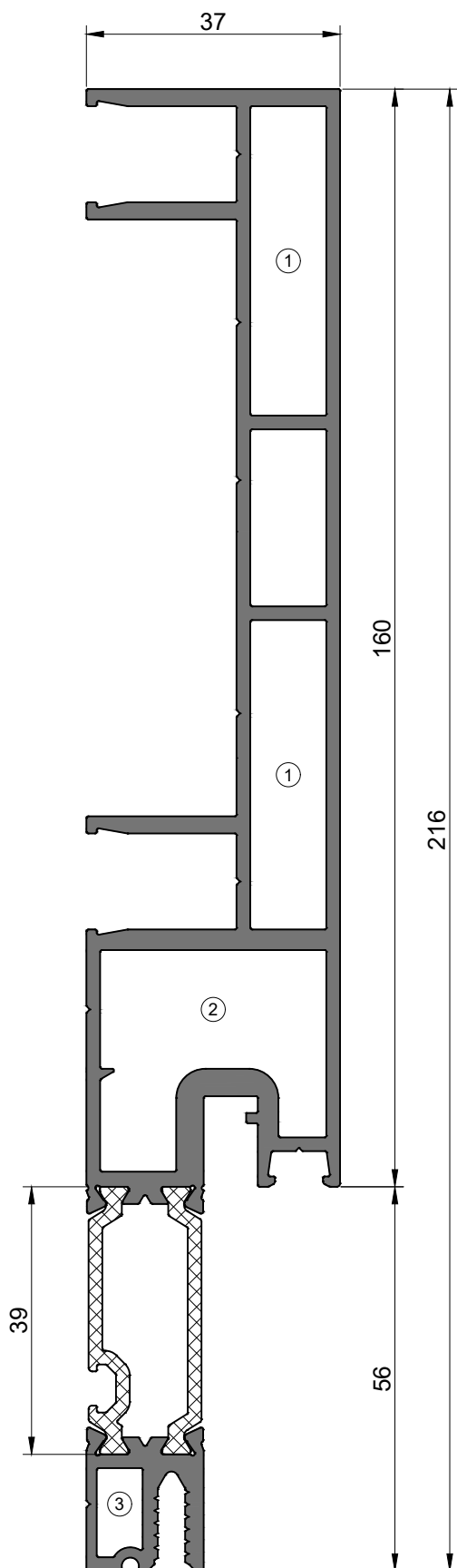
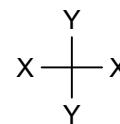

Рамный профиль 216 мм

Артикул	Масса (вес Al), кг/п.м.	3,901 (3,648)	
360122	Наружный периметр, мм	750,1	
$I_x, \text{см}^4$	$W_x, \text{см}^3$	$I_y, \text{см}^4$	$W_y, \text{см}^3$
425,66	38,23	18,22	8,80
Угловое соединение			Угловое горизонтальное соединение
① 760104	② 760103	③ 760101	① 760106
			③ 760105
			
			

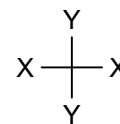
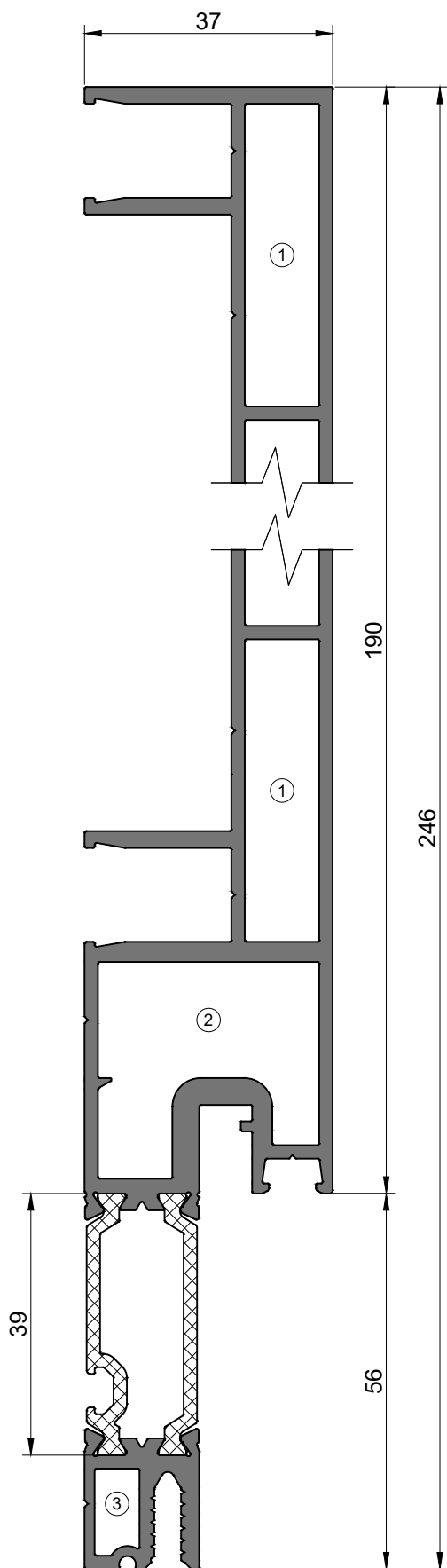

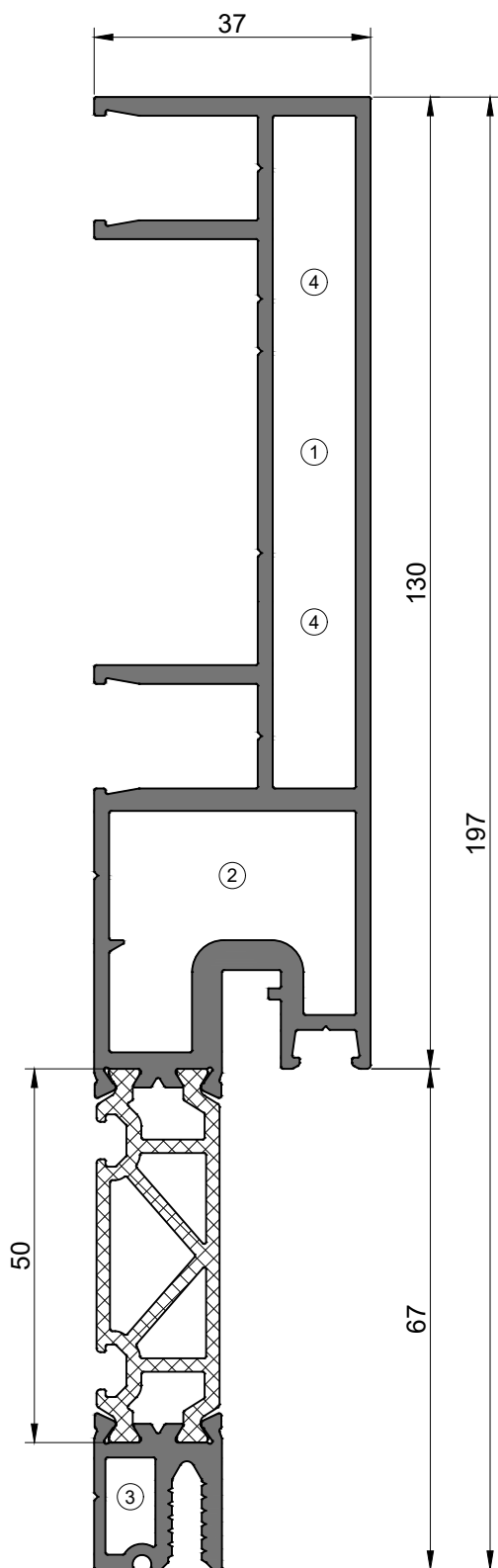
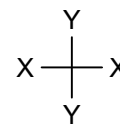

Рамный профиль 246 мм

Артикул	Масса (вес Al), кг/п.м.	4,226 (3,973)		
360123	Наружный периметр, мм	810,1		
$I_x, \text{см}^4$	$W_x, \text{см}^3$	$I_y, \text{см}^4$	$W_y, \text{см}^3$	
618,86	49,80	19,58	9,13	
Угловое соединение			Угловое горизонтальное соединение	
① 760104	② 760103	③ 760101	① 760106	③ 760105

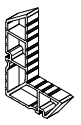

Рамный профиль 197 мм

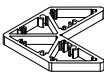
Артикул	Масса (вес Al), кг/п.м.	3,620 (3,202)	
360131	Наружный периметр, мм	721,0	
$I_x, \text{см}^4$	$W_x, \text{см}^3$	$I_y, \text{см}^4$	$W_y, \text{см}^3$
304,79	28,30	16,51	8,38
Угловое соединение			Угловое горизонтальное соединение
① 760102	② 760103	③ 760101	③ 760105
④ 760106			
			
			

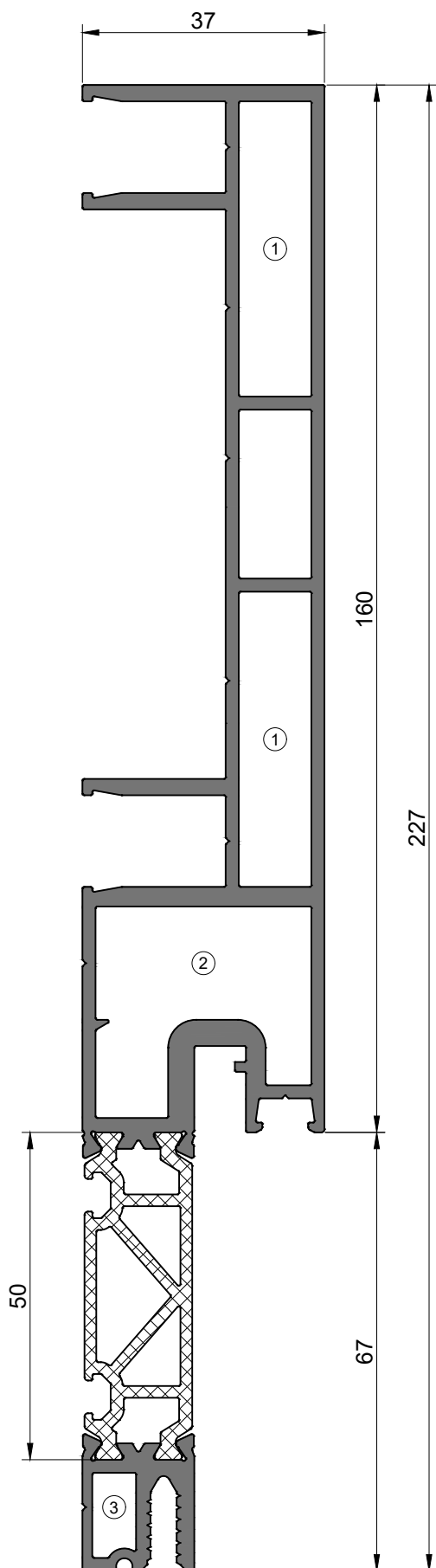
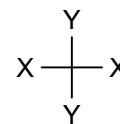

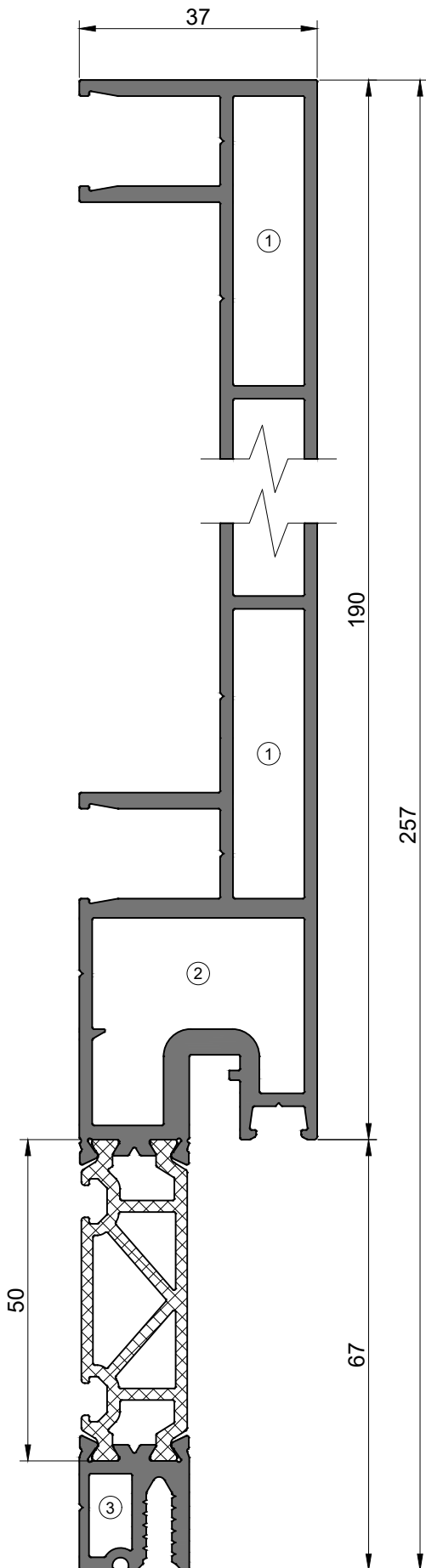
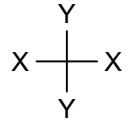

Рамный профиль 227 мм

Артикул	Масса (вес Al), кг/п.м.	4,066 (3,648)	
360132	Наружный периметр, мм	781,6	
$I_x, \text{см}^4$	$W_x, \text{см}^3$	$I_y, \text{см}^4$	$W_y, \text{см}^3$
457,64	37,85	18,22	8,80
Угловое соединение			Угловое горизонтальное соединение
① 760104	② 760103	③ 760101	① 760106
③ 760105			

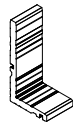

Рамный профиль 257 мм

Артикул	Масса (вес Al), кг/п.м.	4,391 (3,973)	
360133	Наружный периметр, мм	841,6	
$I_x, \text{см}^4$	$W_x, \text{см}^3$	$I_y, \text{см}^4$	$W_y, \text{см}^3$
654,77	48,88	19,58	9,13
Угловое соединение			Угловое горизонтальное соединение
① 760104	② 760103	③ 760101	① 760106
③ 760105			
			
			

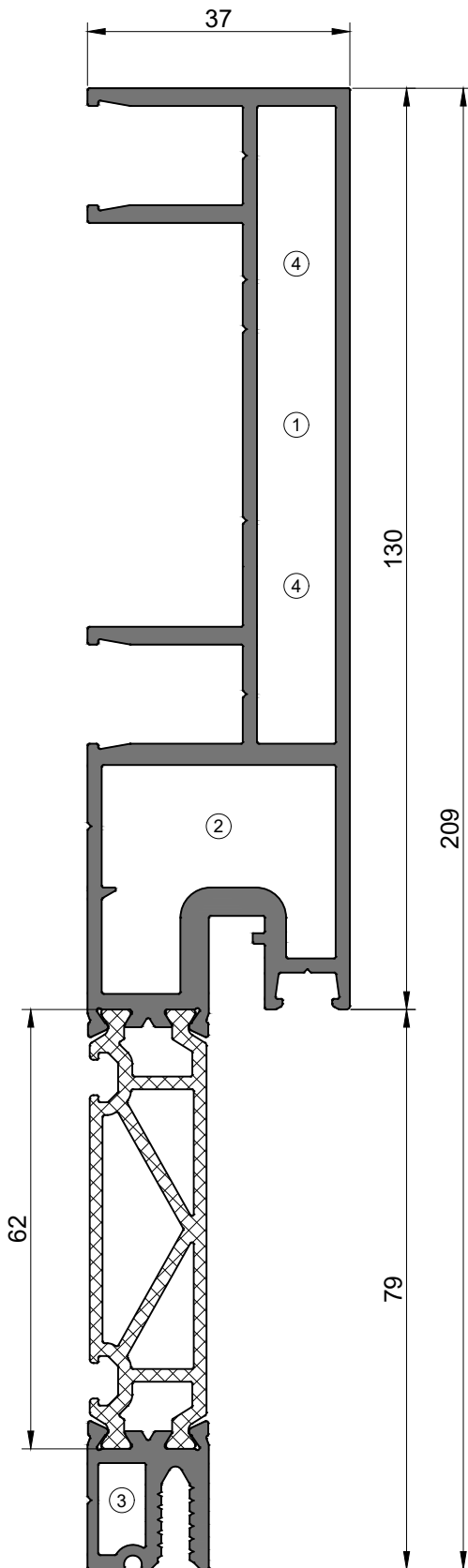
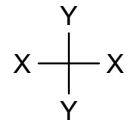

Рамный профиль 209 мм

Артикул	Масса (вес Al), кг/п.м.	3,699 (3,202)	
360141	Наружный периметр, мм	745,0	
$I_x, \text{см}^4$	$W_x, \text{см}^3$	$I_y, \text{см}^4$	$W_y, \text{см}^3$
338,57	28,70	16,51	8,38
Угловое соединение			Угловое горизонтальное соединение
① 760102	② 760103	③ 760101	③ 760105
			④ 760106

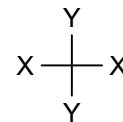
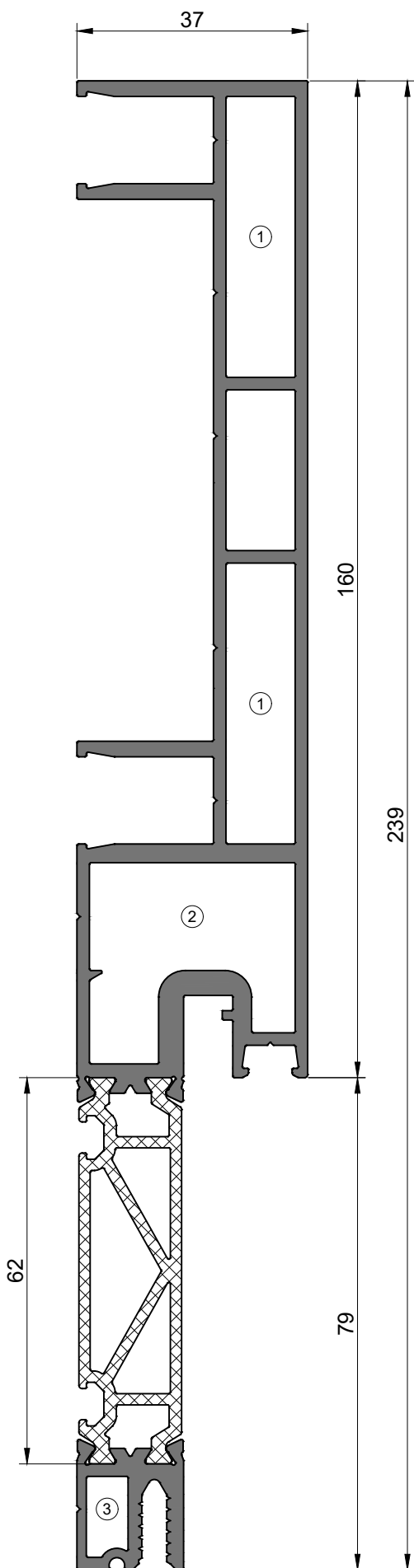

Рамный профиль 239 мм

Артикул	Масса (вес Al), кг/п.м.	4,145 (3,648)	
360142	Наружный периметр, мм	805,6	
$I_x, \text{см}^4$	$W_x, \text{см}^3$	$I_y, \text{см}^4$	$W_y, \text{см}^3$
495,83	37,75	18,22	8,80
Угловое соединение			Угловое горизонтальное соединение
① 760104	② 760103	③ 760101	① 760106
			③ 760105

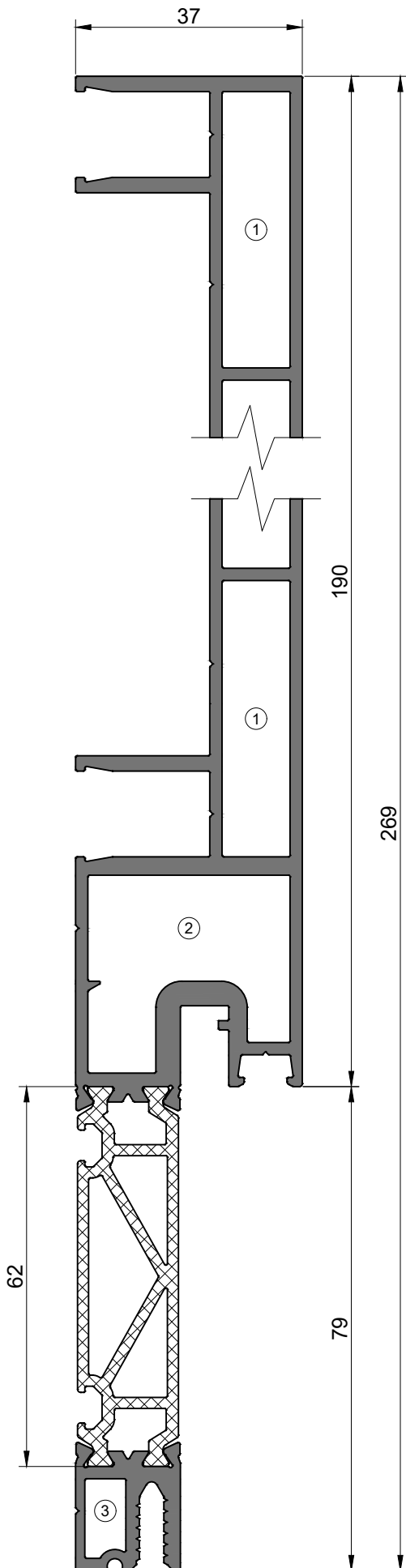
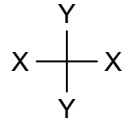

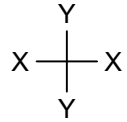
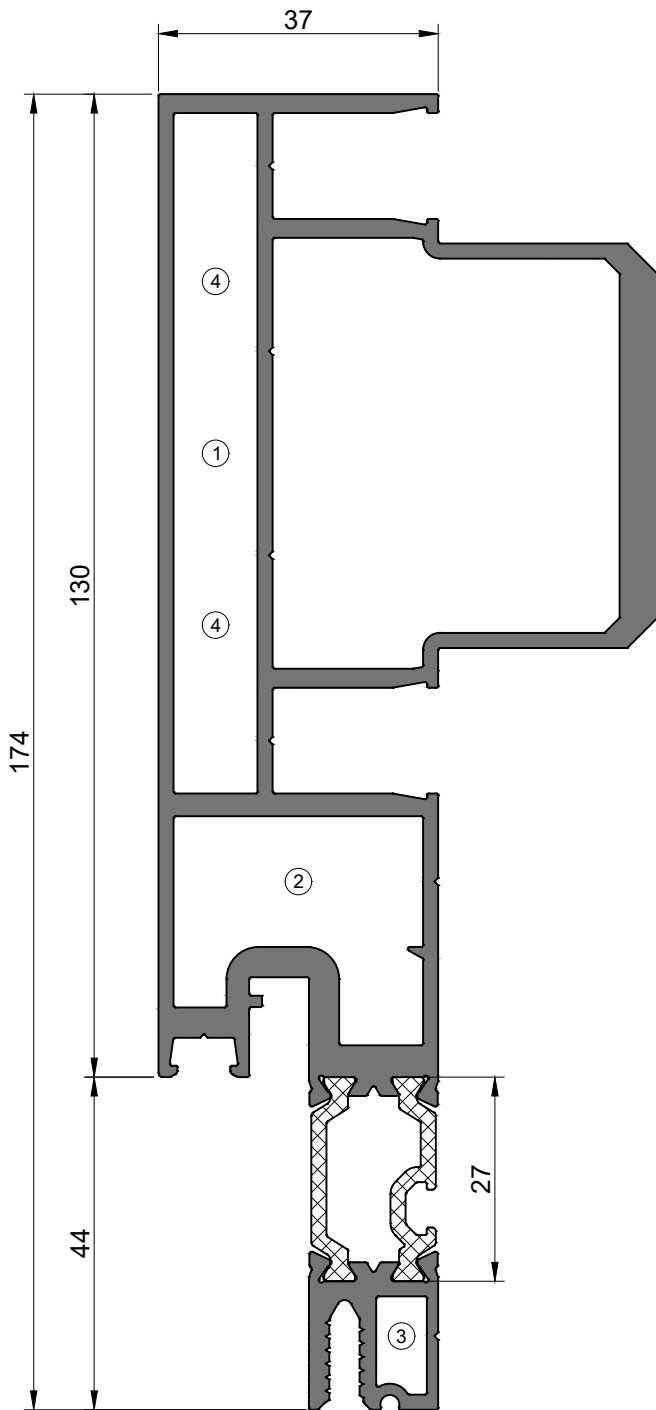

Рамный профиль 269 мм

Артикул	Масса (вес Al), кг/п.м.	4,470 (3,973)	
360143	Наружный периметр, мм	865,6	
$I_x, \text{см}^4$	$W_x, \text{см}^3$	$I_y, \text{см}^4$	$W_y, \text{см}^3$
697,31	48,25	19,58	9,13
Угловое соединение			Угловое горизонтальное соединение
① 760104	② 760103	③ 760101	① 760106
③ 760105			
			
			

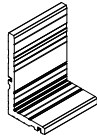
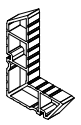

Рамный профиль усиленный 174 мм

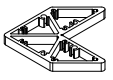
Артикул	Масса (вес Al), кг/п.м.	4,479 (4,289)	
360111 Strong	Наружный периметр, мм	674,0	
$I_x, \text{см}^4$	$W_x, \text{см}^3$	$I_y, \text{см}^4$	$W_y, \text{см}^3$
300,63	31,25	67,41	17,23
Угловое соединение			Угловое горизонтальное соединение
① 760102	② 760103	③ 760101	③ 760105
④ 760106			
			
			

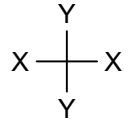
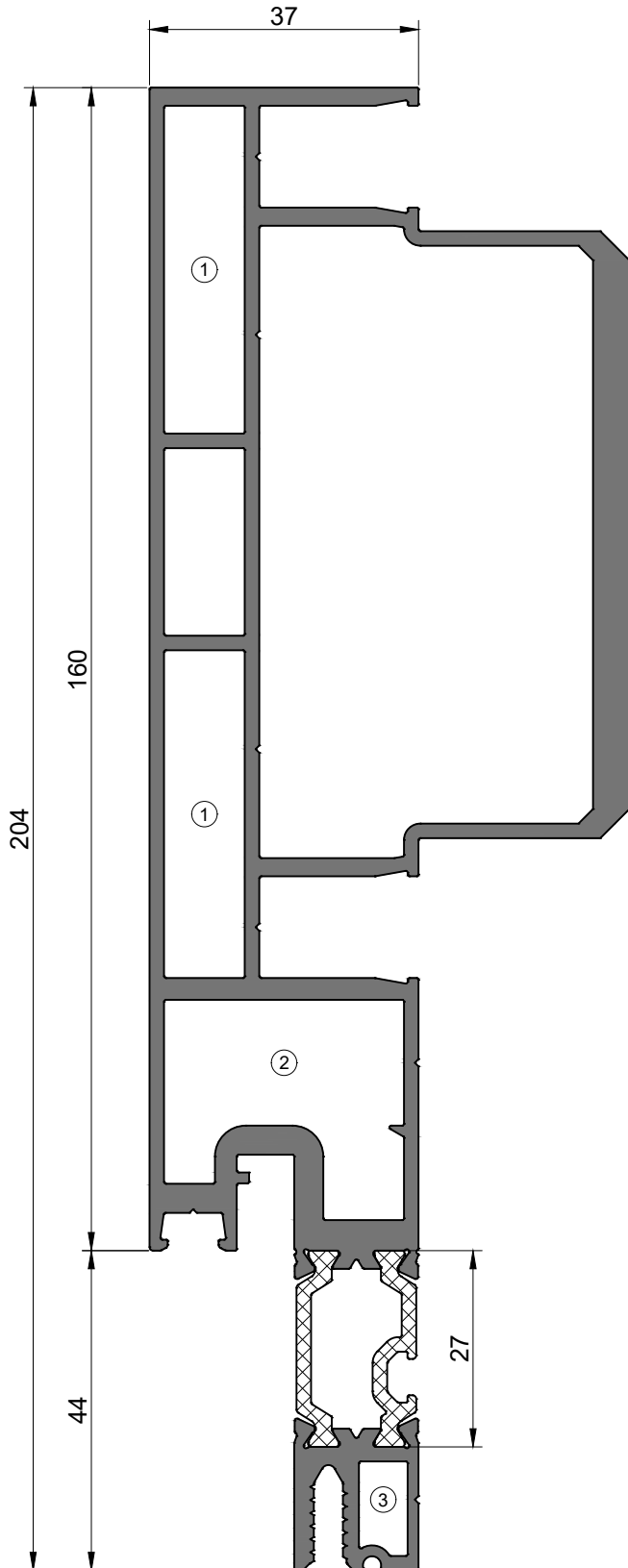

Рамный профиль усиленный 204 мм

Артикул	Масса (вес Al), кг/п.м.	5,331 (5,141)		
360112 Strong	Наружный периметр, мм	734,6		
$I_x, \text{см}^4$	$W_x, \text{см}^3$	$I_y, \text{см}^4$	$W_y, \text{см}^3$	
488,34	43,89	92,76	24,68	
Угловое соединение			Угловое горизонтальное соединение	
① 760104	② 760103	③ 760101	① 760106	③ 760105

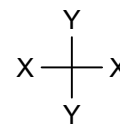
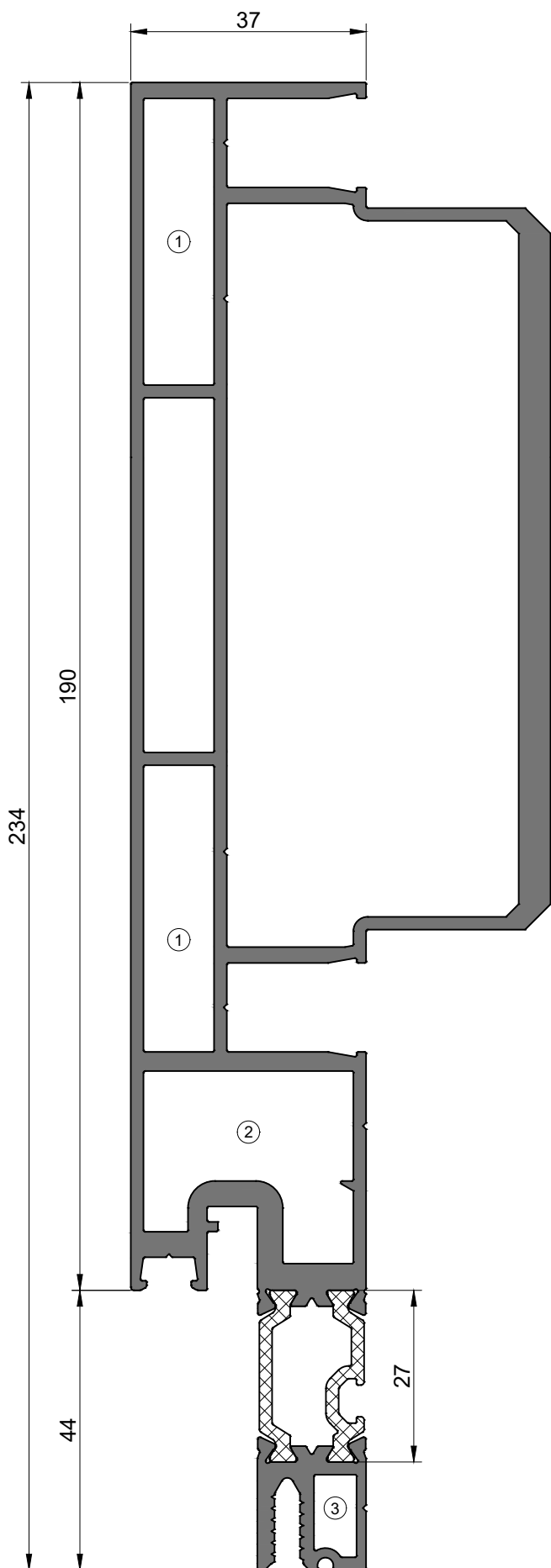

Рамный профиль усиленный 234 мм

Артикул	Масса (вес Al), кг/п.м.	6,063 (5,873)	
360113 Strong	Наружный периметр, мм	794,6	
$I_x, \text{см}^4$	$W_x, \text{см}^3$	$I_y, \text{см}^4$	$W_y, \text{см}^3$
742,16	58,85	116,64	32,13
Угловое соединение			Угловое горизонтальное соединение
① 760104	② 760103	③ 760101	① 760106
③ 760105			
			
			

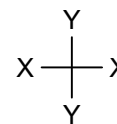
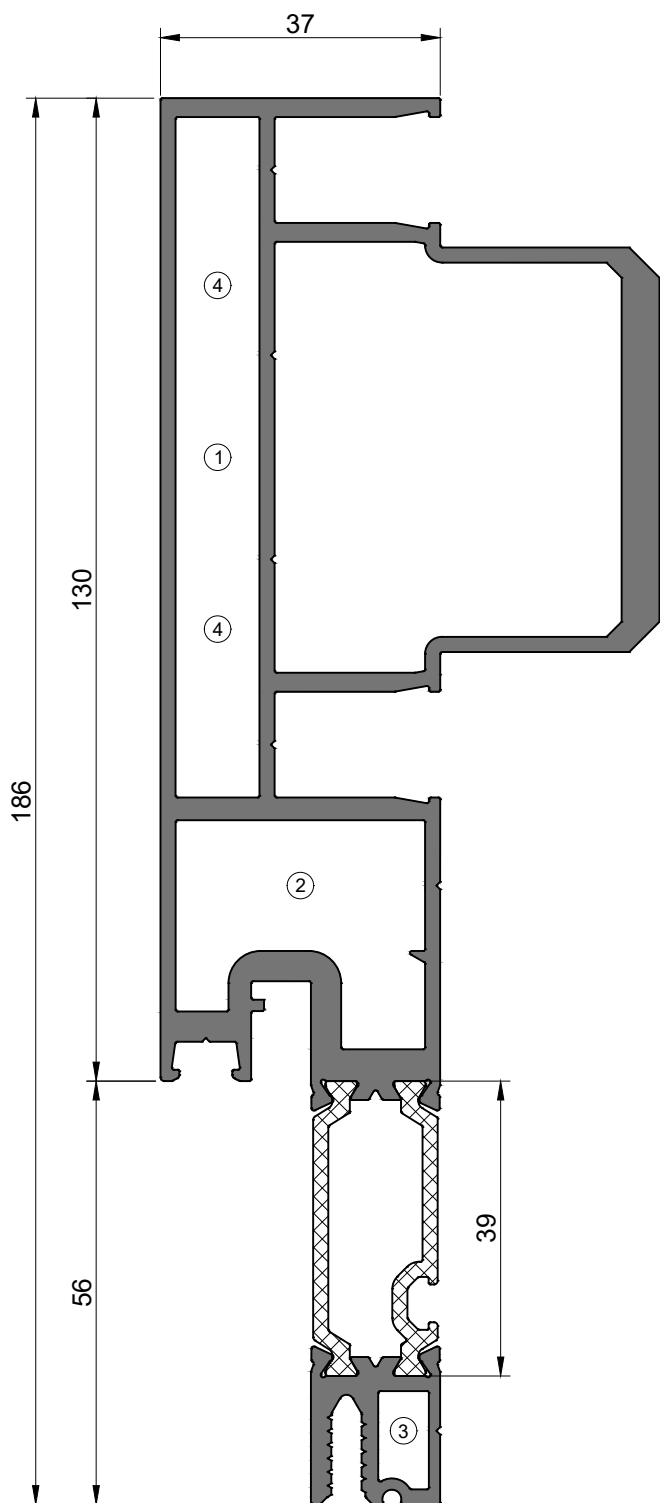

Рамный профиль усиленный 186 мм

Артикул	Масса (вес Al), кг/п.м.	4,542 (4,289)	
360121 Strong	Наружный периметр, мм	698,0	
$I_x, \text{см}^4$	$W_x, \text{см}^3$	$I_y, \text{см}^4$	$W_y, \text{см}^3$
330,68	30,94	67,41	17,23
Угловое соединение			Угловое горизонтальное соединение
① 760102	② 760103	③ 760101	③ 760105
④ 760106			

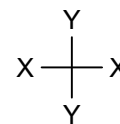
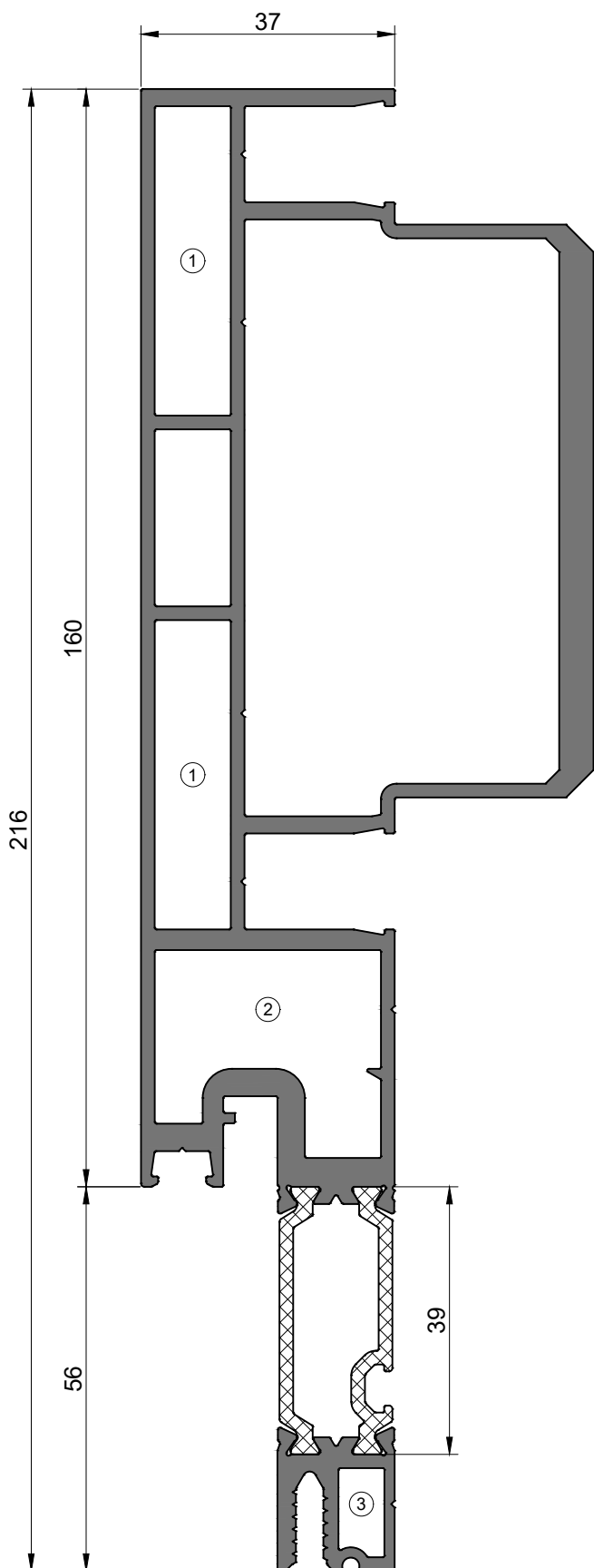

Рамный профиль усиленный 216 мм

Артикул	Масса (вес Al), кг/п.м.	5,394 (5,141)		
360122 Strong	Наружный периметр, мм	758,6		
$I_x, \text{см}^4$	$W_x, \text{см}^3$	$I_y, \text{см}^4$	$W_y, \text{см}^3$	
523,42	42,84	92,76	24,68	
Угловое соединение			Угловое горизонтальное соединение	
① 760104	② 760103	③ 760101	① 760106	③ 760105

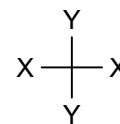
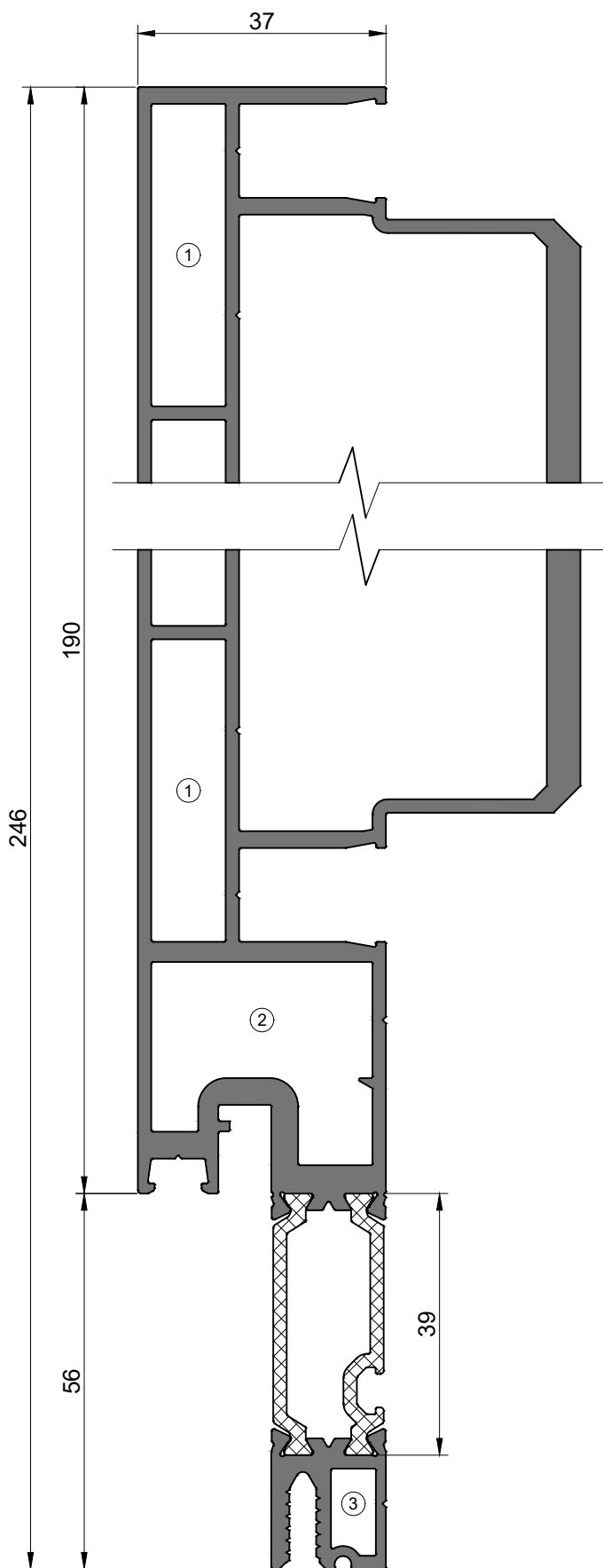

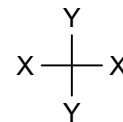
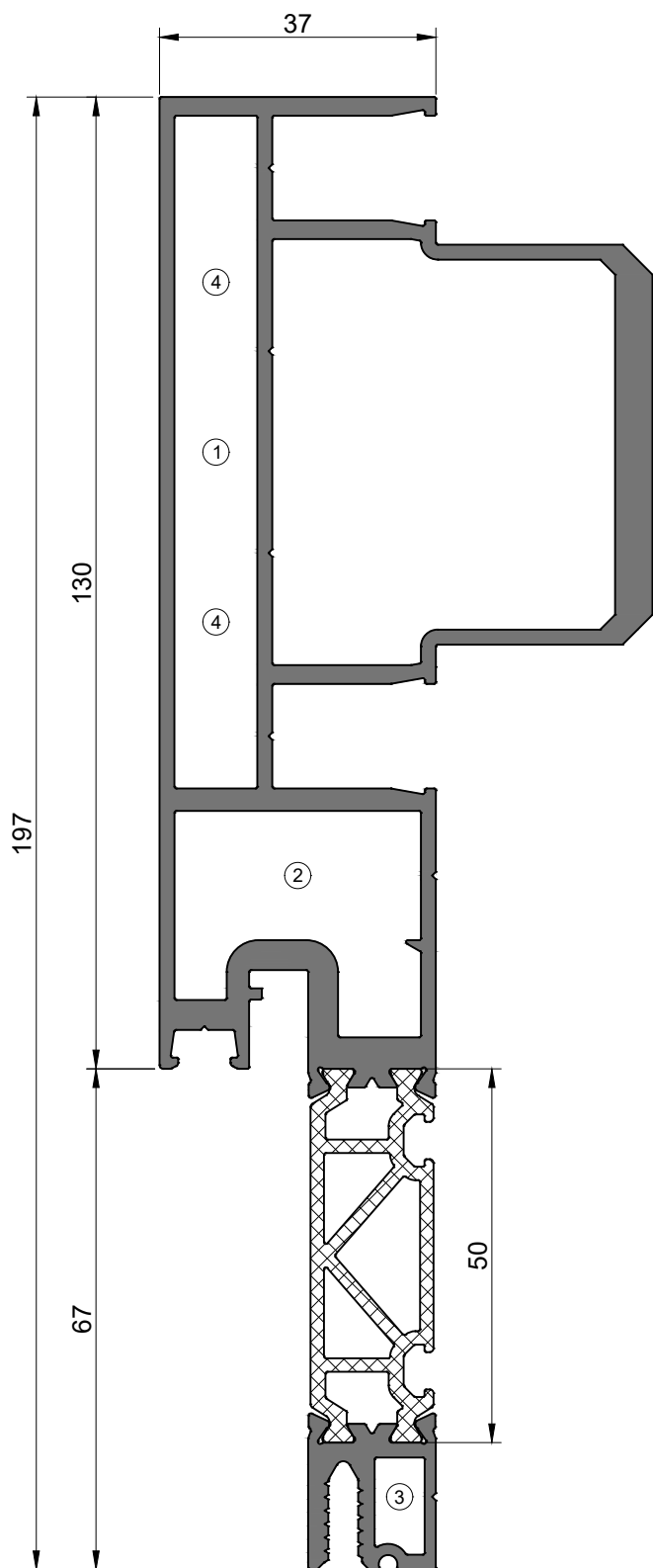

Рамный профиль усиленный 246 мм

Артикул	Масса (вес Al), кг/п.м.	6,126 (5,873)	
360123 Strong	Наружный периметр, мм	812,2	
$I_x, \text{см}^4$	$W_x, \text{см}^3$	$I_y, \text{см}^4$	$W_y, \text{см}^3$
782,17	57,03	116,64	32,13
Угловое соединение			Угловое горизонтальное соединение
① 760104	② 760103	③ 760101	① 760106
③ 760105			
			
			

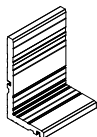
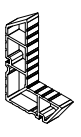

Рамный профиль усиленный 197 мм

Артикул	Масса (вес Al), кг/п.м.	4,707 (4,289)		
360131 Strong	Наружный периметр, мм	729,5		
$I_x, \text{см}^4$	$W_x, \text{см}^3$	$I_y, \text{см}^4$	$W_y, \text{см}^3$	
361,33	30,97	67,41	17,23	
Угловое соединение			Угловое горизонтальное соединение	
① 760102	② 760103	③ 760101	③ 760105	④ 760106
				

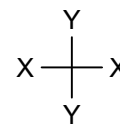
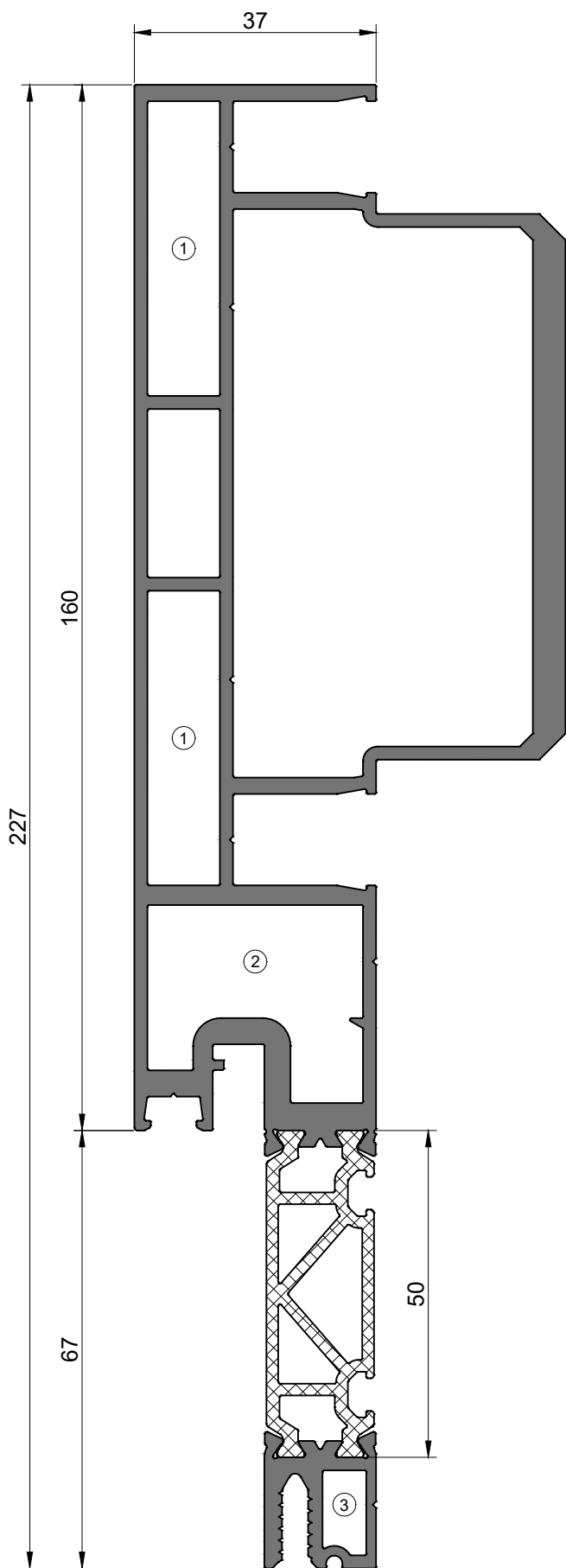

Рамный профиль усиленный 227 мм

Артикул	Масса (вес Al), кг/п.м.	5,559 (5,141)		
360132 Strong	Наружный периметр, мм	790,0		
$I_x, \text{см}^4$	$W_x, \text{см}^3$	$I_y, \text{см}^4$	$W_y, \text{см}^3$	
558,74	42,28	92,76	24,68	
Угловое соединение			Угловое горизонтальное соединение	
① 760104	② 760103	③ 760101	① 760106	③ 760105

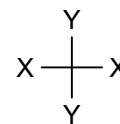
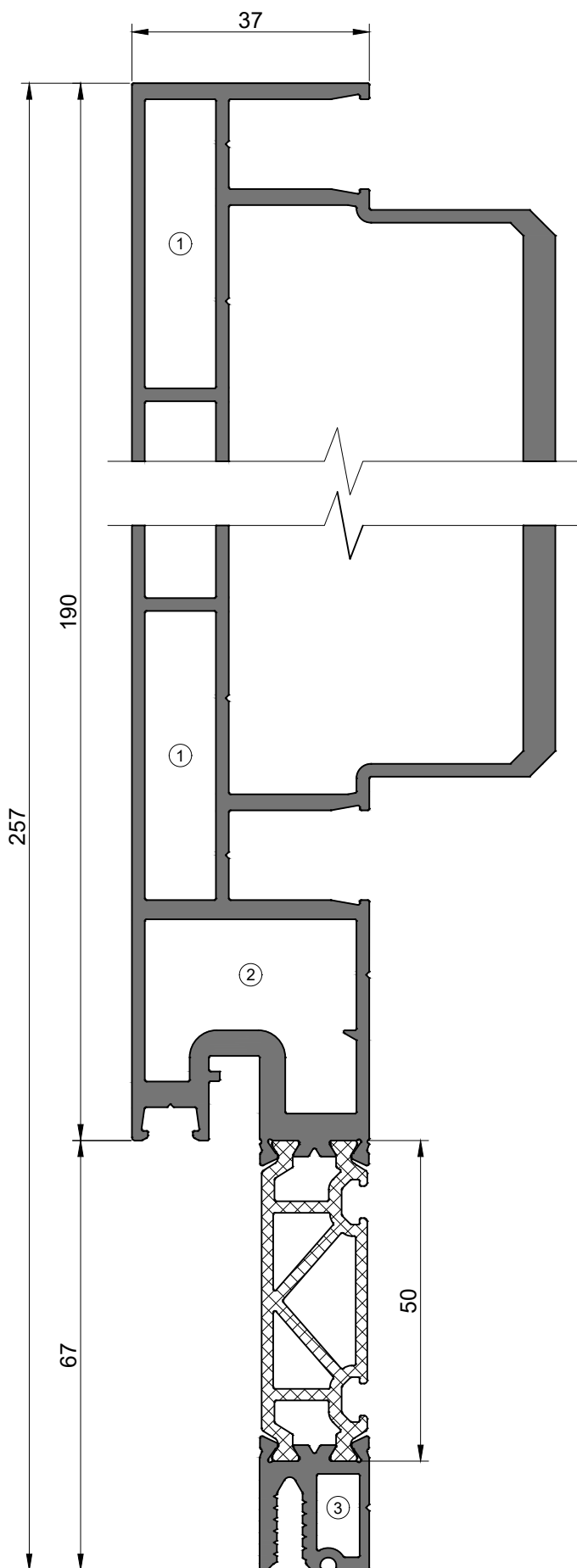

Рамный профиль усиленный 257 мм

Артикул	Масса (вес Al), кг/п.м.	6,291 (5,873)	
360133 Strong	Наружный периметр, мм	850,0	
$I_x, \text{см}^4$	$W_x, \text{см}^3$	$I_y, \text{см}^4$	$W_y, \text{см}^3$
822,06	55,82	116,64	32,13
Угловое соединение			Угловое горизонтальное соединение
① 760104	② 760103	③ 760101	① 760106
③ 760105			
			
			

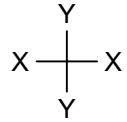
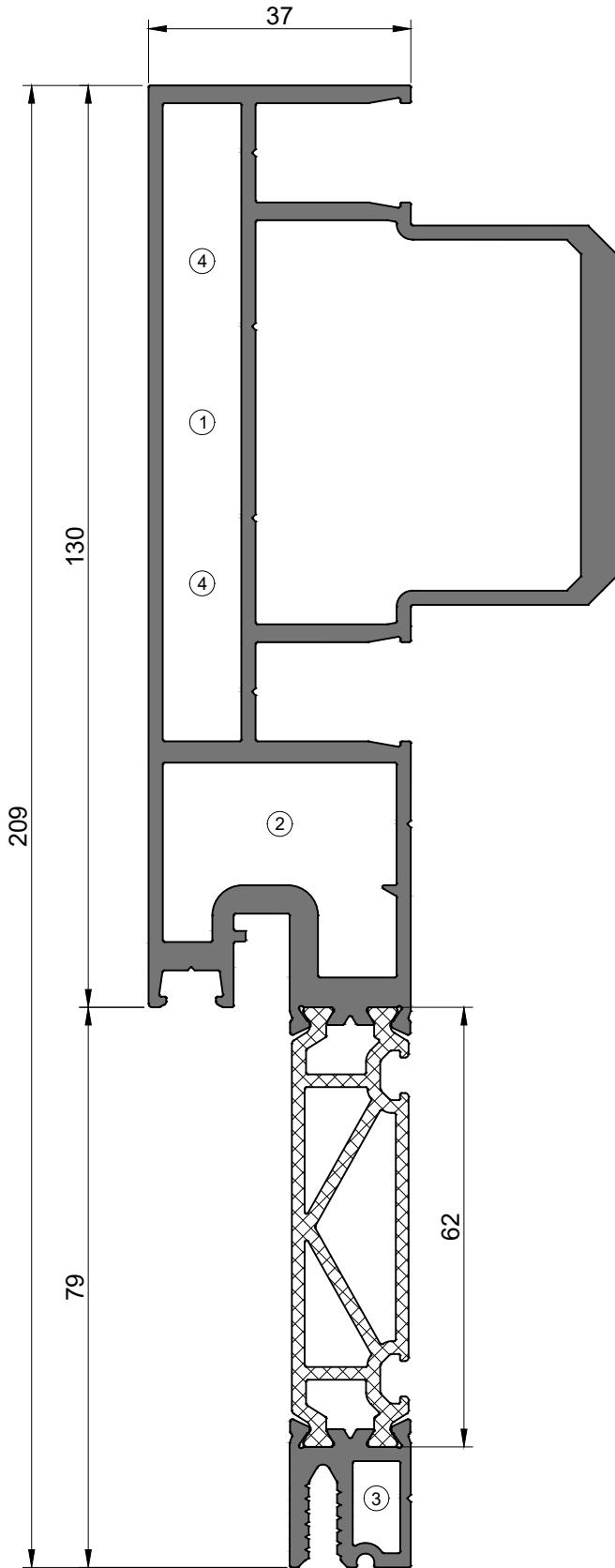

Рамный профиль усиленный 209 мм

Артикул	Масса (вес Al), кг/п.м.	4,786 (4,289)	
360141 Strong	Наружный периметр, мм	753,5	
$I_x, \text{см}^4$	$W_x, \text{см}^3$	$I_y, \text{см}^4$	$W_y, \text{см}^3$
398,17	31,26	67,41	17,23
Угловое соединение			Угловое горизонтальное соединение
① 760102	② 760103	③ 760101	③ 760105
④ 760106			

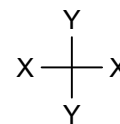
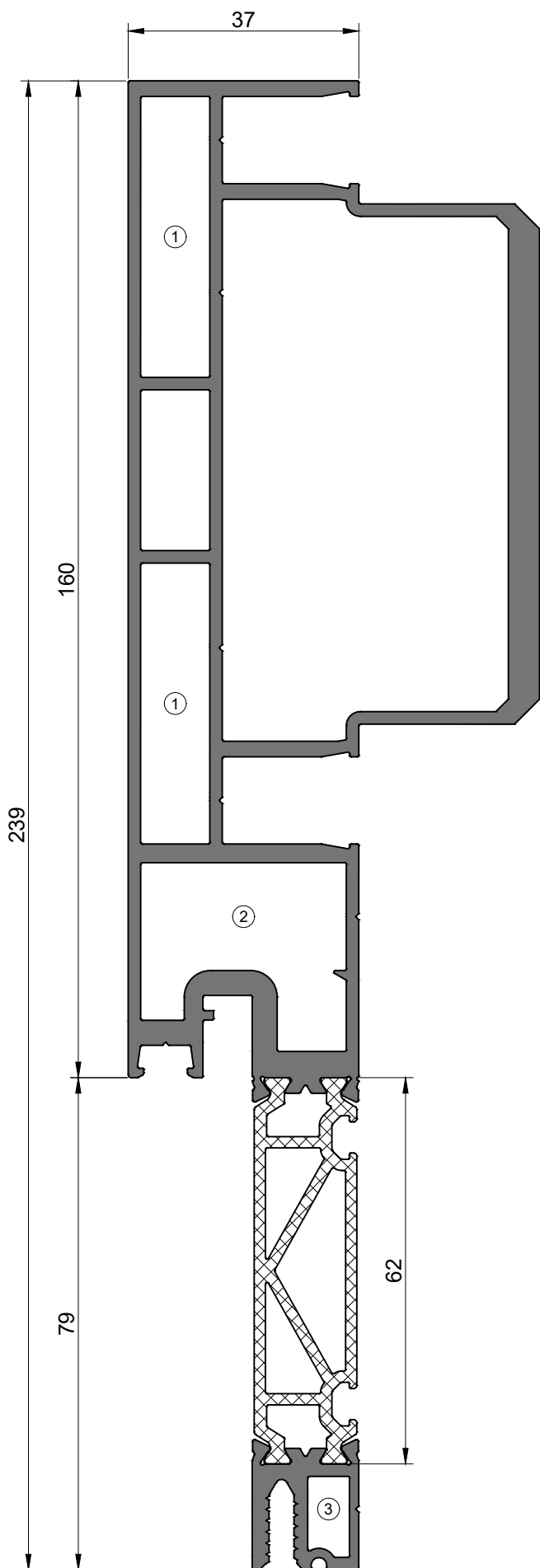

Рамный профиль усиленный 239 мм

Артикул	Масса (вес Al), кг/п.м.	5,638 (5,141)	
360142 Strong	Наружный периметр, мм	814,0	
$I_x, \text{см}^4$	$W_x, \text{см}^3$	$I_y, \text{см}^4$	$W_y, \text{см}^3$
600,73	41,99	92,76	24,68
Угловое соединение			Угловое горизонтальное соединение
① 760104	② 760103	③ 760101	① 760106
③ 760105			

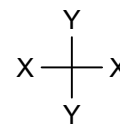
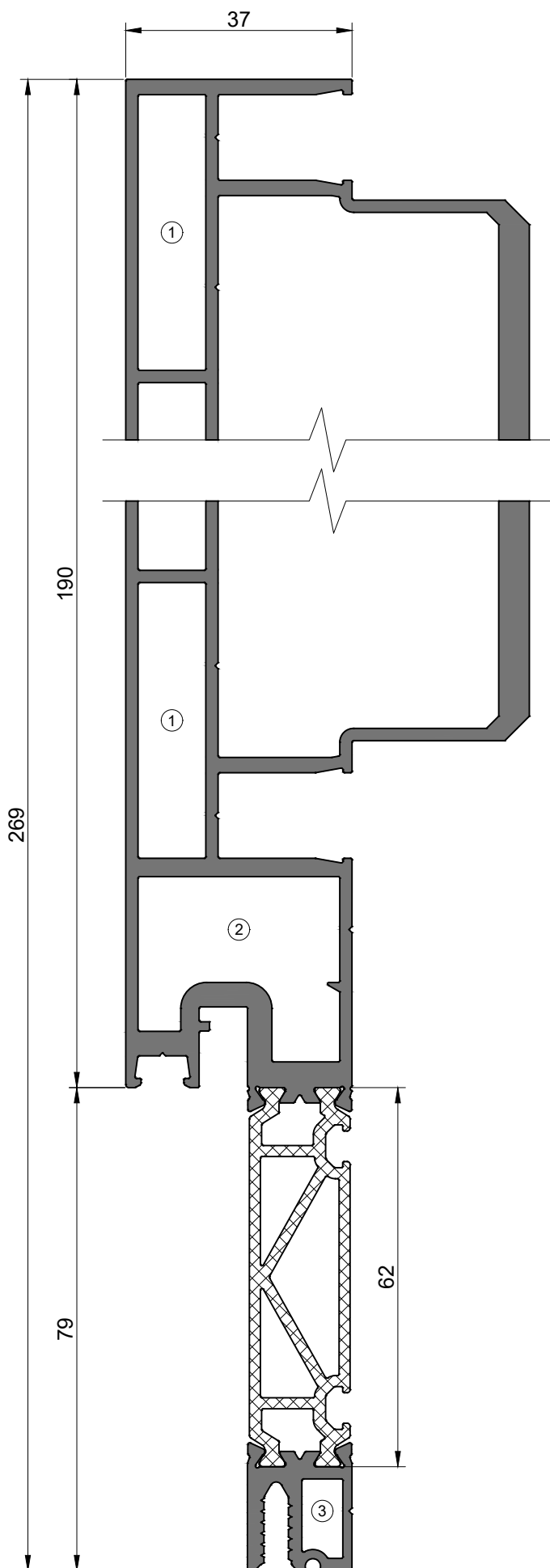

Рамный профиль усиленный 269 мм

Артикул	Масса (вес Al), кг/п.м.	6,370 (5,873)	
360143 Strong	Наружный периметр, мм	874,0	
$I_x, \text{см}^4$	$W_x, \text{см}^3$	$I_y, \text{см}^4$	$W_y, \text{см}^3$
869,08	54,90	116,64	32,13
Угловое соединение			Угловое горизонтальное соединение
① 760104	② 760103	③ 760101	① 760106
③ 760105			
			
			

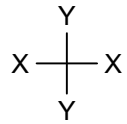
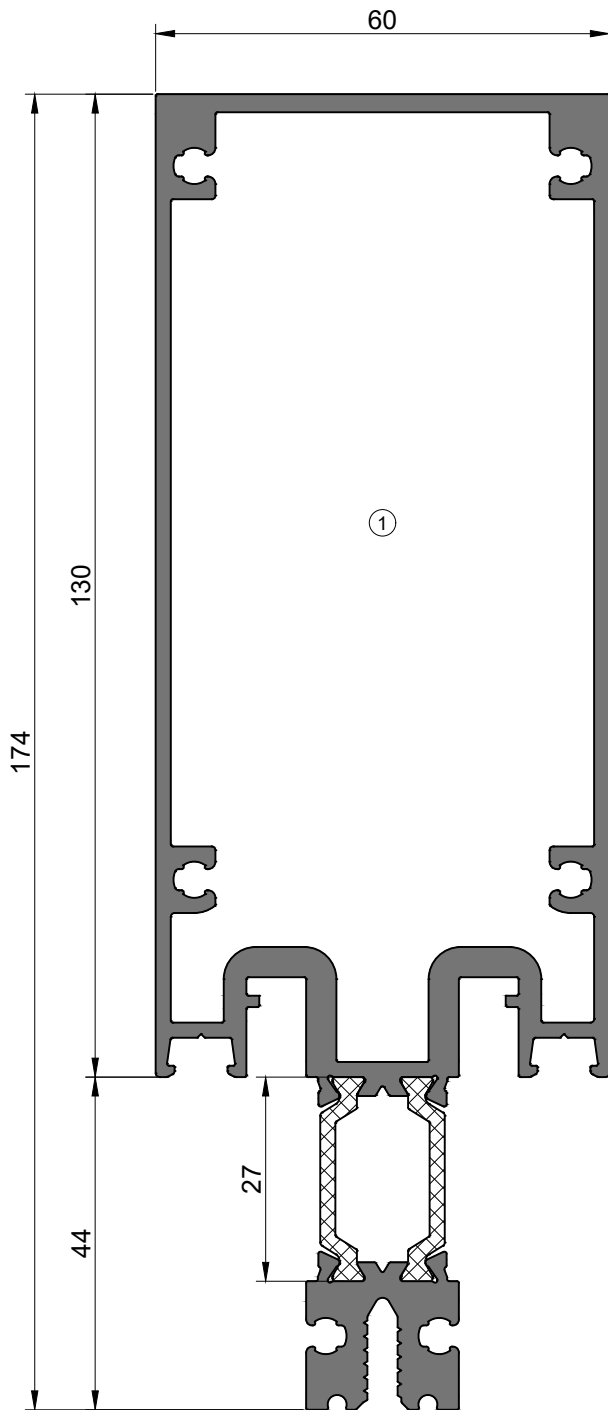

Импостный профиль 174 мм

Артикул	Масса (вес Al), кг/п.м.	4,058 (3,882)
360211	Наружный периметр, мм	639,3

$I_x, \text{см}^4$	$W_x, \text{см}^3$	$I_y, \text{см}^4$	$W_y, \text{см}^3$
367,76	41,18	65,35	21,78

Т-образное соединение

①

760110

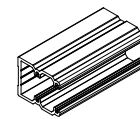

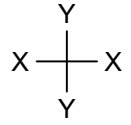
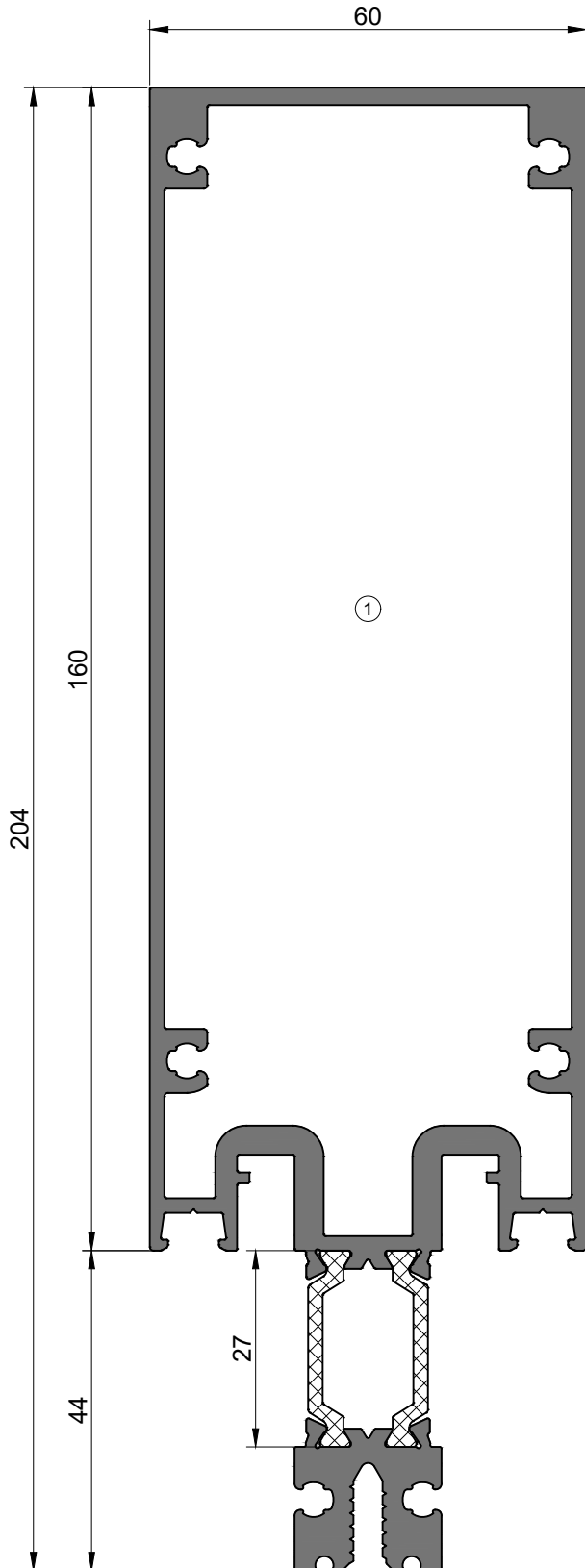

Импостный профиль 204 мм

Артикул	Масса (вес Al), кг/п.м.	4,383 (4,207)	
360212	Наружный периметр, мм	699,3	
$I_x, \text{см}^4$	$W_x, \text{см}^3$	$I_y, \text{см}^4$	$W_y, \text{см}^3$
564,02	52,80	75,45	25,15

Т-образное соединение

①

760111

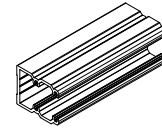

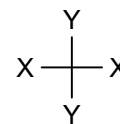
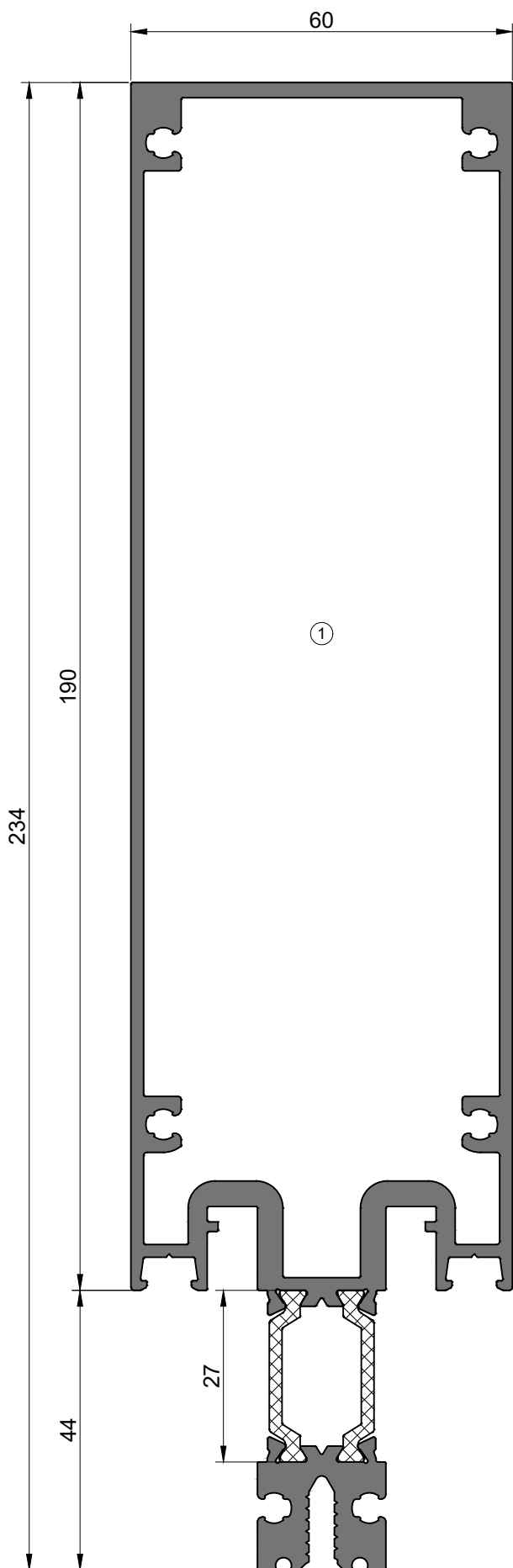

Импостный профиль 234 мм

Артикул	Масса (вес Al), кг/п.м.	4,708 (4,532)
360213	Наружный периметр, мм	759,3

$I_x, \text{см}^4$	$W_x, \text{см}^3$	$I_y, \text{см}^4$	$W_y, \text{см}^3$
814,84	65,73	85,54	28,51

Т-образное соединение	
①	760112

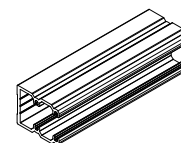

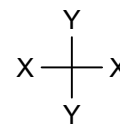
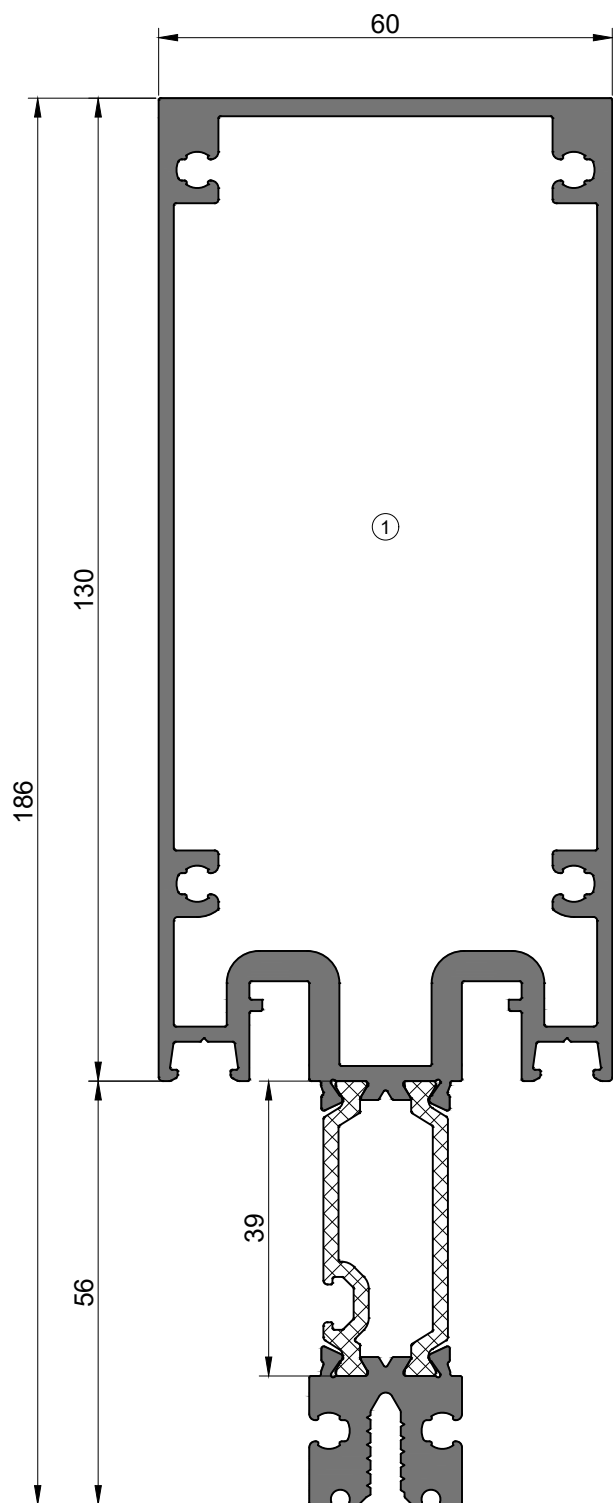

Импостный профиль 186 мм

Артикул	Масса (вес Al), кг/п.м.	4,135 (3,882)
360221	Наружный периметр, мм	672,8

$I_x, \text{см}^4$	$W_x, \text{см}^3$	$I_y, \text{см}^4$	$W_y, \text{см}^3$
407,91	43,17	65,35	21,78

Т-образное соединение

①

760110

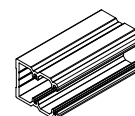

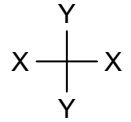
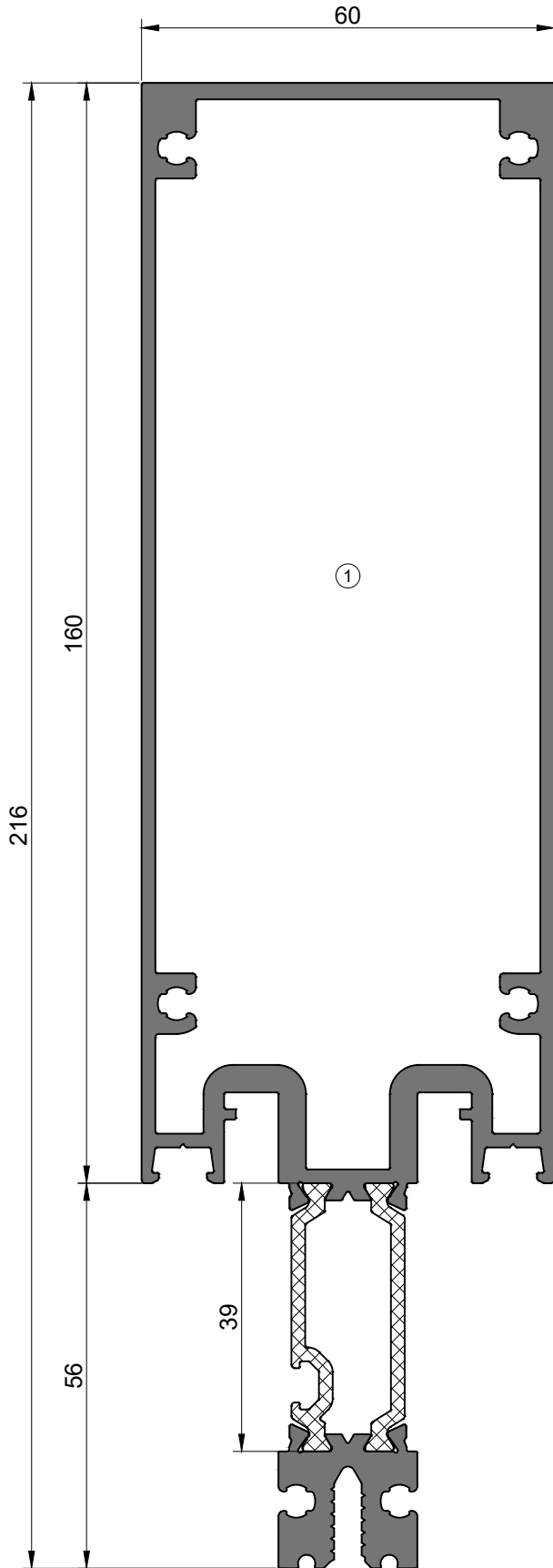

Импостный профиль 216 мм

Артикул	Масса (вес Al), кг/п.м.	4,460 (4,207)	
360222	Наружный периметр, мм	732,8	
$I_x, \text{см}^4$	$W_x, \text{см}^3$	$I_y, \text{см}^4$	$W_y, \text{см}^3$
610,52	56,09	75,45	25,15

Т-образное соединение

①

760111

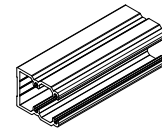

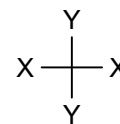
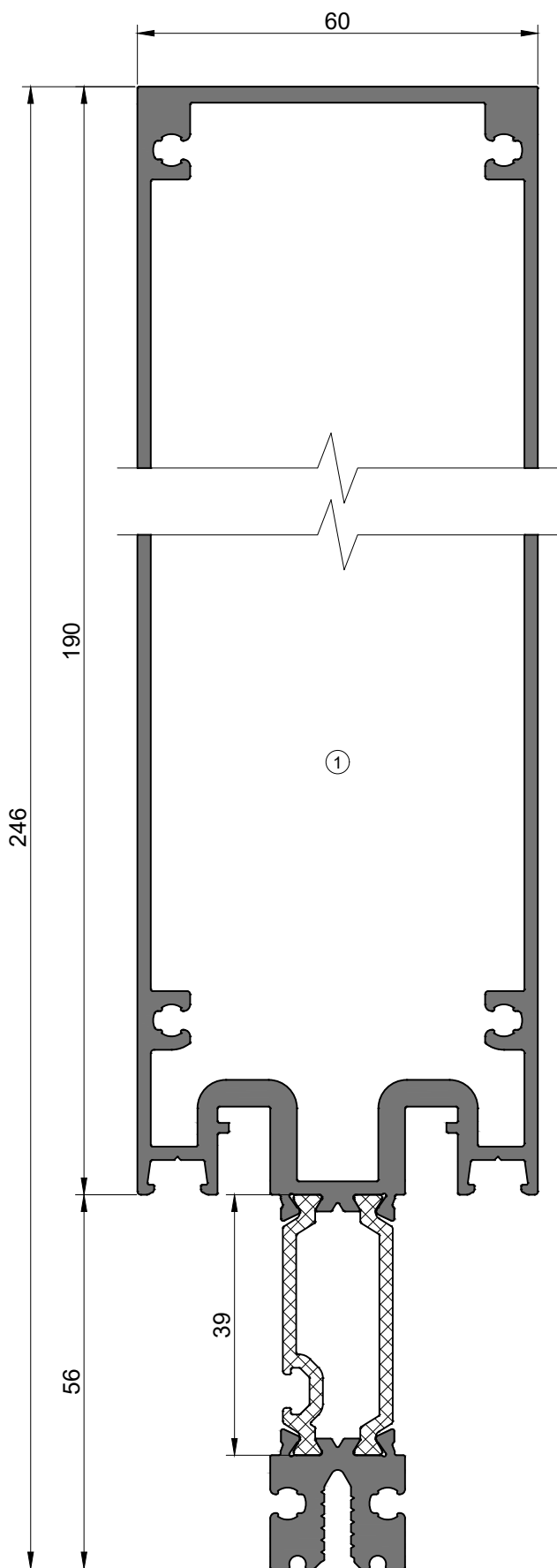

Импостный профиль 246 мм

Артикул	Масса (вес Al), кг/п.м.	4,785 (4,532)
360223	Наружный периметр, мм	792,8

$I_x, \text{см}^4$	$W_x, \text{см}^3$	$I_y, \text{см}^4$	$W_y, \text{см}^3$
867,86	68,96	85,54	28,51

Т-образное соединение

①

760112

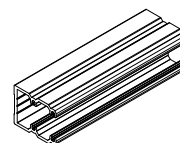

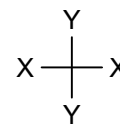
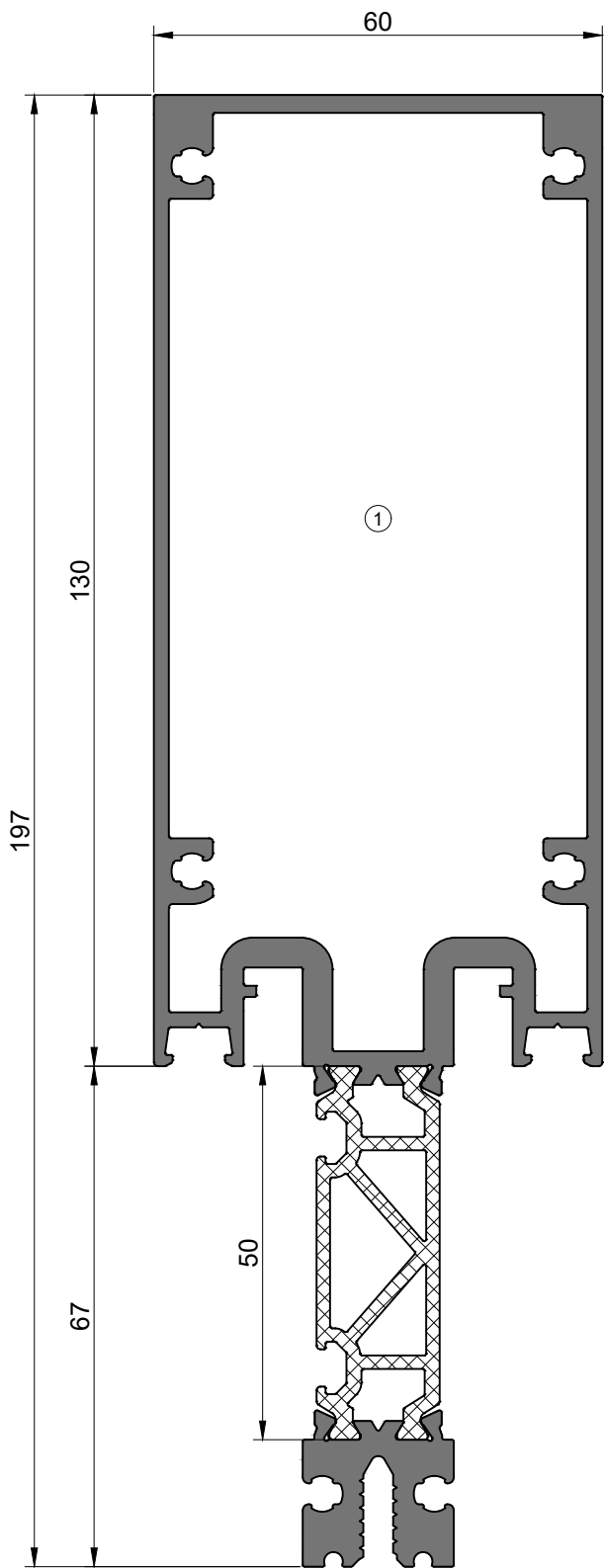

Импостный профиль 197 мм

Артикул	Масса (вес Al), кг/п.м.	4,300 (3,882)
360231	Наружный периметр, мм	704,2

$I_x, \text{см}^4$	$W_x, \text{см}^3$	$I_y, \text{см}^4$	$W_y, \text{см}^3$
449,07	43,39	65,35	21,78

Т-образное соединение

①

760110

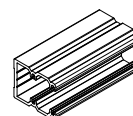

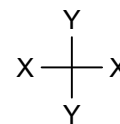
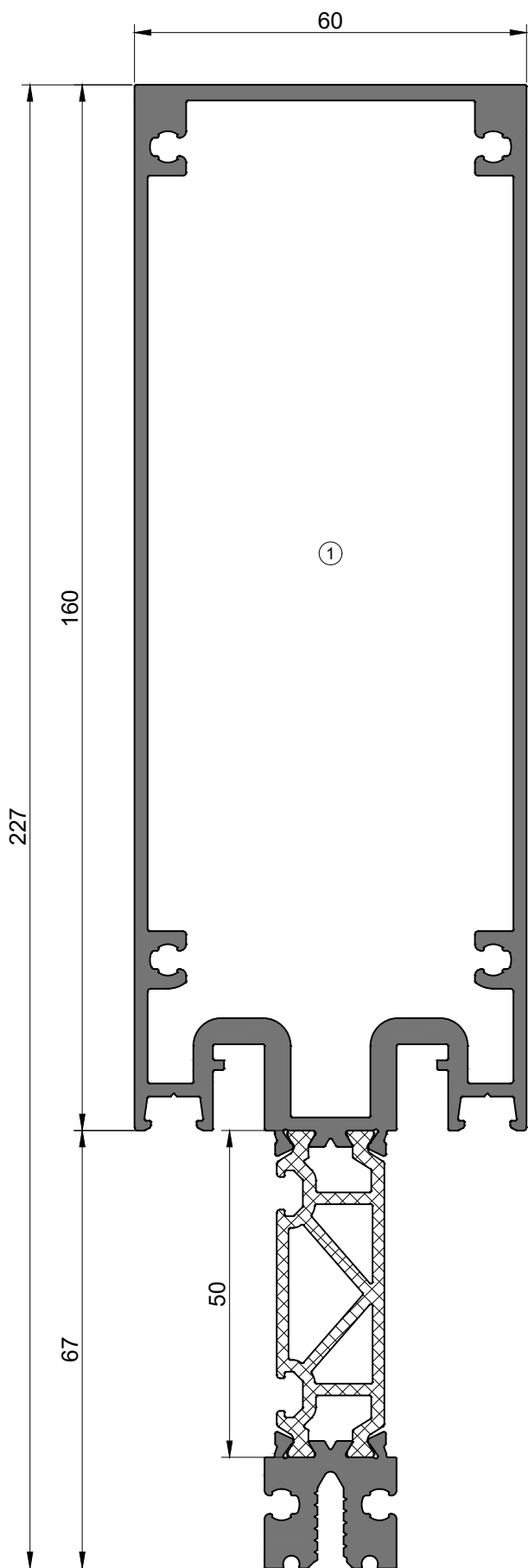

Импостный профиль 227 мм

Артикул	Масса (вес Al), кг/п.м.	4,625 (4,207)
360232	Наружный периметр, мм	764,2

$I_x, \text{см}^4$	$W_x, \text{см}^3$	$I_y, \text{см}^4$	$W_y, \text{см}^3$
657,56	56,54	75,45	25,15

Т-образное соединение

①

760111

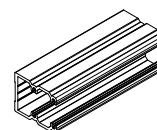

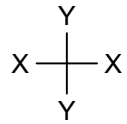
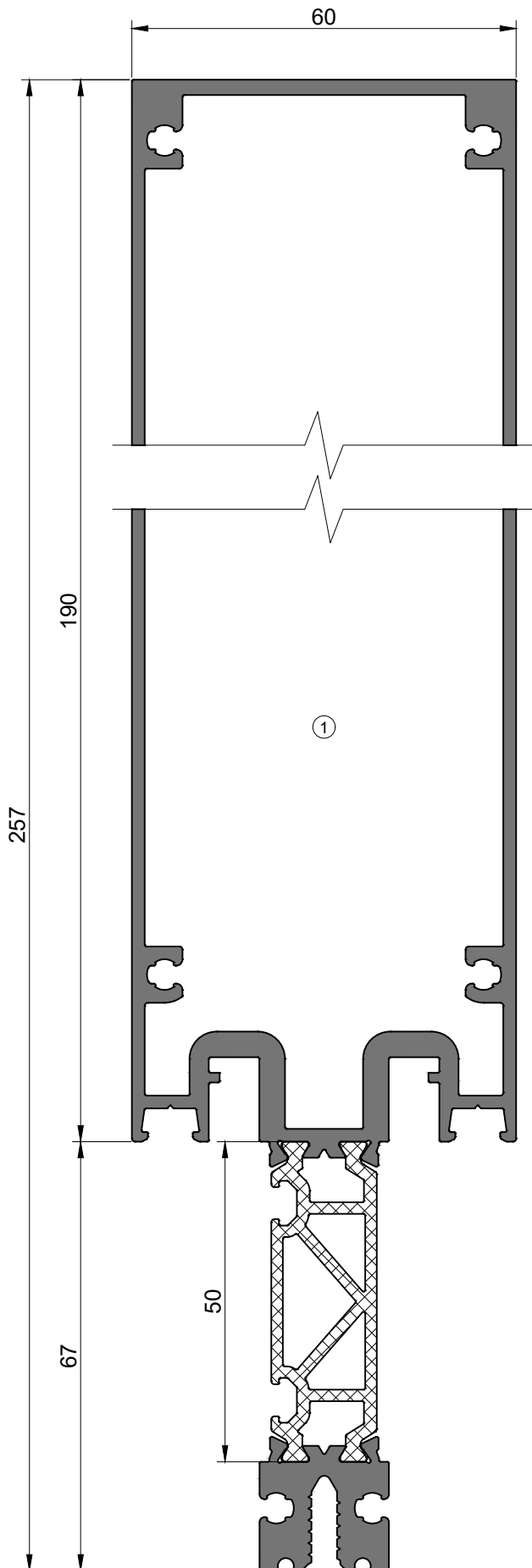

Импостный профиль 257 мм

Артикул	Масса (вес Al), кг/п.м.	4,950 (4,532)	
360233	Наружный периметр, мм	824,2	
$I_x, \text{см}^4$	$W_x, \text{см}^3$	$I_y, \text{см}^4$	$W_y, \text{см}^3$
920,94	71,16	85,54	28,51

Т-образное соединение	
①	760112

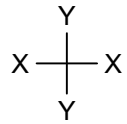
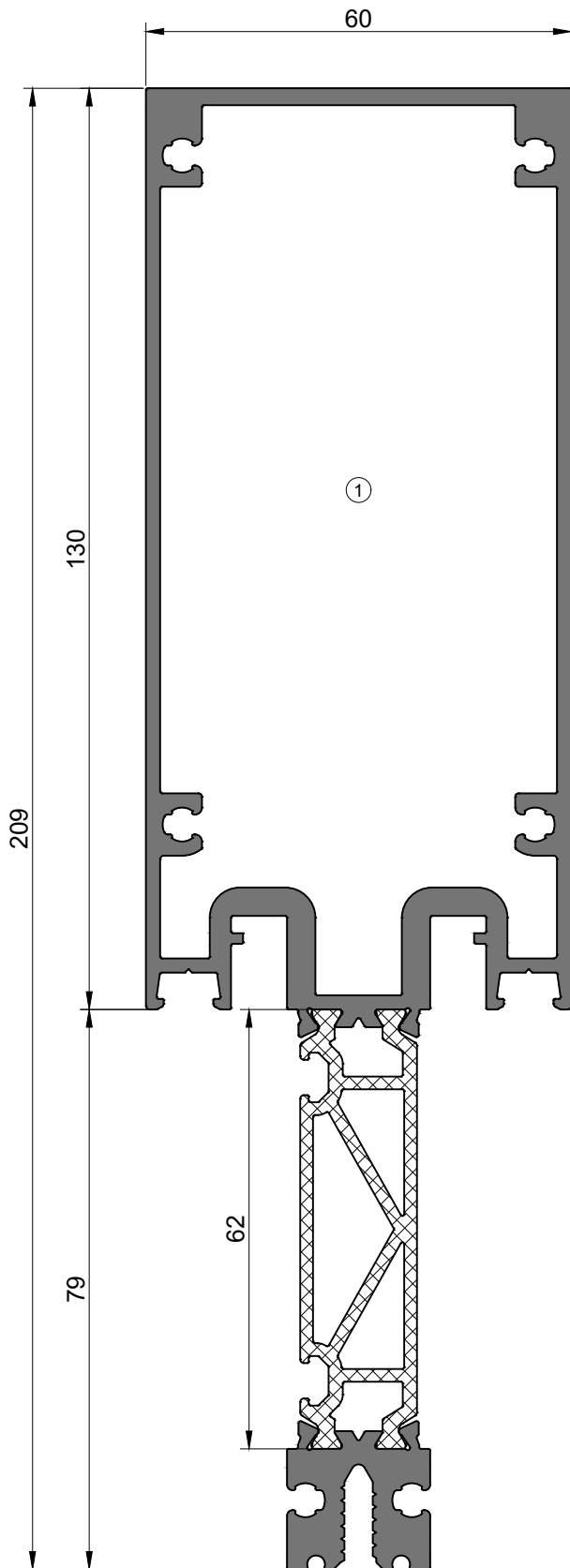

Импостный профиль 209 мм

Артикул	Масса (вес Al), кг/п.м.	4,379 (3,882)
360241	Наружный периметр, мм	728,2

$I_x, \text{см}^4$	$W_x, \text{см}^3$	$I_y, \text{см}^4$	$W_y, \text{см}^3$
498,70	44,02	65,35	21,78

Т-образное соединение

①

760110

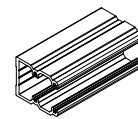

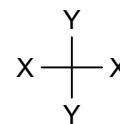
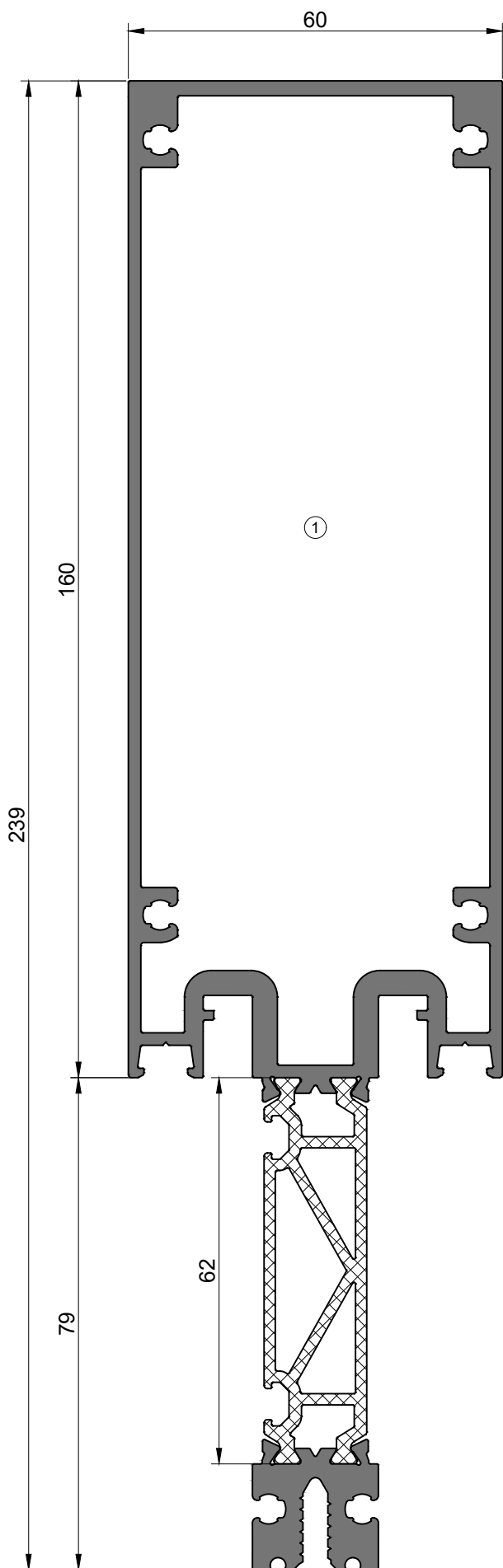

Импостный профиль 239 мм

Артикул	Масса (вес Al), кг/п.м.	4,704 (4,207)
360242	Наружный периметр, мм	788,2

$I_x, \text{см}^4$	$W_x, \text{см}^3$	$I_y, \text{см}^4$	$W_y, \text{см}^3$
713,70	56,53	75,45	25,15

Т-образное соединение

①

760111

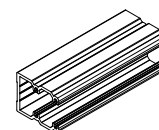

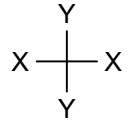
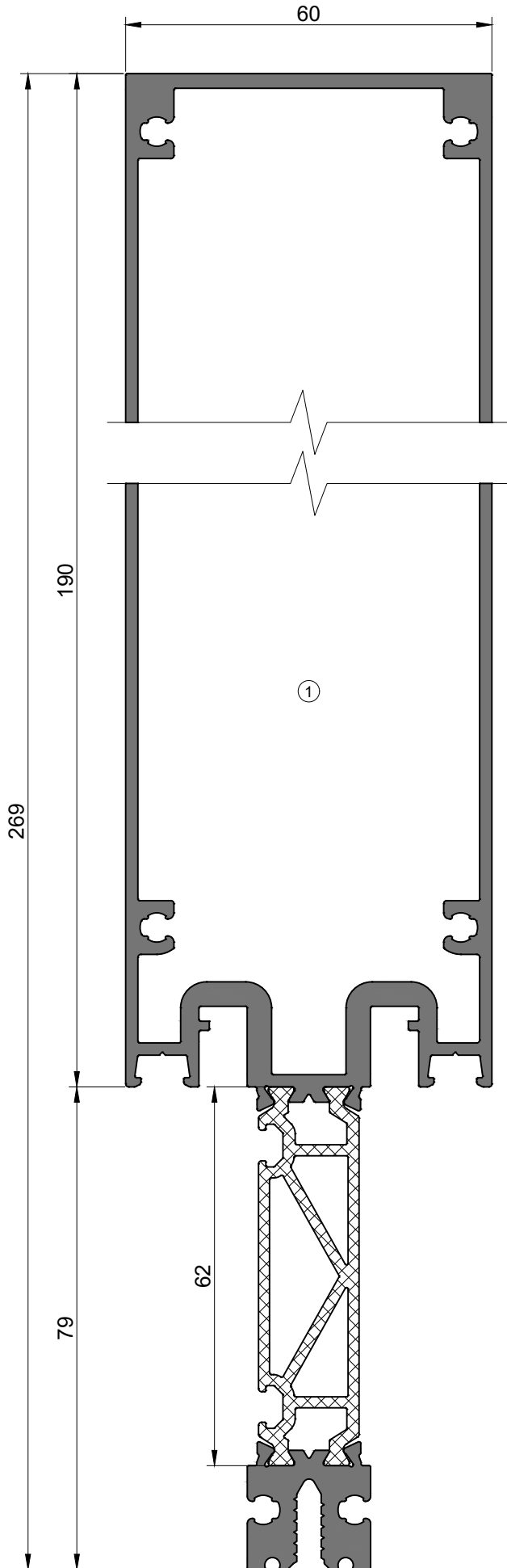

Импостный профиль 269 мм

Артикул	Масса (вес Al), кг/п.м.	5,029 (4,532)	
360243	Наружный периметр, мм	848,2	
$I_x, \text{см}^4$	$W_x, \text{см}^3$	$I_y, \text{см}^4$	$W_y, \text{см}^3$
983,74	70,50	85,54	28,51

Т-образное соединение

①

760112

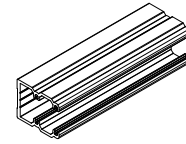

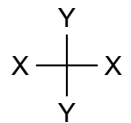
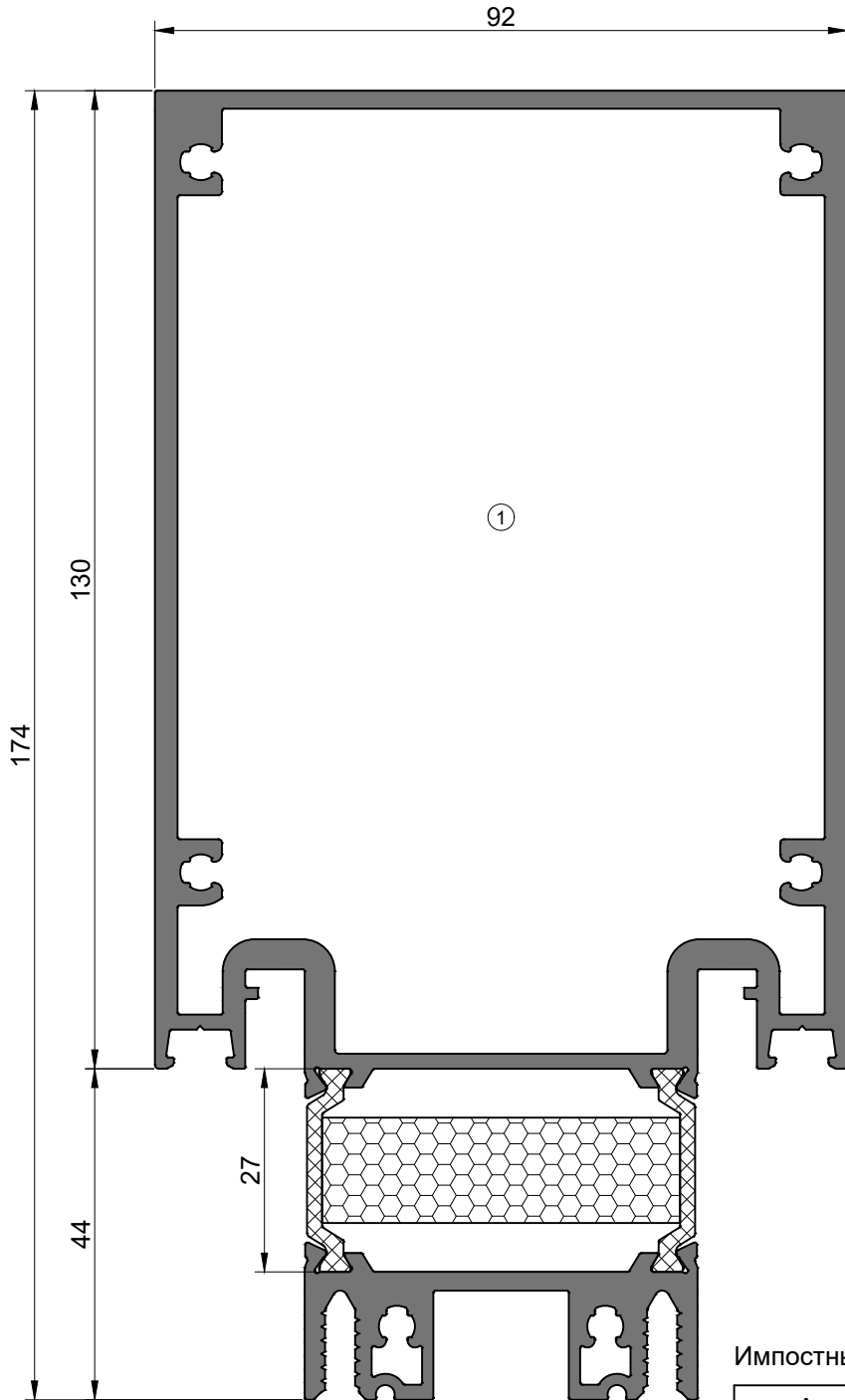

Импостный профиль 174 мм

Артикул	Масса (вес Al), кг/п.м.	5,548 (5,372)
360311	Наружный периметр, мм	735,1

$I_x, \text{см}^4$	$W_x, \text{см}^3$	$I_y, \text{см}^4$	$W_y, \text{см}^3$
530,82	58,94	234,64	51,01

Т-образное соединение

① 760113

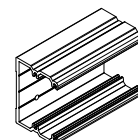

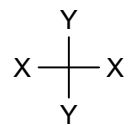
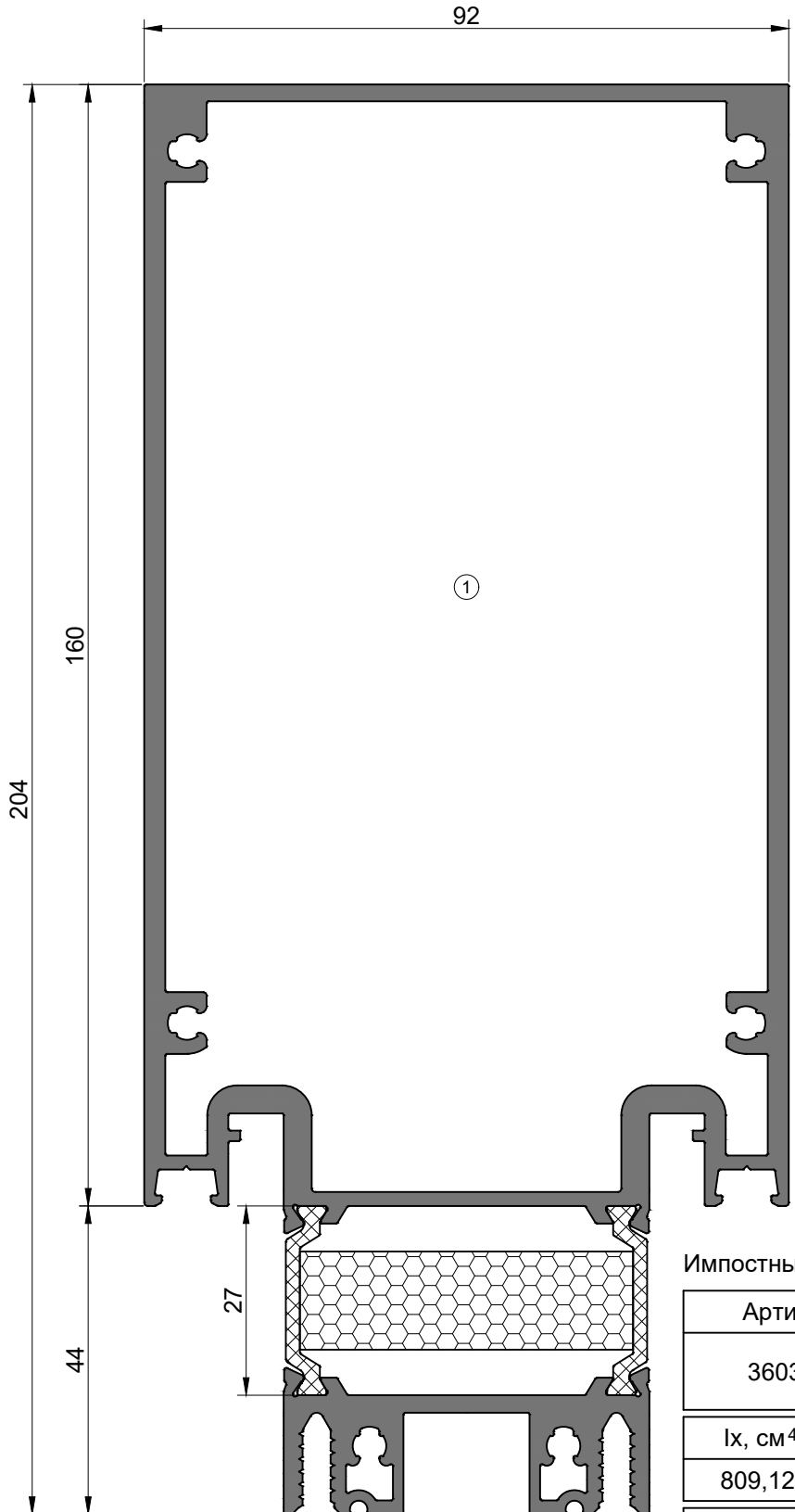

Импостный профиль 204 мм

Артикул	Масса (вес Al), кг/п.м.	6,036 (5,860)
360312	Наружный периметр, мм	795,1

$I_x, \text{см}^4$	$W_x, \text{см}^3$	$I_y, \text{см}^4$	$W_y, \text{см}^3$
809,12	75,53	270,30	58,76

Т-образное соединение

①	760114
---	--------

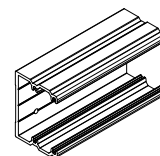

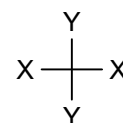
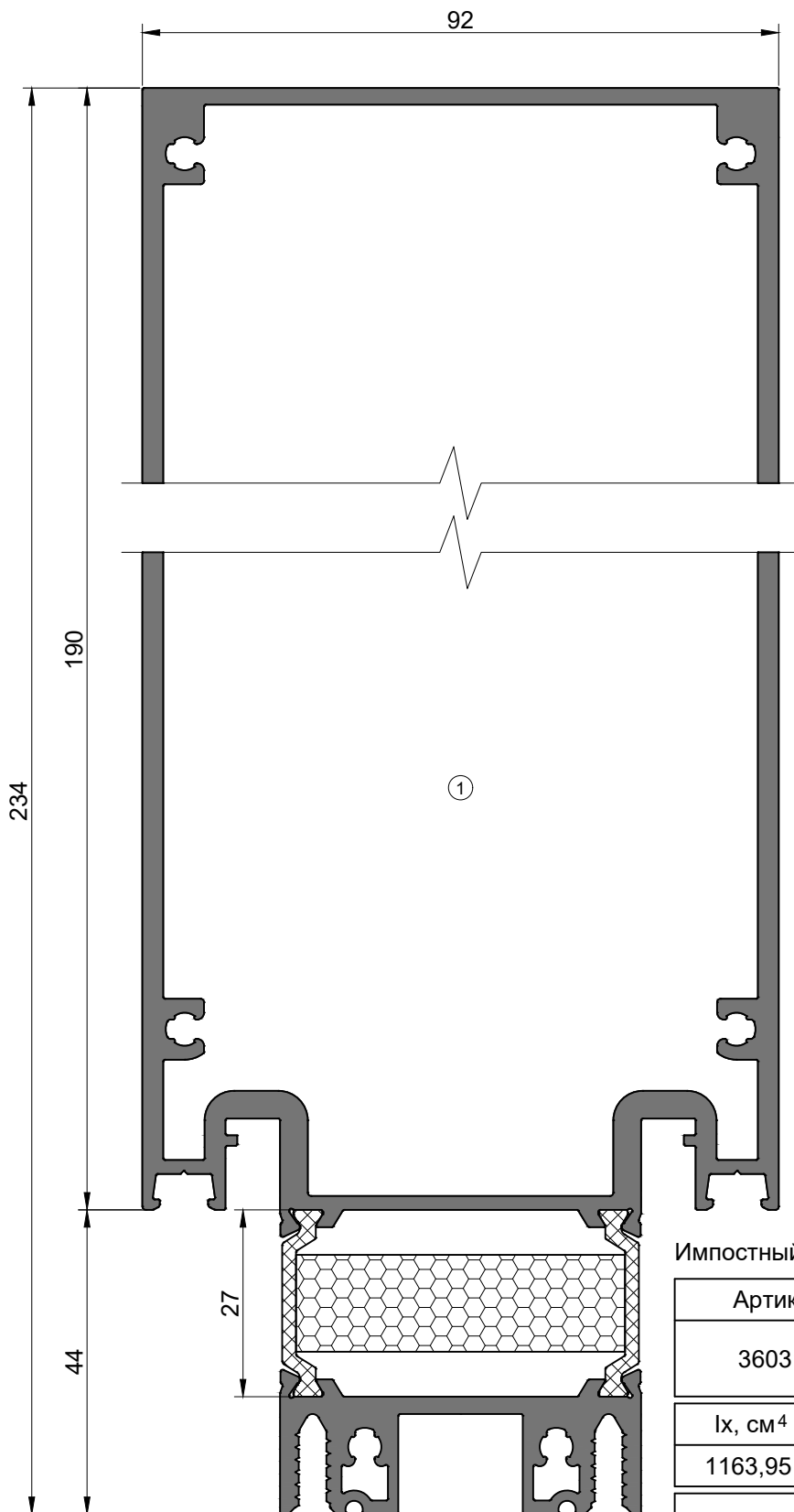

Импостный профиль 234 мм

Артикул	Масса (вес Al), кг/п.м.	6,524 (6,348)
360313	Наружный периметр, мм	855,1

$I_x, \text{см}^4$	$W_x, \text{см}^3$	$I_y, \text{см}^4$	$W_y, \text{см}^3$
1163,95	93,95	305,93	66,51

Т-образное соединение

①

760115

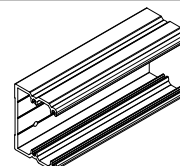

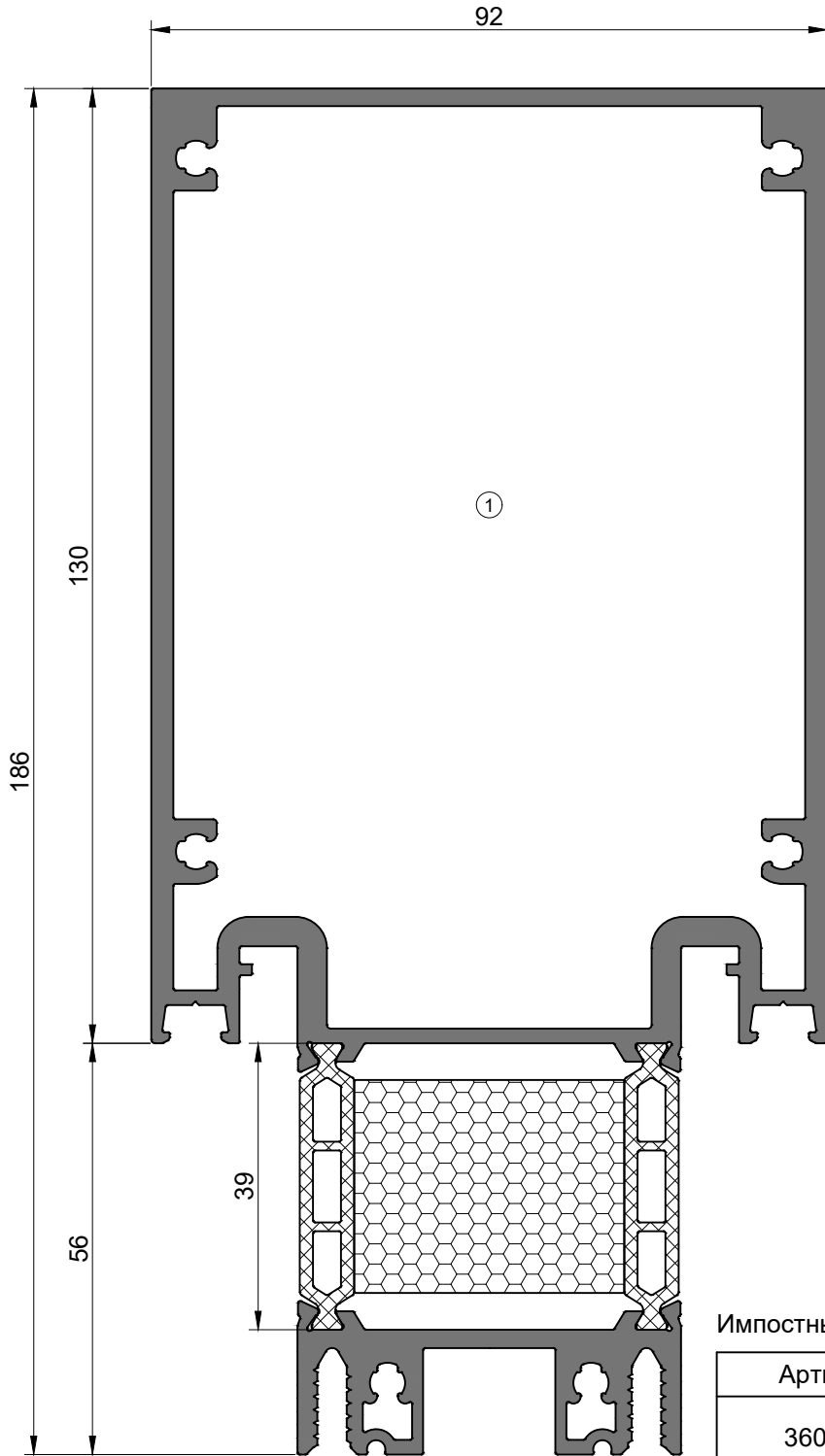

Импостный профиль 186 мм

Артикул	Масса (вес Al), кг/п.м.	5,772 (5,372)
360321	Наружный периметр, мм	759,1

$I_x, \text{см}^4$	$W_x, \text{см}^3$	$I_y, \text{см}^4$	$W_y, \text{см}^3$
595,04	63,74	234,64	51,01

Т-образное соединение

① 760113

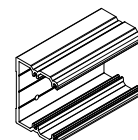

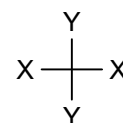
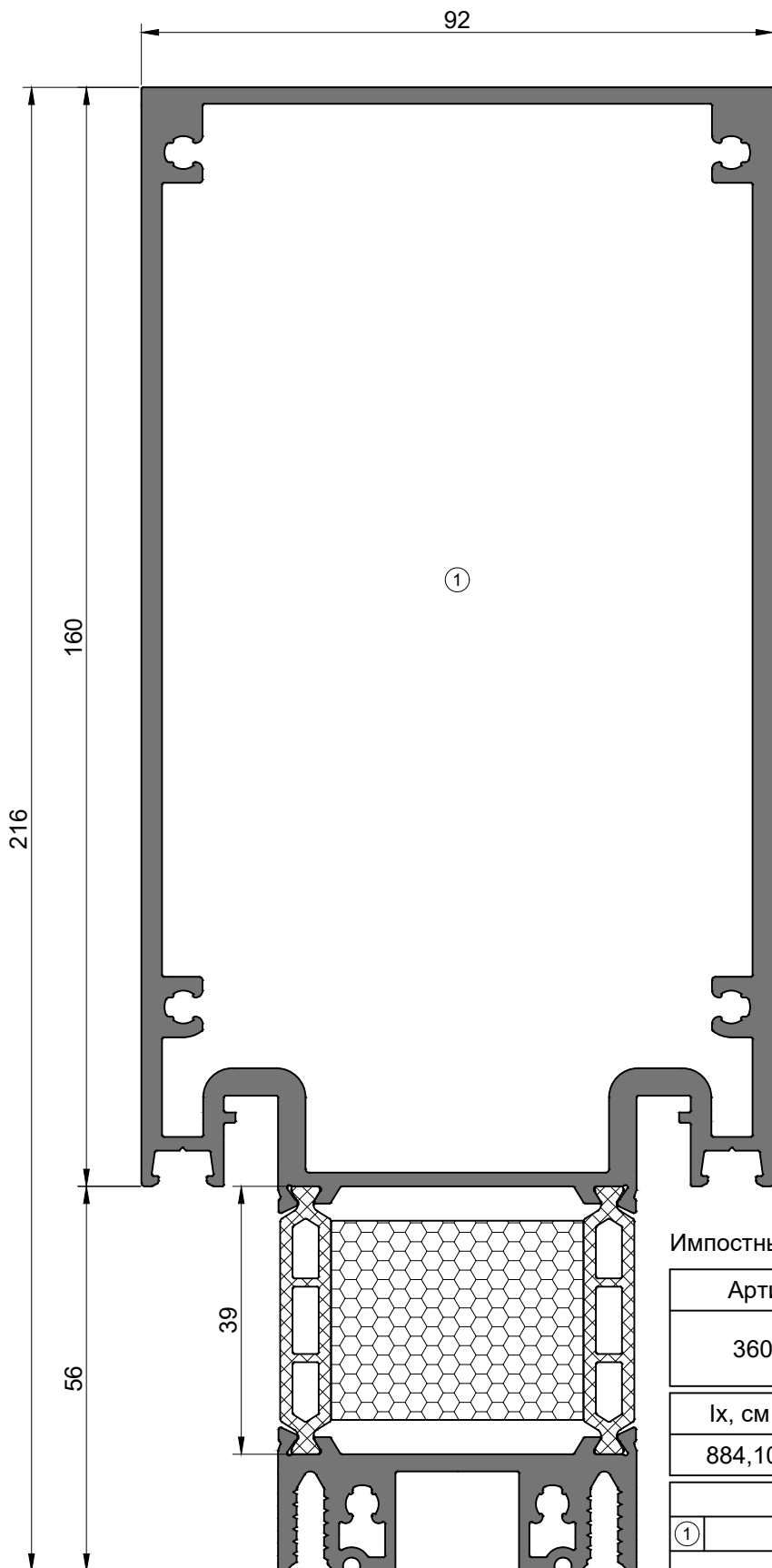

Импостный профиль 216 мм

Артикул	Масса (вес Al), кг/п.м.	6,260 (5,860)	
360322	Наружный периметр, мм	819,1	
$I_x, \text{см}^4$	$W_x, \text{см}^3$	$I_y, \text{см}^4$	$W_y, \text{см}^3$
884,10	80,73	270,30	58,76

Т-образное соединение

①

760114

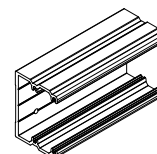

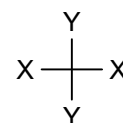
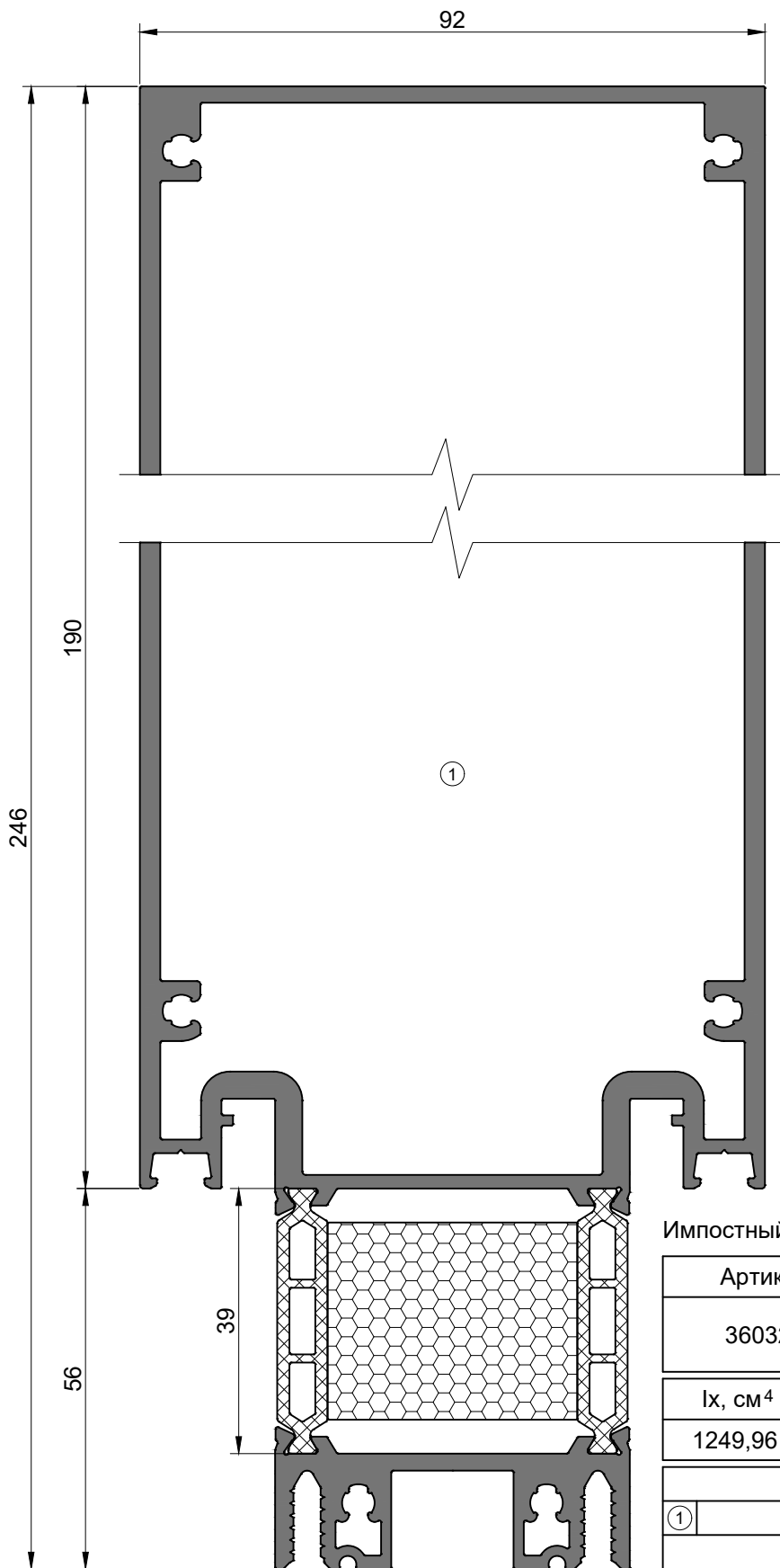

Импостный профиль 246 мм

Артикул	Масса (вес Al), кг/п.м.	6,748 (6,348)	
360323	Наружный периметр, мм	879,1	
$I_x, \text{см}^4$	$W_x, \text{см}^3$	$I_y, \text{см}^4$	$W_y, \text{см}^3$
1249,96	99,13	305,93	66,51

Т-образное соединение

①

760115

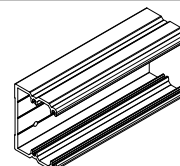

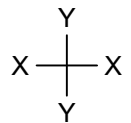
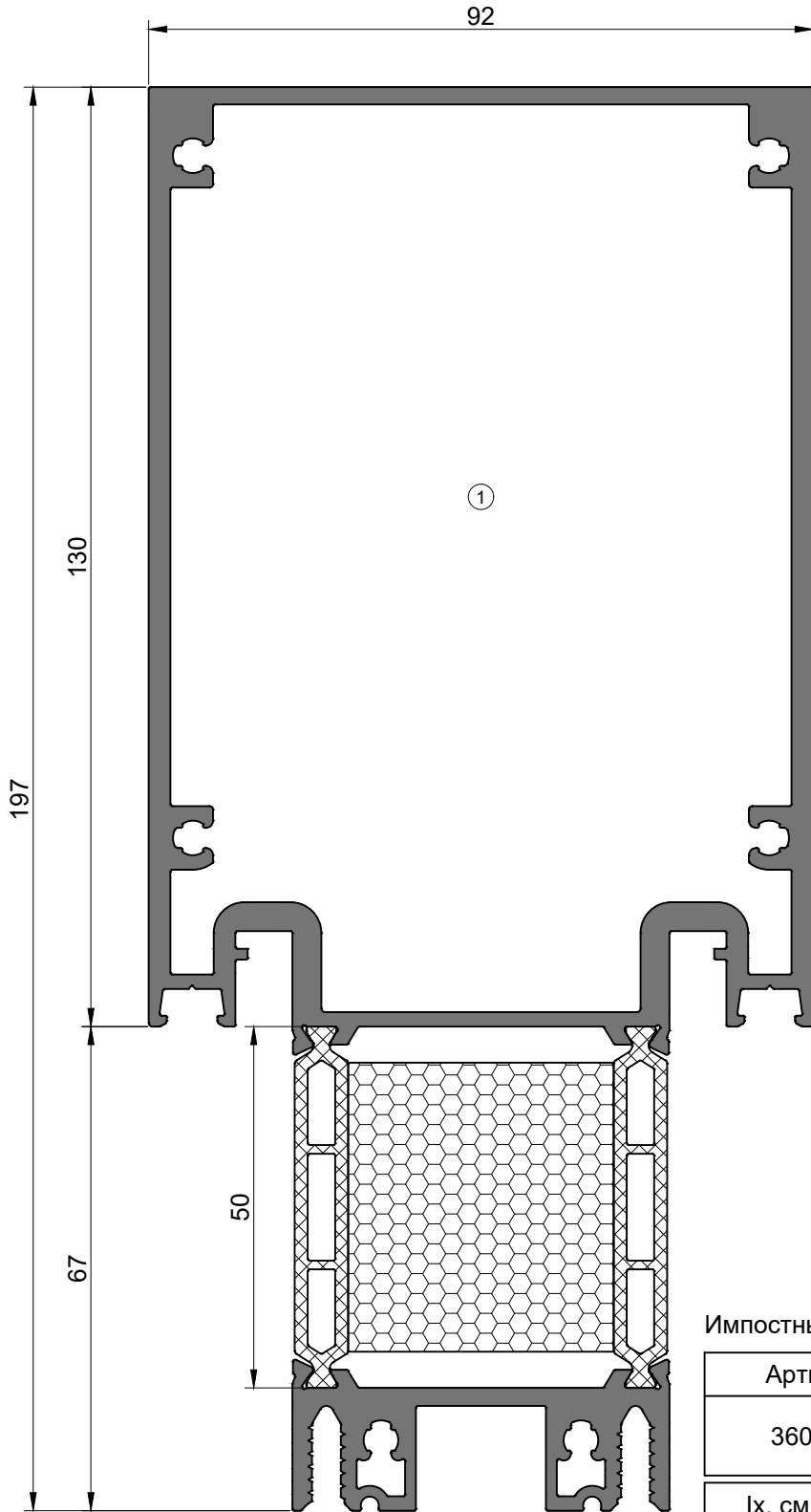

Импостный профиль 197 мм

Артикул	Масса (вес Al), кг/п.м.	5,876 (5,372)
360331	Наружный периметр, мм	781,1

$I_x, \text{см}^4$	$W_x, \text{см}^3$	$I_y, \text{см}^4$	$W_y, \text{см}^3$
660,72	64,81	234,64	51,01

Т-образное соединение

①	760113
---	--------

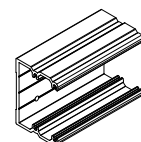

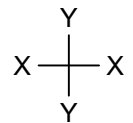
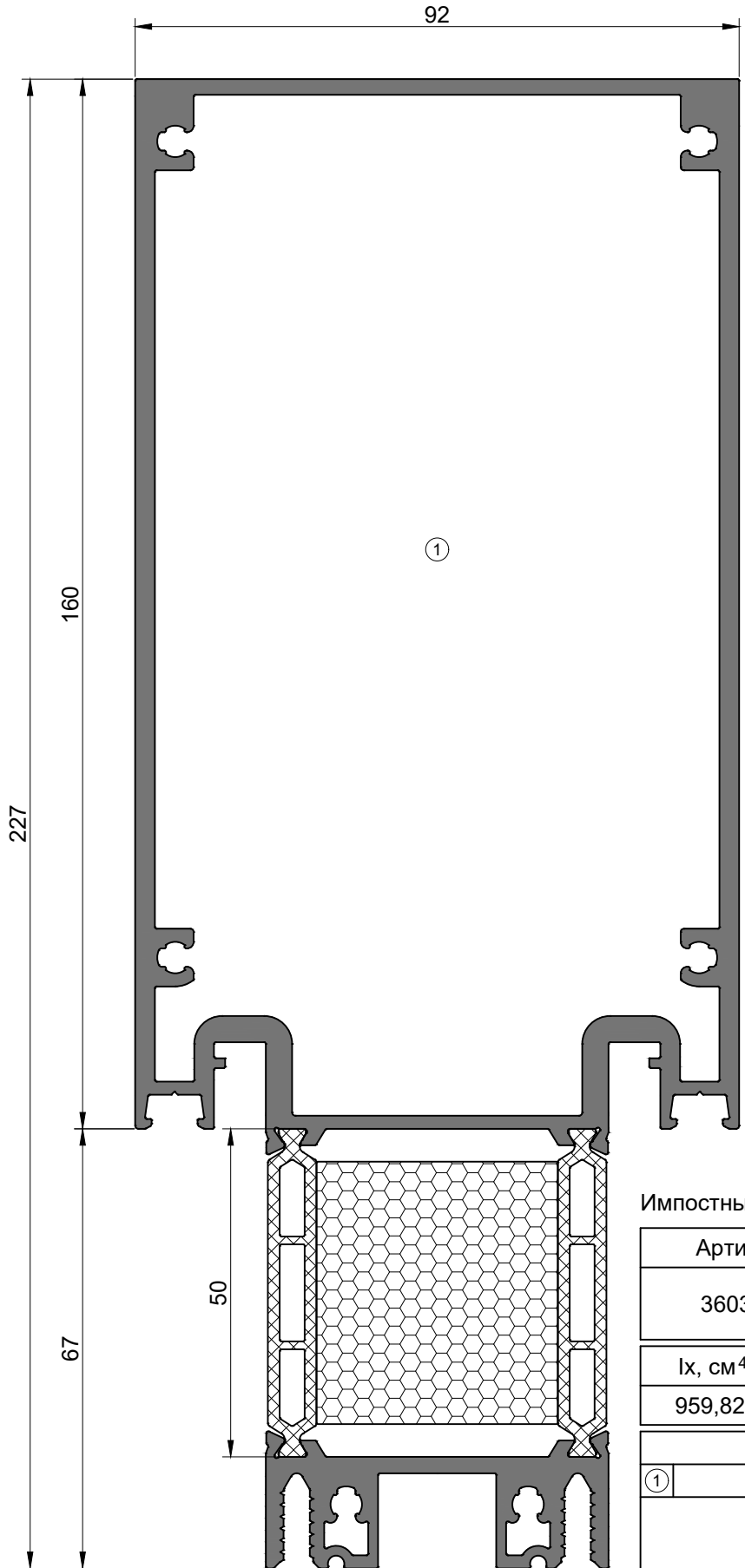

Импостный профиль 227 мм

Артикул	Масса (вес Al), кг/п.м.	6,364 (5,860)
360332	Наружный периметр, мм	841,1

$I_x, \text{см}^4$	$W_x, \text{см}^3$	$I_y, \text{см}^4$	$W_y, \text{см}^3$
959,82	83,26	270,30	58,76

Т-образное соединение

① 760114

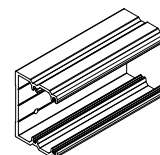

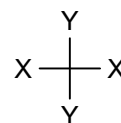
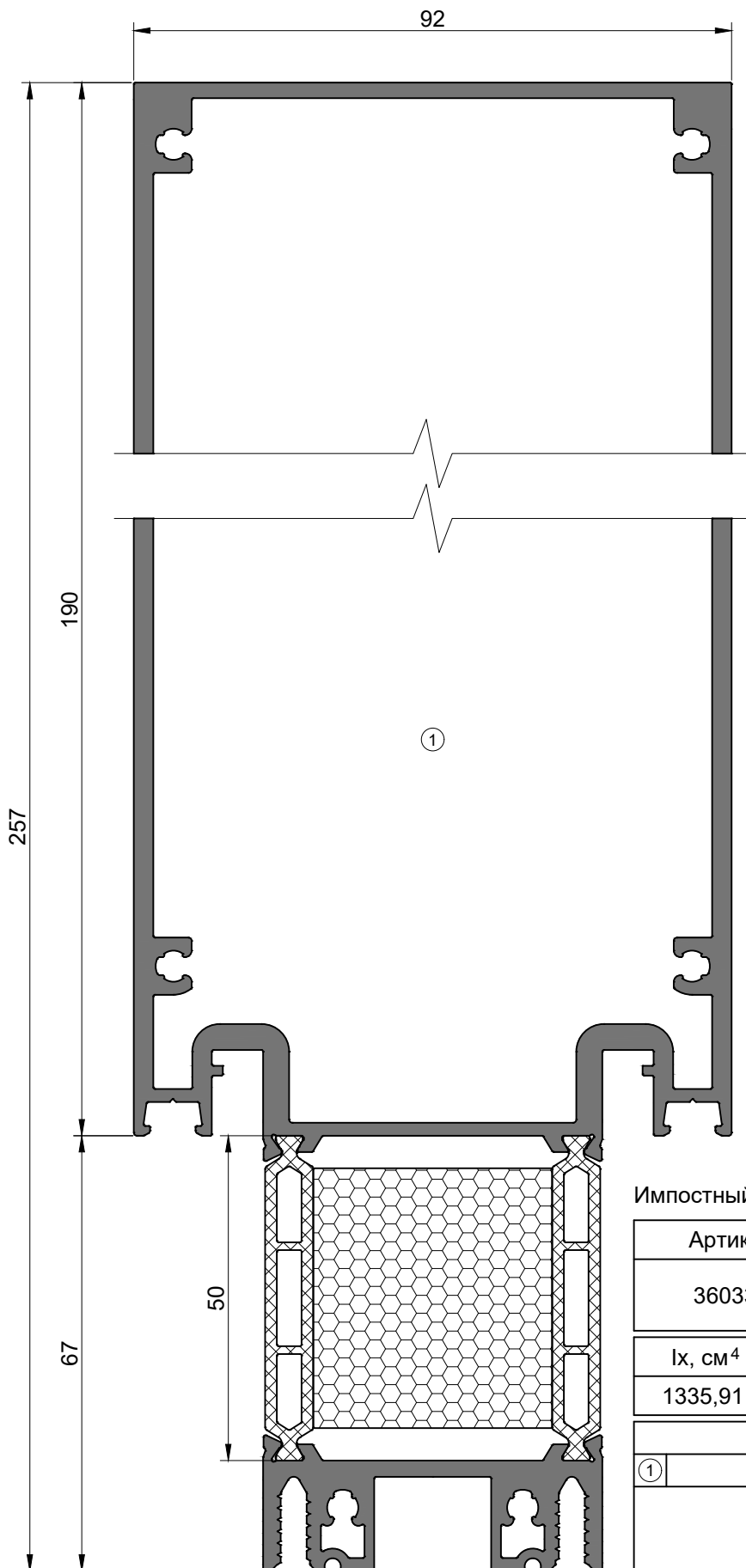

Импостный профиль 257 мм

Артикул	Масса (вес Al), кг/п.м.	6,852 (6,348)	
360333	Наружный периметр, мм	901,1	
$I_x, \text{см}^4$	$W_x, \text{см}^3$	$I_y, \text{см}^4$	$W_y, \text{см}^3$
1335,91	103,65	305,93	66,51
Т-образное соединение			
①	760115		

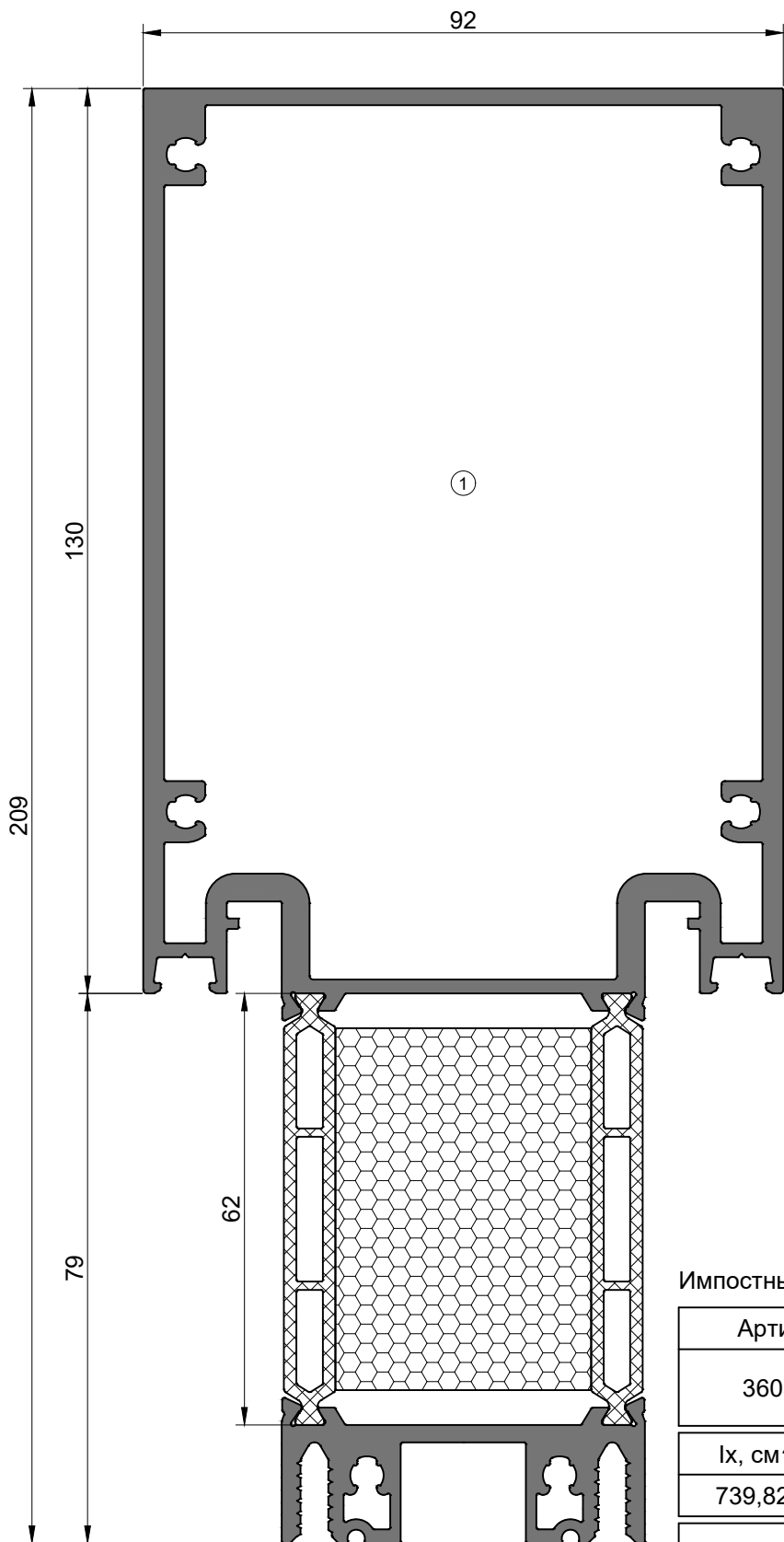

Импостный профиль 209 мм

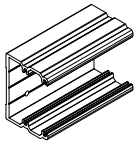
Артикул	Масса (вес Al), кг/п.м.	5,988 (5,372)	
360341	Наружный периметр, мм	805,1	
$I_x, \text{см}^4$	$W_x, \text{см}^3$	$I_y, \text{см}^4$	$W_y, \text{см}^3$
739,82	66,44	234,64	51,01
Т-образное соединение			
①	760113		
			

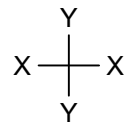
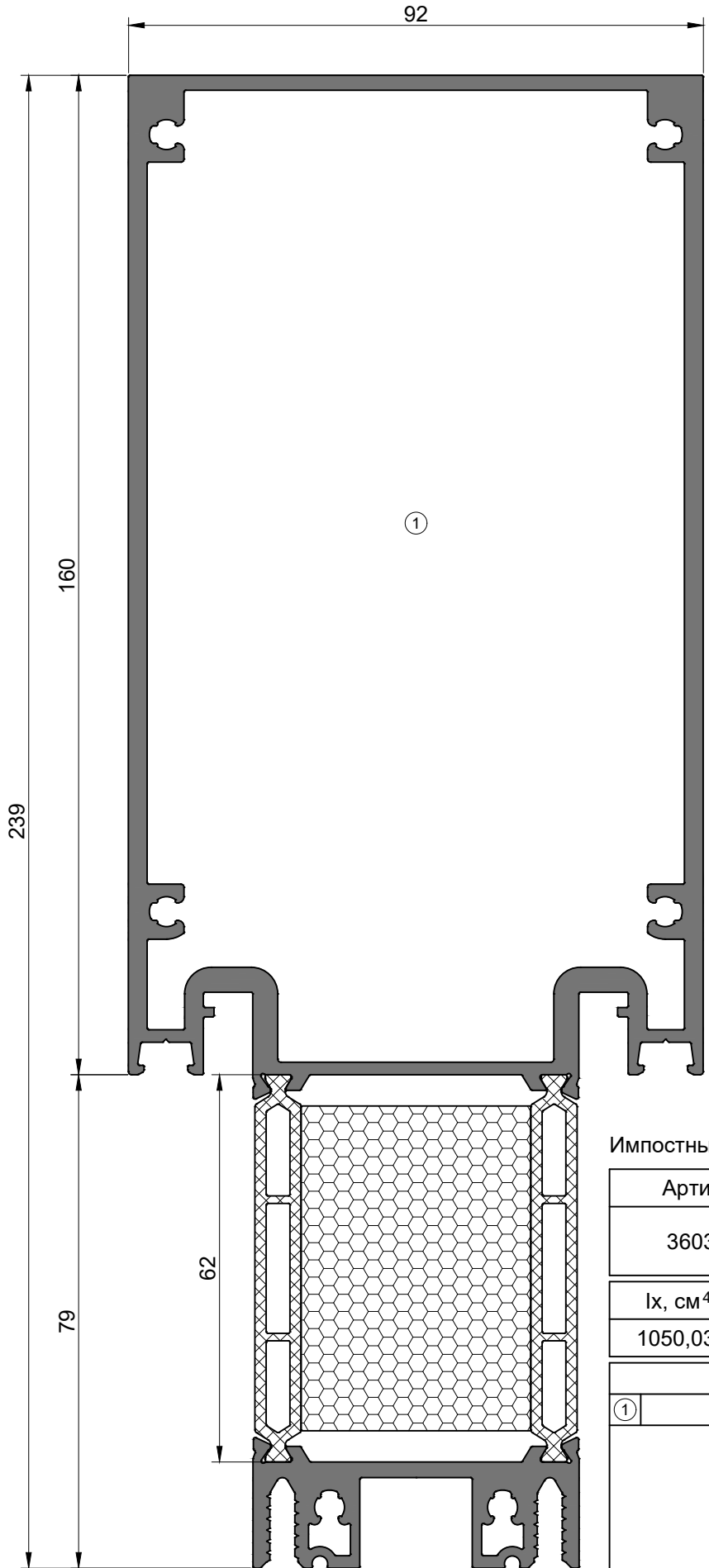

Импостный профиль 239 мм

Артикул	Масса (вес Al), кг/п.м.	6,476 (5,860)	
360342	Наружный периметр, мм	865,1	
$I_x, \text{см}^4$	$W_x, \text{см}^3$	$I_y, \text{см}^4$	$W_y, \text{см}^3$
1050,03	84,07	270,30	58,76
Т-образное соединение			
①	760114		

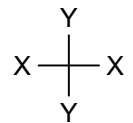
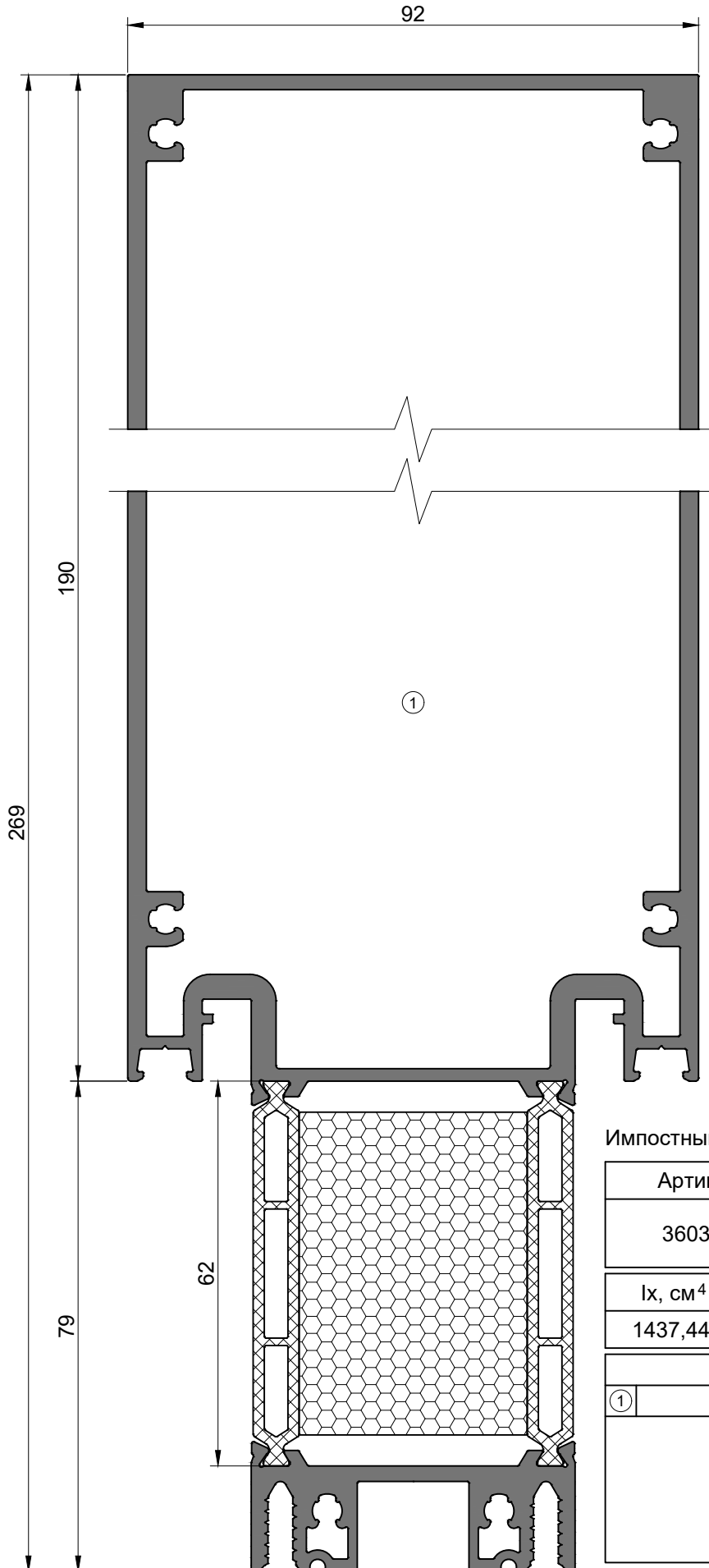

Импостный профиль 269 мм

Артикул	Масса (вес Al), кг/п.м.	6,964 (6,348)	
360343	Наружный периметр, мм	925,1	
$I_x, \text{см}^4$	$W_x, \text{см}^3$	$I_y, \text{см}^4$	$W_y, \text{см}^3$
1437,44	103,65	305,93	66,51
Т-образное соединение			
①	760115		

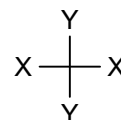
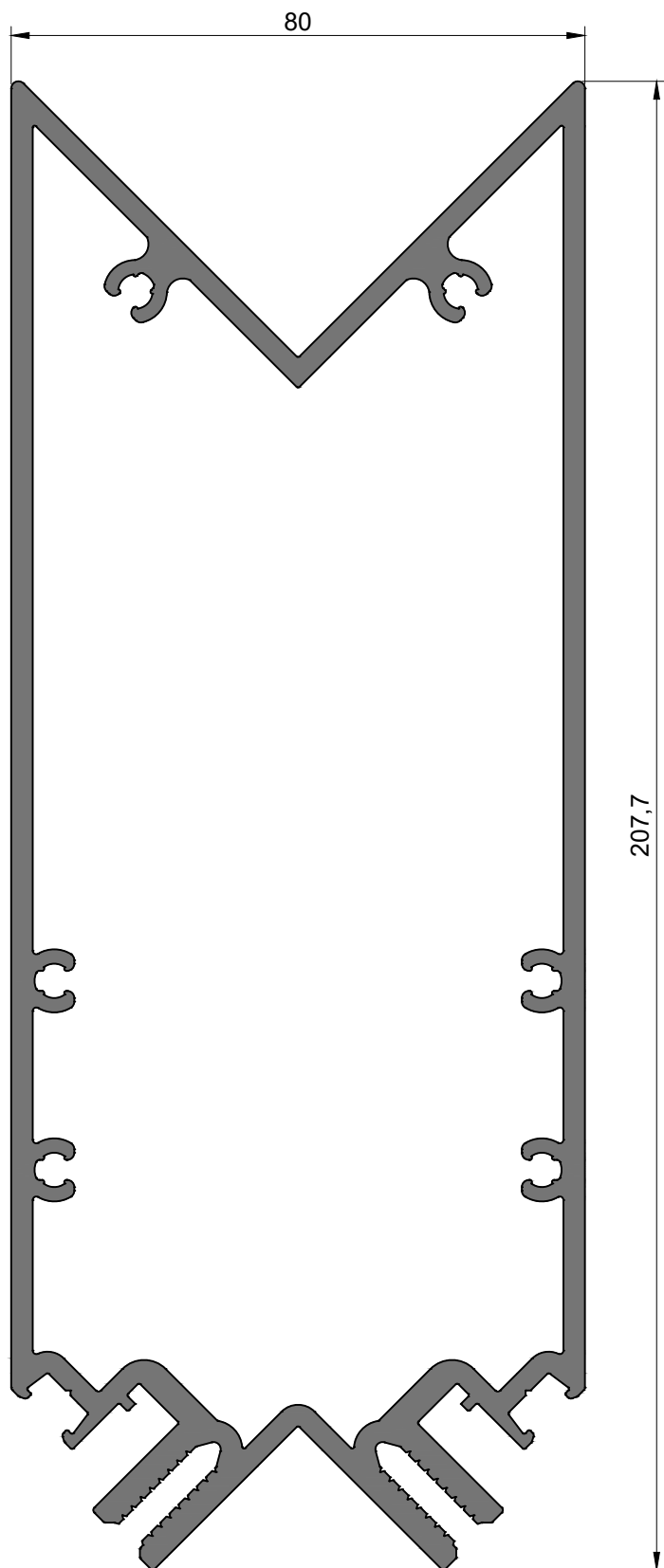

Угловой профиль 207,7 мм

Артикул	Масса (вес Al), кг/п.м.	6,069	
160611	Наружный периметр, мм	774,0	
$I_x, \text{см}^4$	$W_x, \text{см}^3$	$I_y, \text{см}^4$	$W_y, \text{см}^3$
1071,21	98,12	219,62	54,91

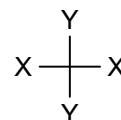
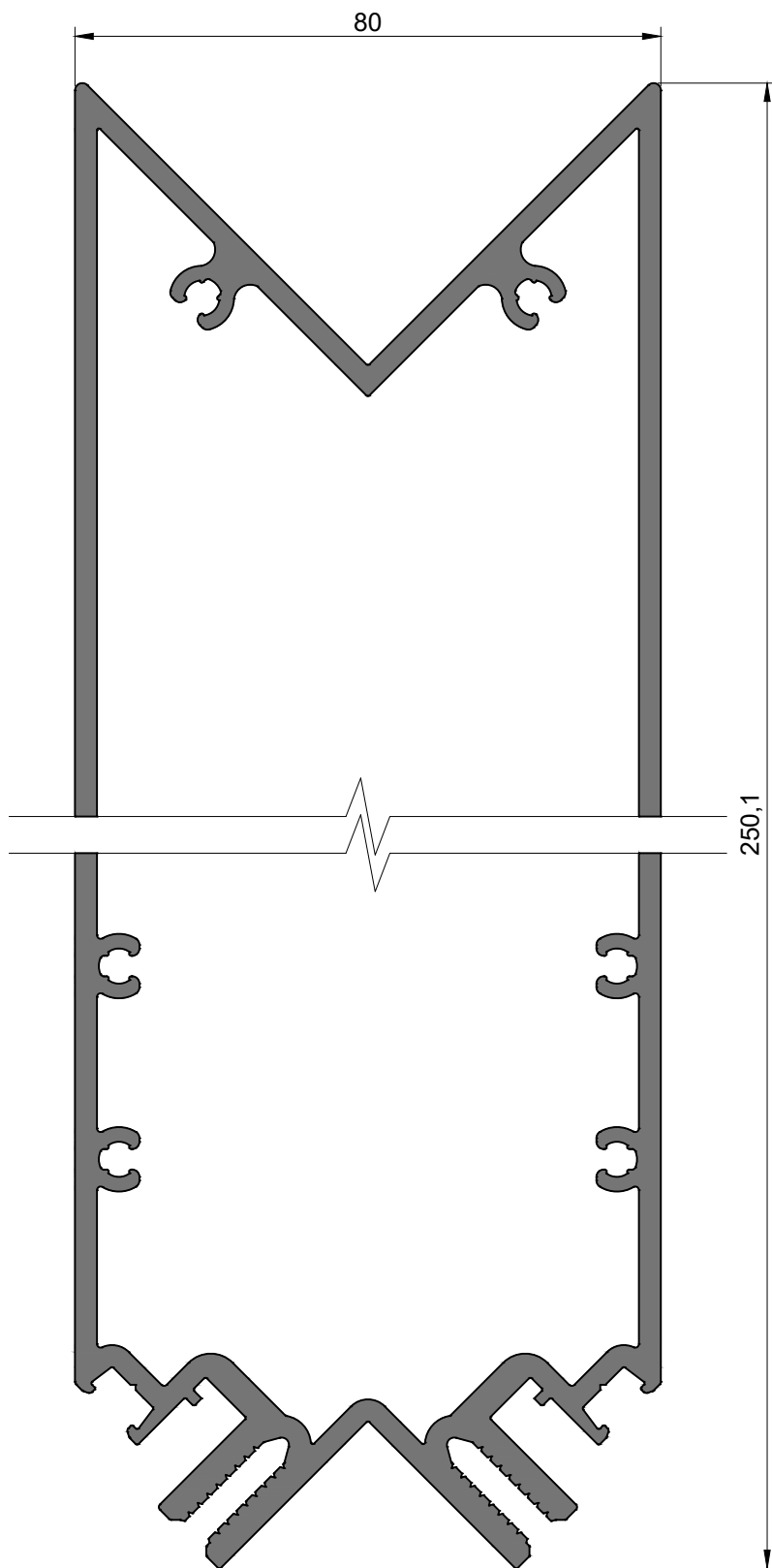

Угловой профиль 250,1 мм

Артикул	Масса (вес Al), кг/п.м.	6,758	
160612	Наружный периметр, мм	858,8	
$I_x, \text{см}^4$	$W_x, \text{см}^3$	$I_y, \text{см}^4$	$W_y, \text{см}^3$
1773,16	134,99	257,30	64,32

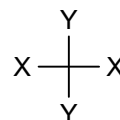
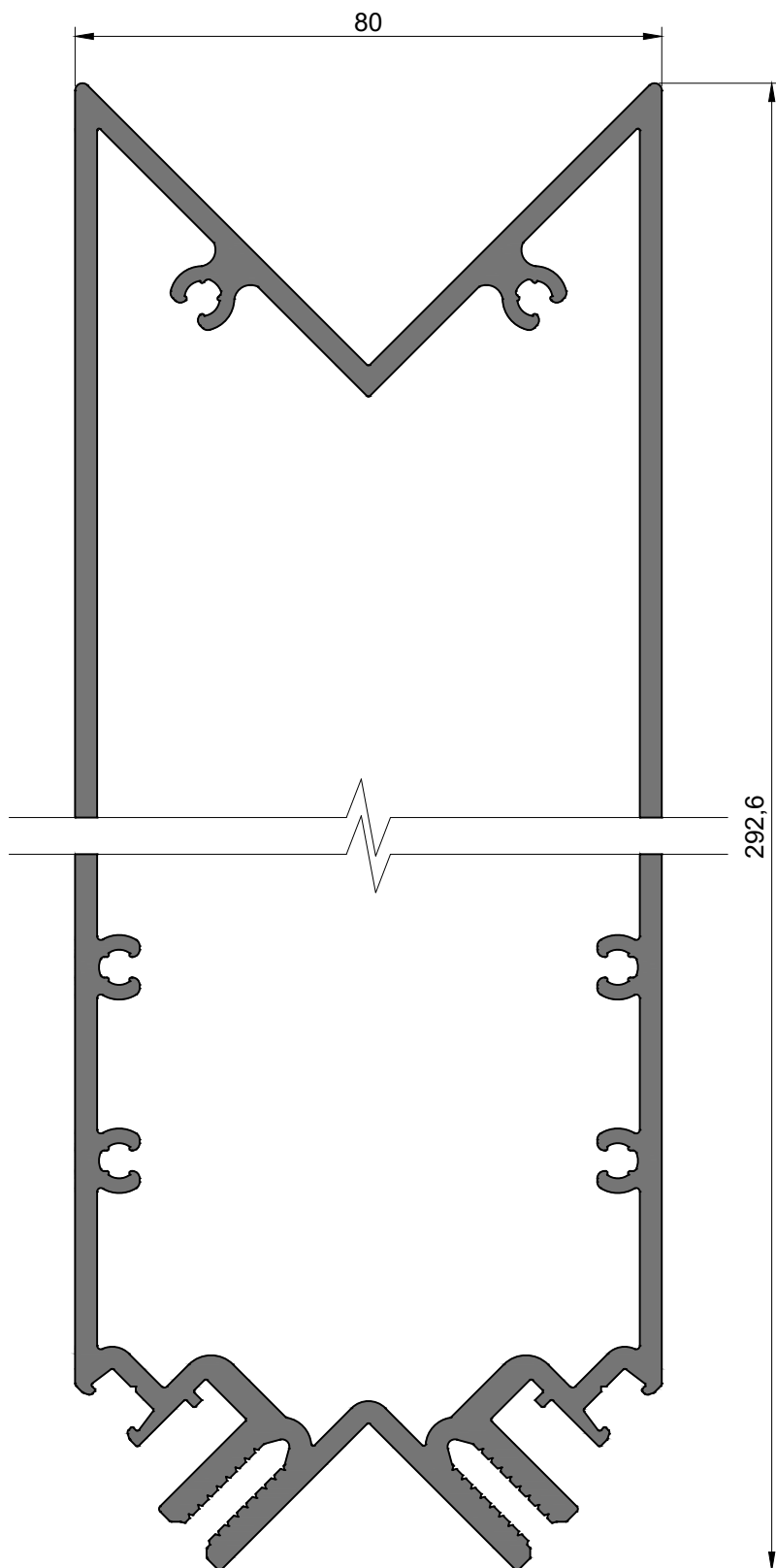

Угловой профиль 292,6 мм

Артикул	Масса (вес Al), кг/п.м.	7,449	
160613	Наружный периметр, мм	943,8	
$I_x, \text{см}^4$	$W_x, \text{см}^3$	$I_y, \text{см}^4$	$W_y, \text{см}^3$
2702,25	176,15	295,20	73,80

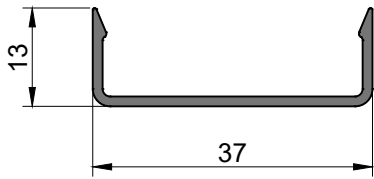

Профиль крышки 37x13 мм

Артикул	Масса (вес Al), кг/п.м.	0,206
160401	Наружный периметр, мм	119,4

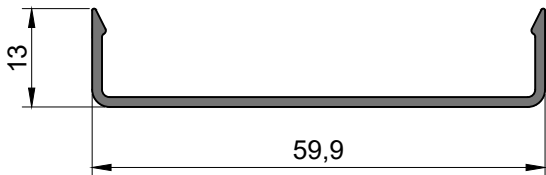

Профиль крышки 60x13 мм

Артикул	Масса (вес Al), кг/п.м.	0,287
160403	Наружный периметр, мм	165,3

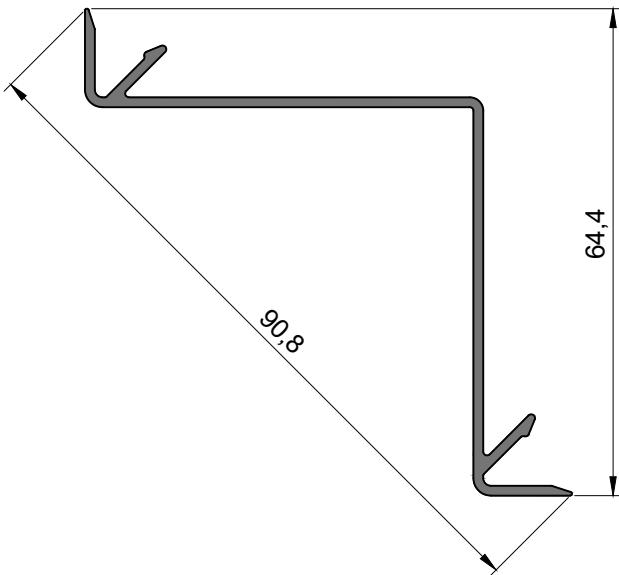

Декоративная крышка внутреннего угла

Артикул	Масса (вес Al), кг/п.м.	0,508
160420	Наружный периметр, мм	286,1

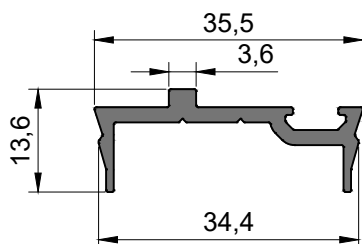

Профиль прижимной планки

Артикул	Масса (вес Al), кг/п.м.	0,297
160501	Наружный периметр, мм	120,1

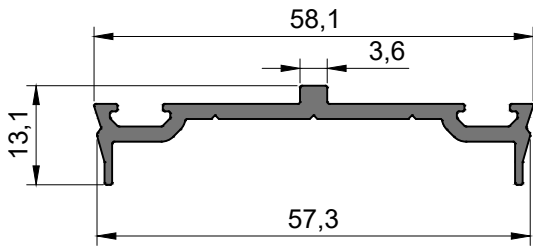

Профиль прижимной планки

Артикул	Масса (вес Al), кг/п.м.	0,428
160502	Наружный периметр, мм	170,3

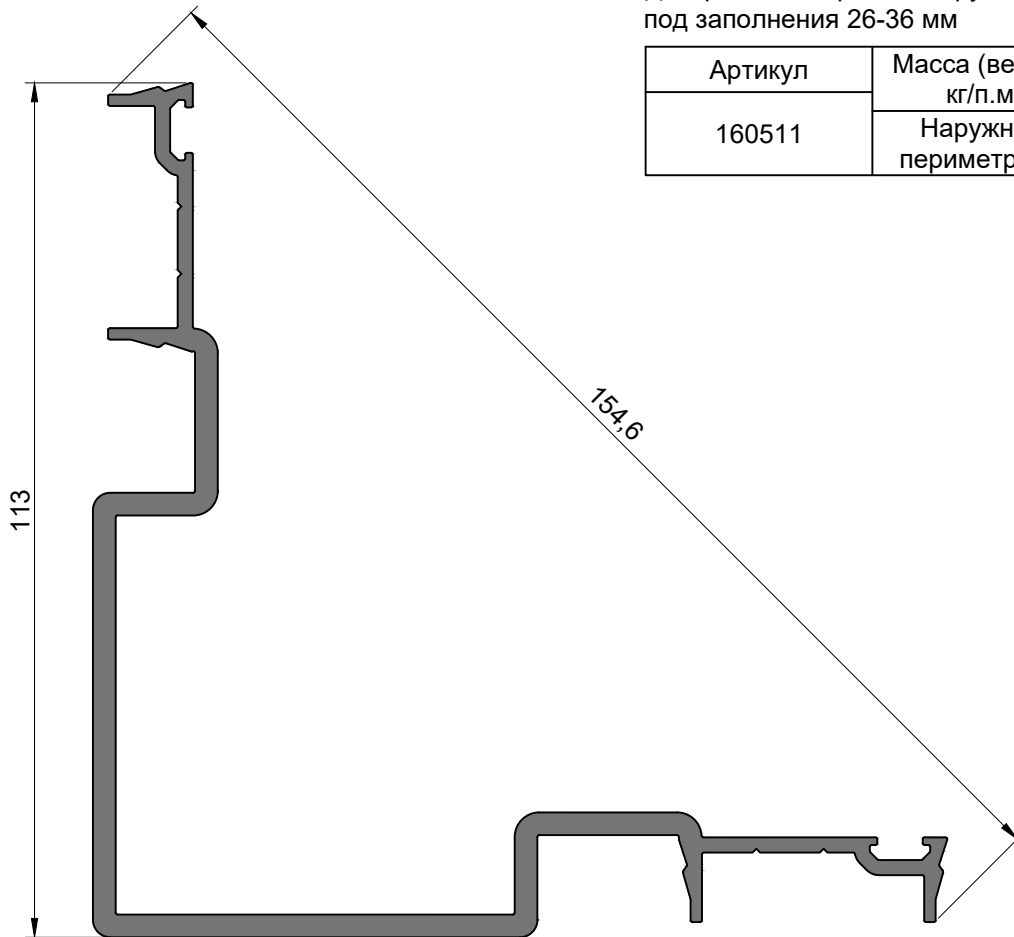

Декоративная крышка наружная
под заполнения 26-36 мм

Артикул	Масса (вес Al), кг/п.м.	2,064
160511	Наружный периметр, мм	588,0

Декоративная крышка наружная
под заполнения 38-48 мм

Артикул	Масса (вес Al), кг/п.м.	2,260
160512	Наружный периметр, мм	636,0

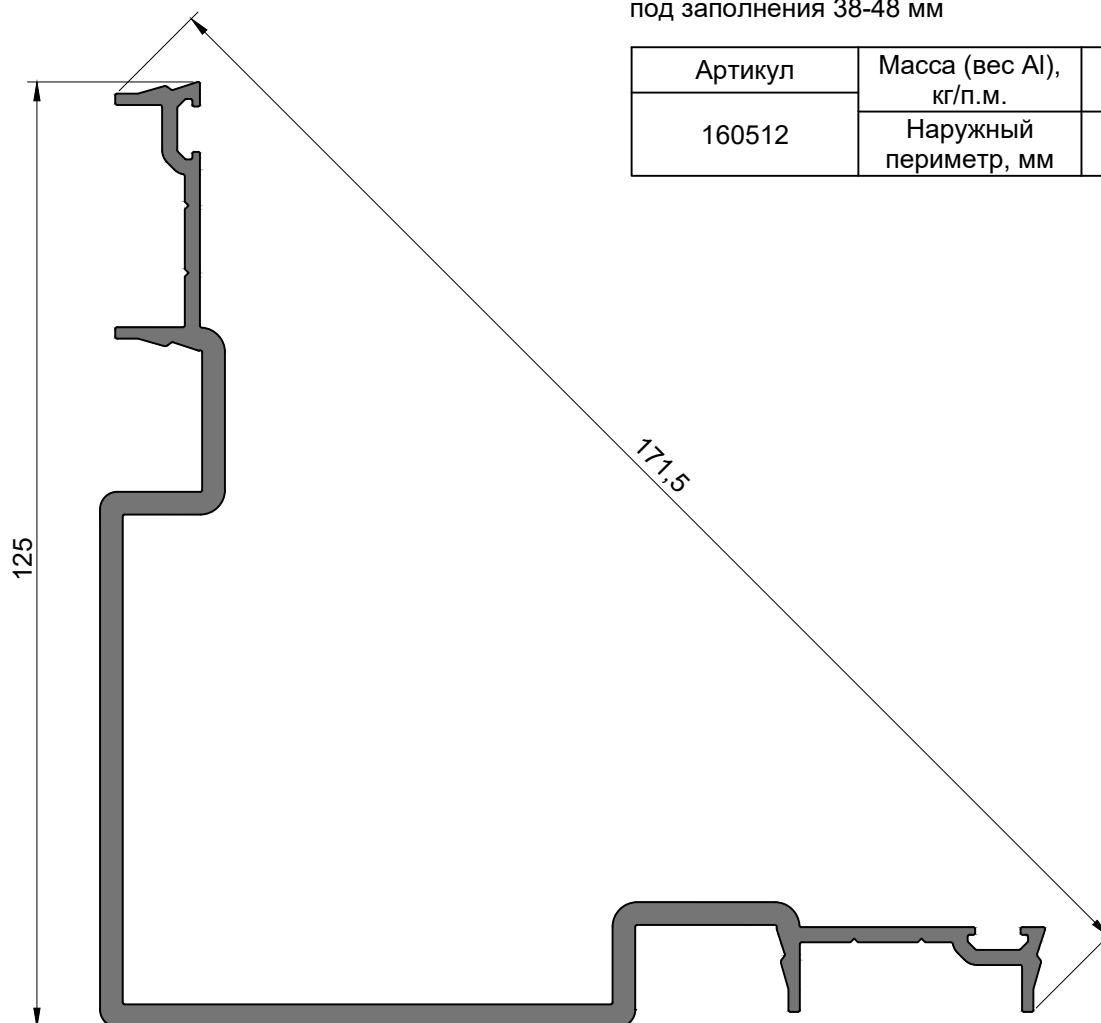

Декоративная крышка наружная
под заполнения 50-60 мм

Артикул	Масса (вес Al), кг/п.м.	2,438
160513	Наружный периметр, мм	680,0

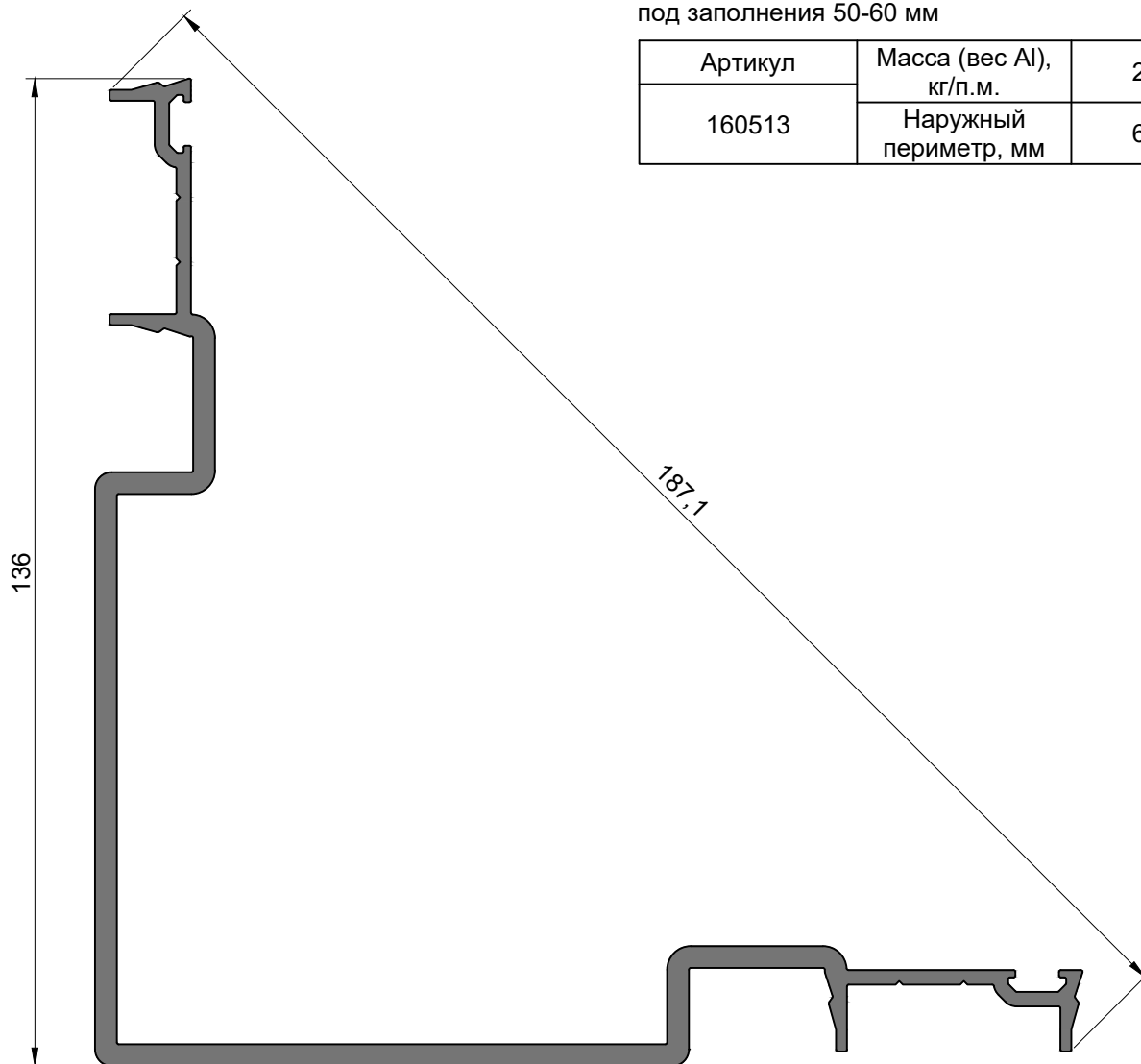

Декоративная крышка наружная
под заполнения 62-72 мм

Артикул	Масса (вес Al), кг/п.м.	2,633
160514	Наружный периметр, мм	728,0

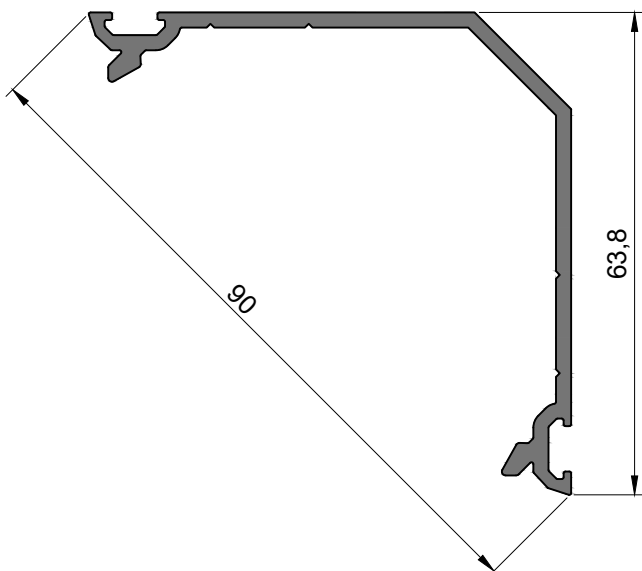
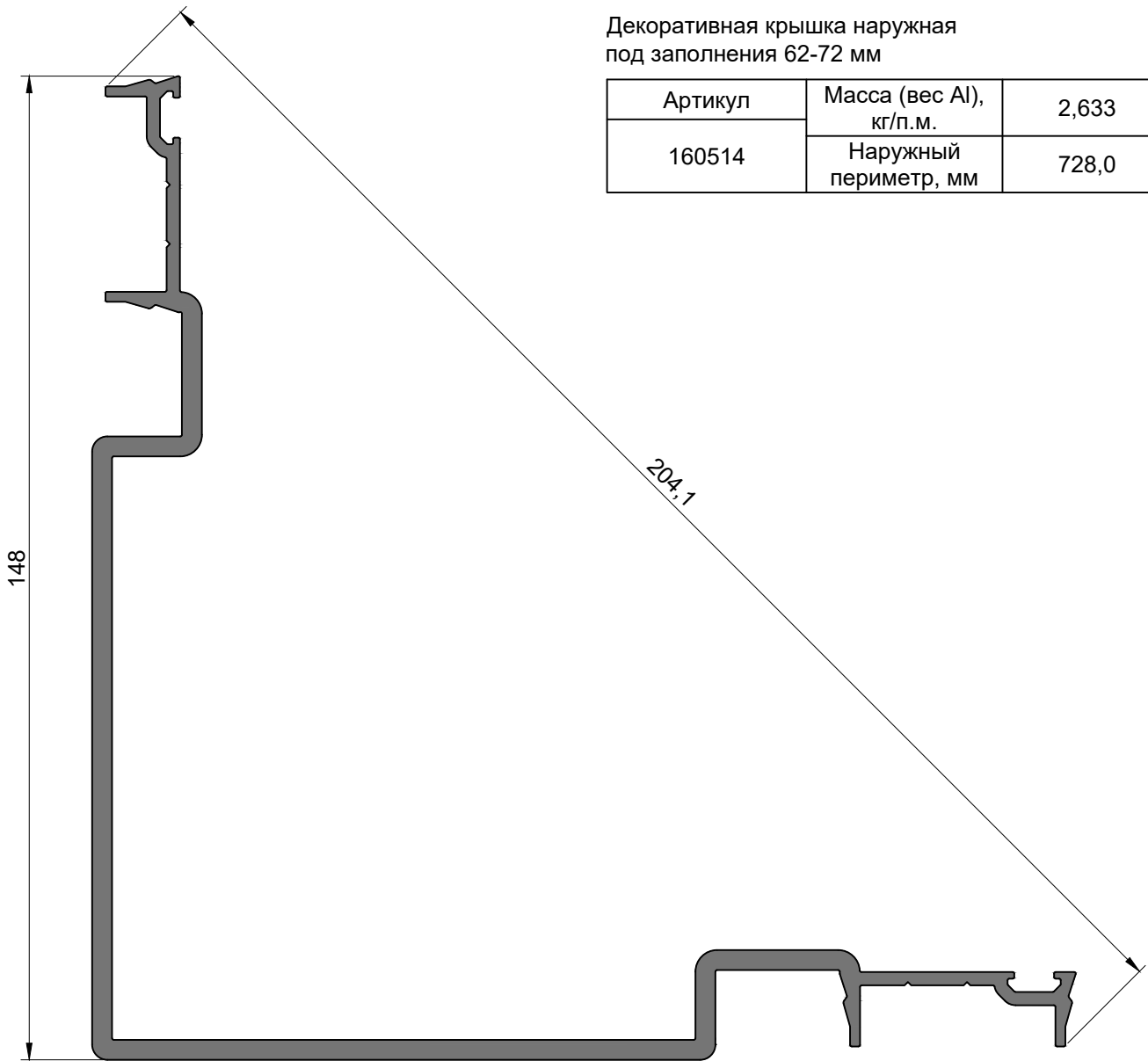

Прижимная планка внутреннего угла

Артикул	Масса (вес Al), кг/п.м.	0,774
160520	Наружный периметр, мм	280,3

Профиль подставки

Артикул	Масса (вес Al), кг/п.м.	0,541
160701	Наружный периметр, мм	116,0

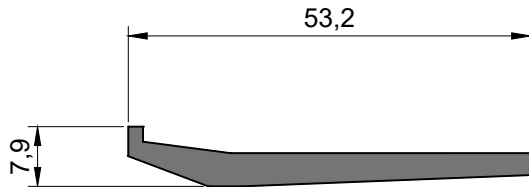

Профиль подставки

Артикул	Масса (вес Al), кг/п.м.	0,660
160702	Наружный периметр, мм	140,0

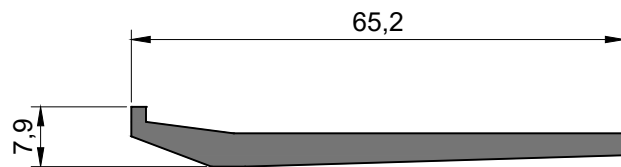

Профиль подставки

Артикул	Масса (вес Al), кг/п.м.	0,781
160703	Наружный периметр, мм	164,1

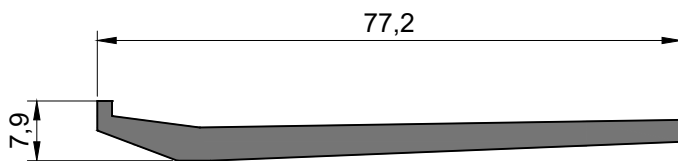

Профиль подставки

Артикул	Масса (вес Al), кг/п.м.	0,900
160704	Наружный периметр, мм	188,0

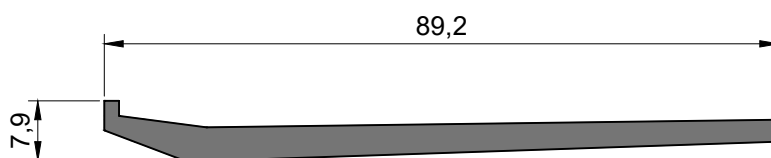

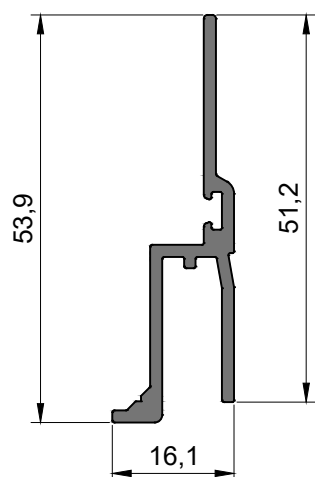

Профиль вставки внешней

Артикул	Масса (вес Al), кг/п.м.	0,424
160801 Strong	Наружный периметр, мм	184,1

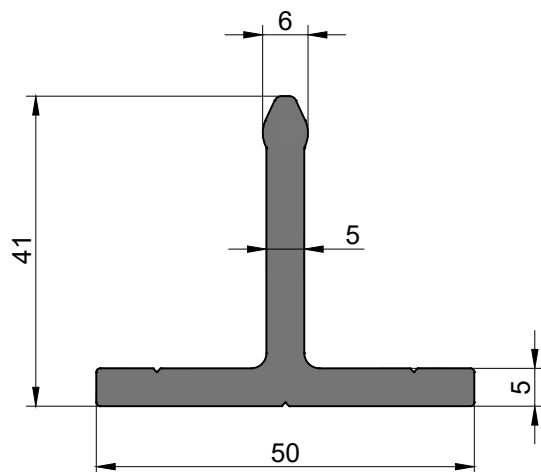

Профиль стыковочный

Артикул	Масса (вес Al), кг/п.м.	1,163
160901-1	Наружный периметр, мм	178,6

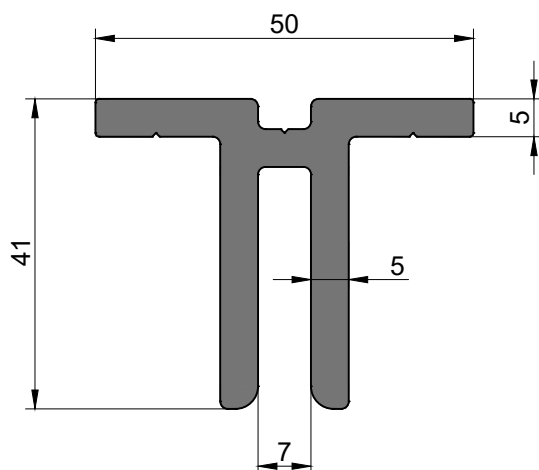

Профиль стыковочный

Артикул	Масса (вес Al), кг/п.м.	1,641
160902-1	Наружный периметр, мм	247,5

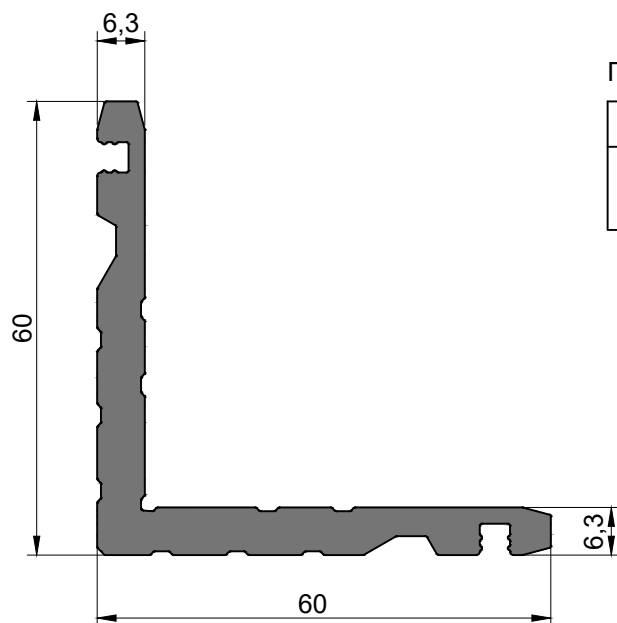

Профиль закладной 6,3 мм

Артикул	Масса (вес Al), кг/п.м.	1,700
161001	Наружный периметр, мм	262,2

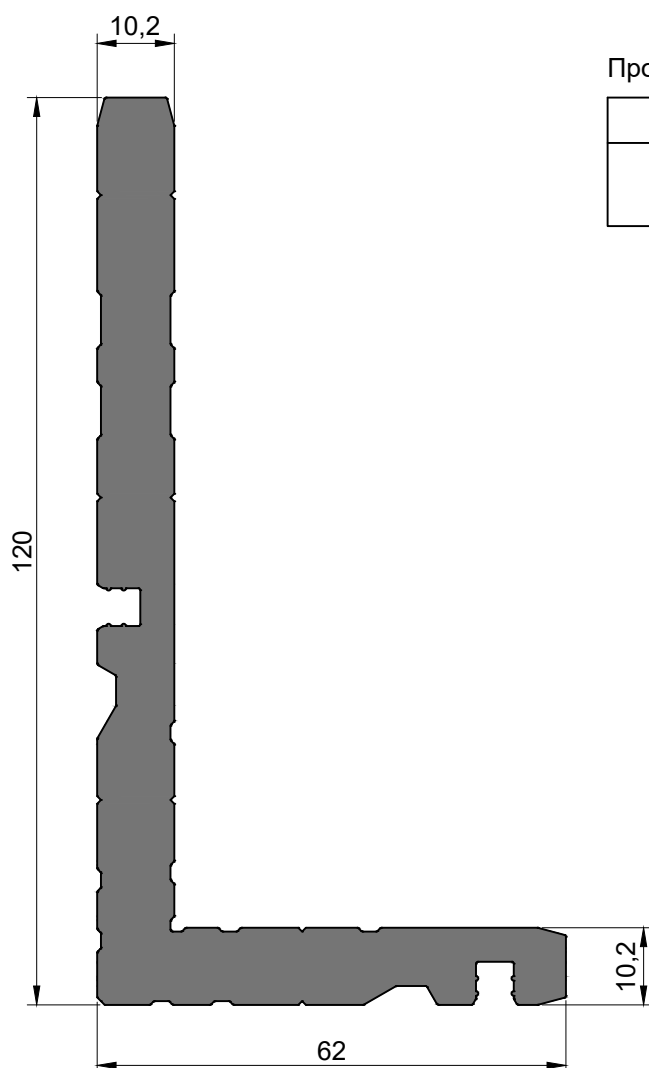

Профиль закладной 10,2 мм

Артикул	Масса (вес Al), кг/п.м.	4,406
161002	Наружный периметр, мм	396,4

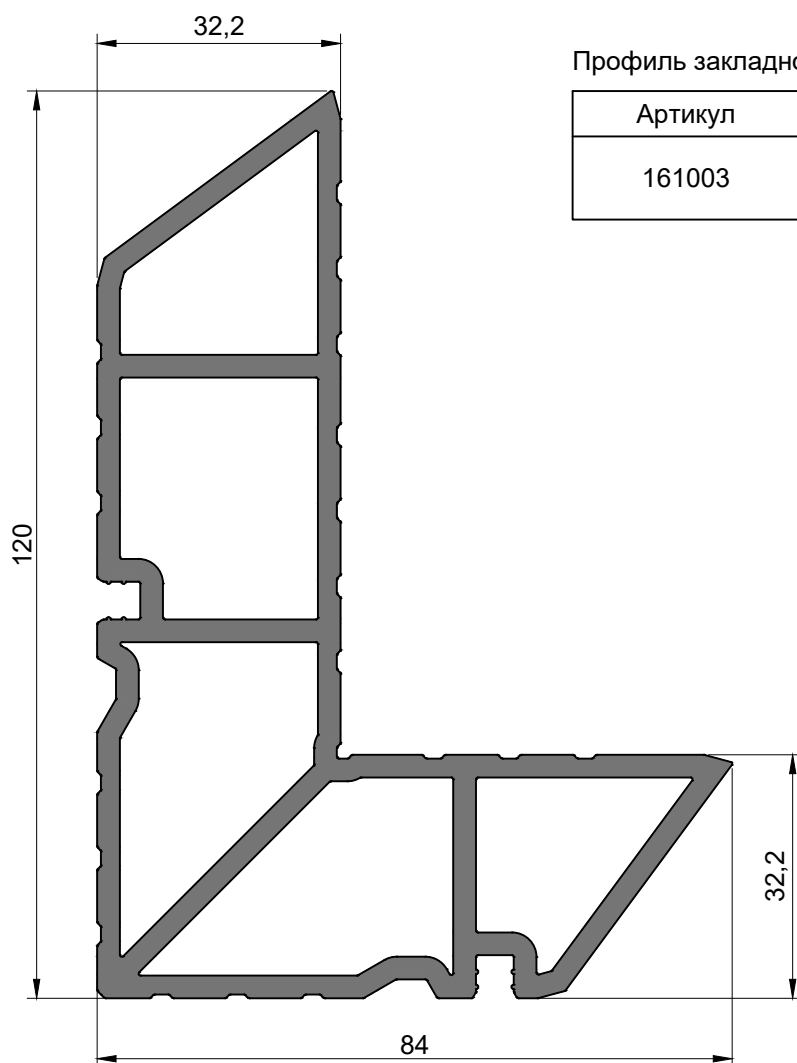

Профиль закладной 32,2 мм

Артикул	Масса (вес Al), кг/п.м.	3,947
161003	Наружный периметр, мм	410,2

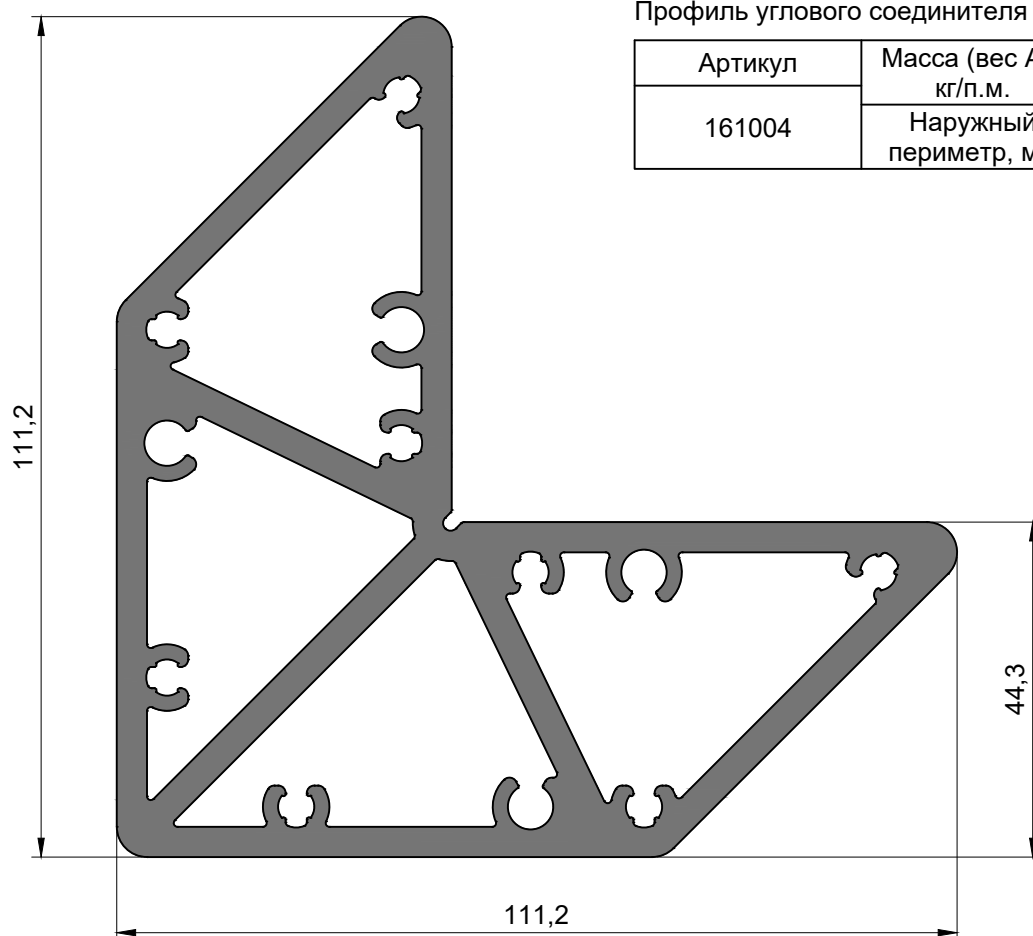

Профиль углового соединителя 44,3 мм

Артикул	Масса (вес Al), кг/п.м.	6,401
161004	Наружный периметр, мм	396,2

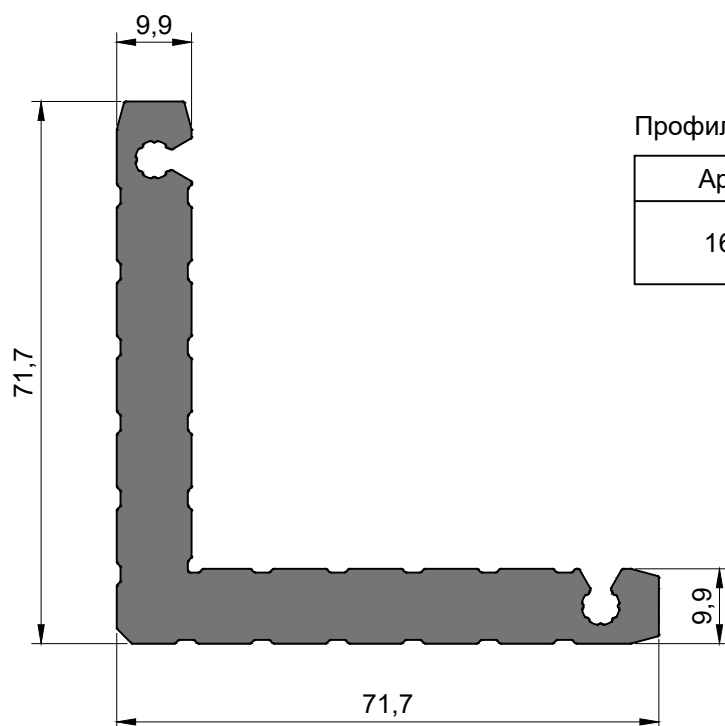

Профиль углового соединителя 9,9 мм

Артикул	Масса (вес Al), кг/п.м.	3,316
161005	Наружный периметр, мм	320,4

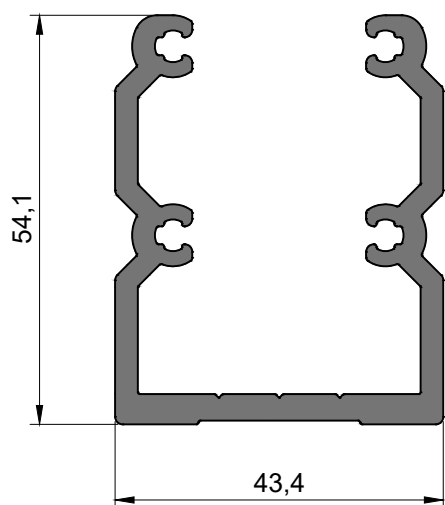

Профиль закладной 43,4 мм

Артикул	Масса (вес Al), кг/п.м.	1,521
161010	Наружный периметр, мм	380,4

Профиль закладной 73,4 мм

Артикул	Масса (вес Al), кг/п.м.	1,810
161011	Наружный периметр, мм	432,2

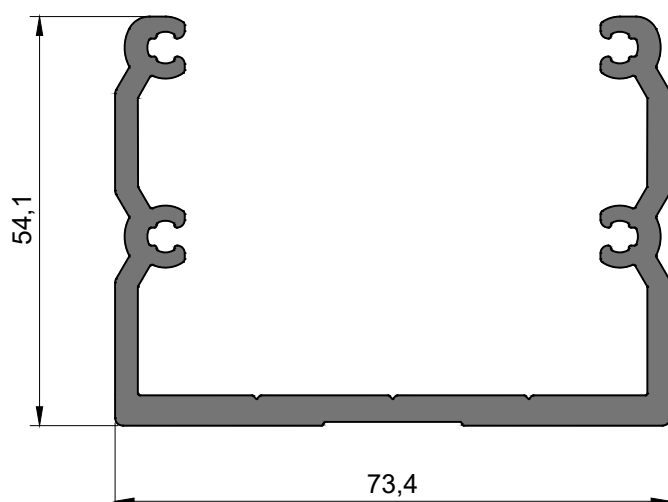

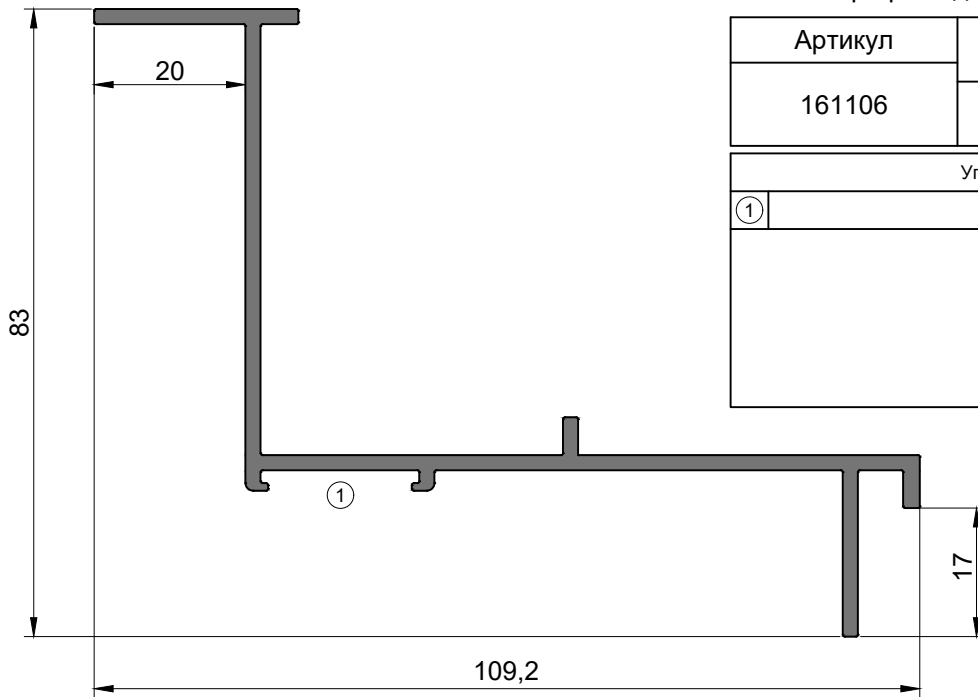

Рамный профиль держателя ламели

Артикул	Масса (вес Al), кг/п.м.	1,148
161106	Наружный периметр, мм	425,4
Угловое соединение		
①	723021	
		

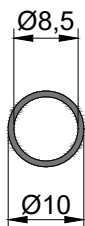

Профиль для изготовления втулок

Артикул	Масса (вес Al), кг/п.м.	0,060
KRF-T	Наружный периметр, мм	58

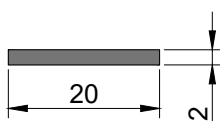

Профиль шины 20x2 мм

Артикул	Масса (вес Al), кг/п.м.	0,108
KR0959	Наружный периметр, мм	44

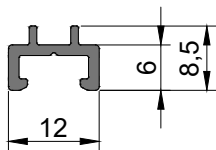

Профиль дистанционера 6 мм

Артикул	Масса (вес Al), кг/п.м.	0,100
KRF-D-6	Наружный периметр, мм	57

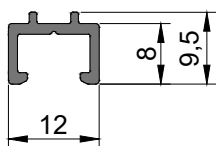

Профиль дистанционера 8 мм

Артикул	Масса (вес Al), кг/п.м.	0,105
KRF-D-8	Наружный периметр, мм	61

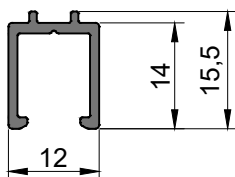

Профиль дистанционера 14 мм

Артикул	Масса (вес Al), кг/п.м.	0,144
KRF-D-14	Наружный периметр, мм	85

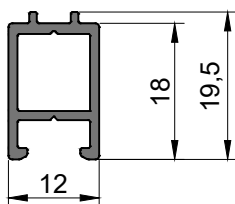

Профиль дистанционера 18 мм

Артикул	Масса (вес Al), кг/п.м.	0,200
KRF-D-18	Наружный периметр, мм	118

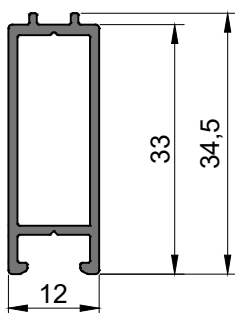

Профиль дистанционера 33 мм

Артикул	Масса (вес Al), кг/п.м.	0,298
KRF-D-33	Наружный периметр, мм	178

Уплотнительные профили

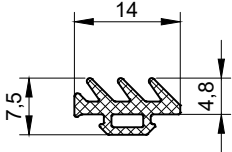
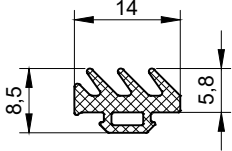
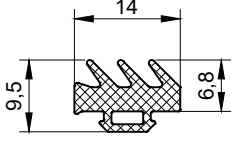
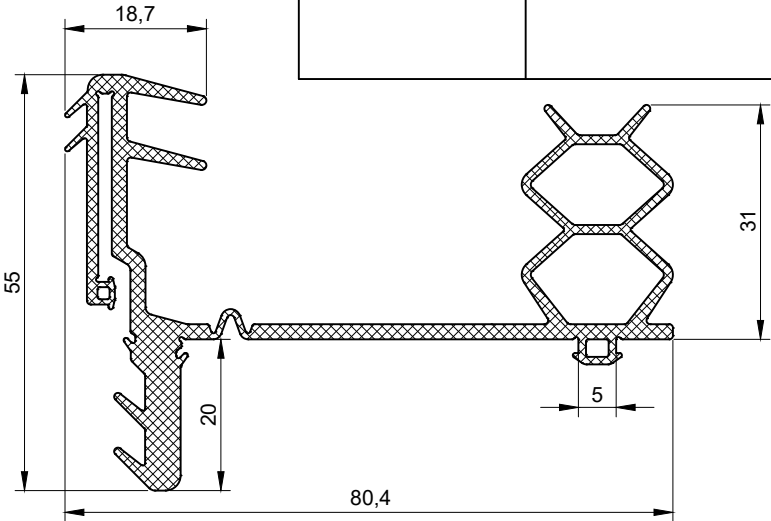
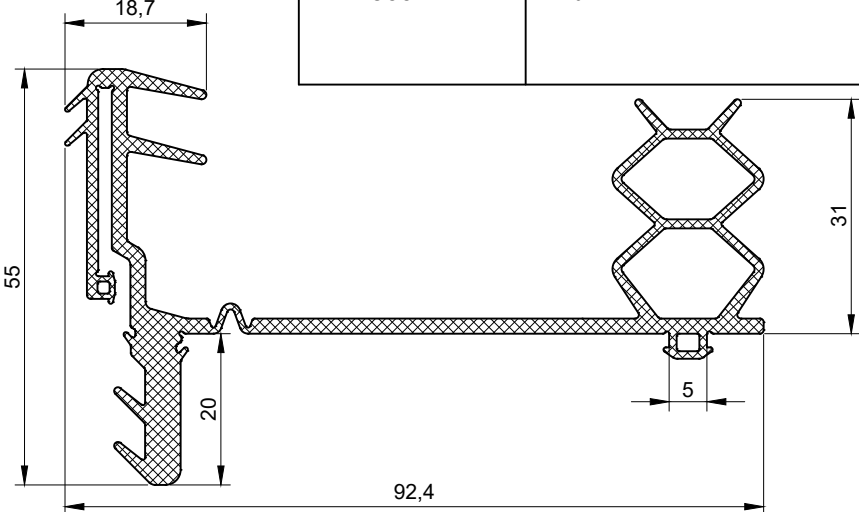
Сечение	Артикул	Описание
	560113	Уплотнитель внешний
	560111	Уплотнитель внешний
	560114	Уплотнитель внешний
	560112	Уплотнитель стыка
	560122	Уплотнитель стыка

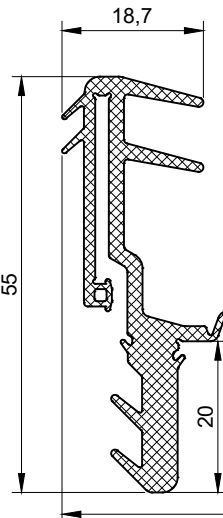
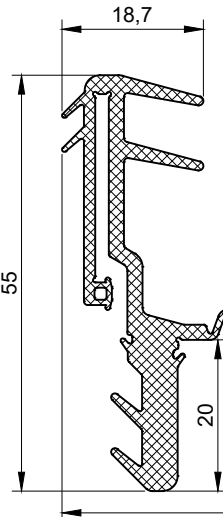
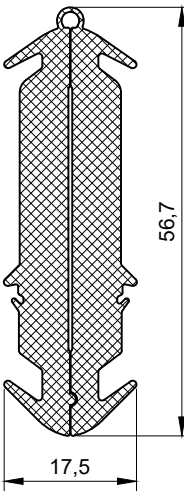
Сечение	Артикул	Описание
	560109	Уплотнитель стыка
	560132	Уплотнитель стыка
	560104	Уплотнитель

Сечение	Артикул	Описание
	560106	Уплотнитель
	560108	Уплотнитель
	560110	Уплотнитель стыка
	560200	Уплотнитель
	524003 (VRK-002)	Уплотнитель внутренний (в стойку, ригель) 3,5мм
	524005	Уплотнитель внутренний (в стойку, ригель) 5,5мм

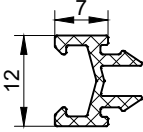
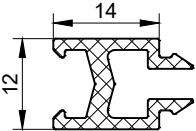
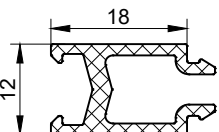
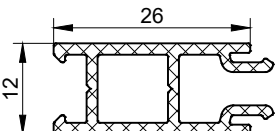
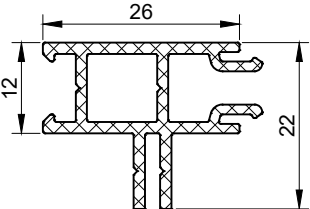

Пластиковые профили

Сечение	Артикул	Описание
	SPR-12-7	Спейсер 7мм
	SPR-12-14	Спейсер 14мм
	SPR-12-18	Спейсер 18мм
	SPR-12-26	Спейсер 26мм
	SPR-12-26M	Спейсер 26 мм

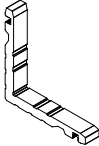
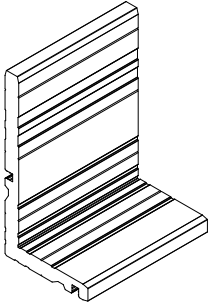
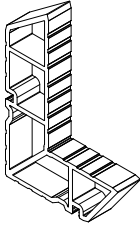
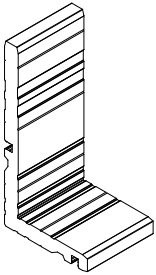
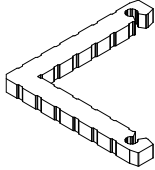
Комплектующие изделия

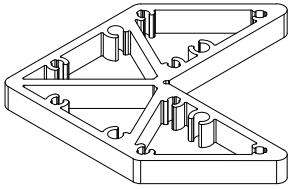
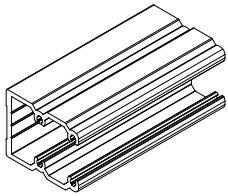
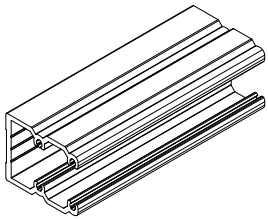
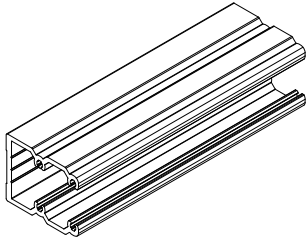
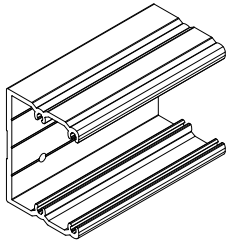

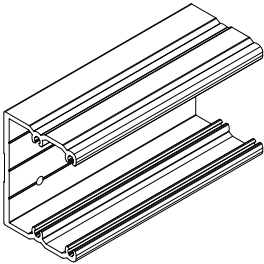
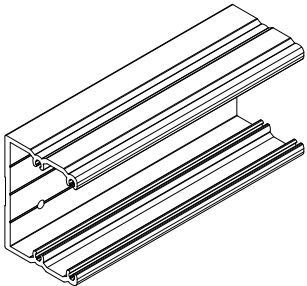
Внешний вид	Артикул	Описание
	760101	<p>Соединитель угловой (устанавливается в профили: 360111, 360112, 360113, 360121, 360122, 360123, 360131, 360132, 360133, 360141, 360142, 360143, 360111 Strong, 360112 Strong, 360113 Strong, 360121 Strong, 360122 Strong, 360123 Strong, 360131 Strong, 360132 Strong, 360133 Strong, 360141 Strong, 360142 Strong, 360143 Strong)</p> <p>Исходный профиль - 161001 Длина порезки - 10,2 мм Материал - Алюминиевый сплав 6063</p>
	760102	<p>Соединитель угловой (устанавливается в профили: 360111, 360121, 360131, 360141, 360111 Strong, 360121 Strong, 360131 Strong, 360141 Strong)</p> <p>Исходный профиль - 161002 Длина порезки - 89,4 мм Материал - Алюминиевый сплав 6063</p>
	760103	<p>Соединитель угловой (устанавливается в профили: 360111, 360112, 360113, 360121, 360122, 360123, 360131, 360132, 360133, 360141, 360142, 360143, 360111 Strong, 360112 Strong, 360113 Strong, 360121 Strong, 360122 Strong, 360123 Strong, 360131 Strong, 360132 Strong, 360133 Strong, 360141 Strong, 360142 Strong, 360143 Strong)</p> <p>Исходный профиль - 161003 Длина порезки - 16,9 мм Материал - Алюминиевый сплав 6063</p>
	760104	<p>Соединитель угловой (устанавливается в профили: 360112, 360113, 360122, 360123, 360132, 360133, 360142, 360143, 360112 Strong, 360113 Strong, 360122 Strong, 360123 Strong, 360132 Strong, 360133 Strong, 360142 Strong, 360143 Strong)</p> <p>Исходный профиль - 161002 Длина порезки - 44,5 мм Материал - Алюминиевый сплав 6063</p>
	760105	<p>Соединитель угловой (устанавливается в профили: 360111, 360112, 360113, 360121, 360122, 360123, 360131, 360132, 360133, 360141, 360142, 360143, 360111 Strong, 360112 Strong, 360113 Strong, 360121 Strong, 360122 Strong, 360123 Strong, 360131 Strong, 360132 Strong, 360133 Strong, 360141 Strong, 360142 Strong, 360143 Strong)</p> <p>Исходный профиль - 161005 Длина порезки - 6,2 мм Материал - Алюминиевый сплав 6063</p>

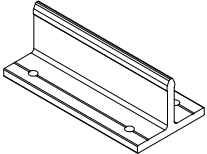
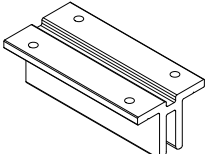
Внешний вид	Артикул	Описание
	760106	<p>Соединитель угловой (устанавливается в профили: 360111, 360112, 360113, 360121, 360122, 360123, 360131, 360132, 360133, 360141, 360142, 360143, 360111 Strong, 360112 Strong, 360113 Strong, 360121 Strong, 360122 Strong, 360123 Strong, 360131 Strong, 360132 Strong, 360133 Strong, 360141 Strong, 360142 Strong, 360143 Strong)</p> <p>Исходный профиль - 161004 Длина порезки - 10,7 мм Материал - Алюминиевый сплав 6063</p>
	760110	<p>Соединитель для Т-образного соединения (устанавливается в профили: 360211, 360221, 360231, 360241)</p> <p>Исходный профиль - 161010 Длина порезки - 109,6 мм Материал - Алюминиевый сплав 6063</p>
	760111	<p>Соединитель для Т-образного соединения (устанавливается в профили: 360212, 360222, 360232, 360242)</p> <p>Исходный профиль - 161010 Длина порезки - 139,6 мм Материал - Алюминиевый сплав 6063</p>
	760112	<p>Соединитель для Т-образного соединения (устанавливается в профили: 360213, 360223, 360233, 360243)</p> <p>Исходный профиль - 161010 Длина порезки - 169,6 мм Материал - Алюминиевый сплав 6063</p>
	760113	<p>Соединитель для Т-образного соединения (устанавливается в профили: 360311, 360321, 360331, 360341)</p> <p>Исходный профиль - 161011 Длина порезки - 109,6 мм Материал - Алюминиевый сплав 6063</p>

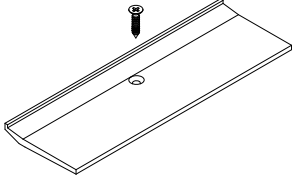
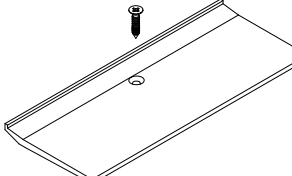
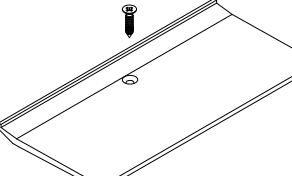
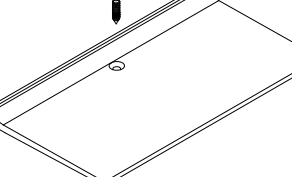
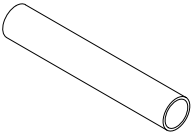

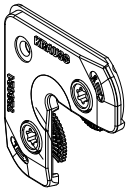
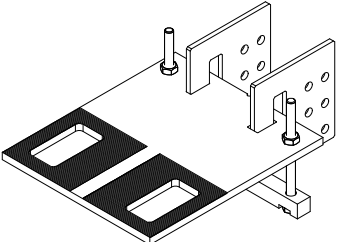

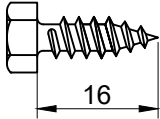
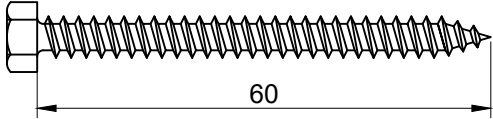
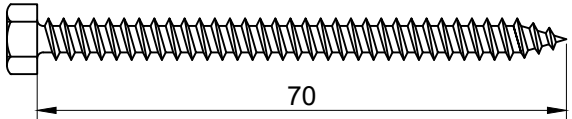
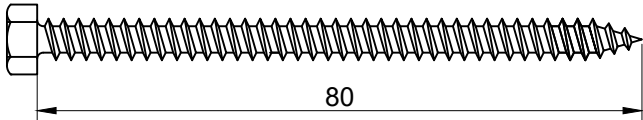
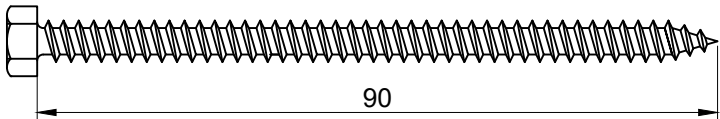
Внешний вид	Артикул	Описание
	760114	<p>Соединитель для Т-образного соединения (устанавливается в профили: 360312, 360322, 360332, 360342)</p> <p>Исходный профиль - 161011 Длина порезки - 139,6 мм Материал - Алюминиевый сплав 6063</p>
	760115	<p>Соединитель для Т-образного соединения (устанавливается в профили: 360313, 360323, 360333, 360343)</p> <p>Исходный профиль - 161011 Длина порезки - 169,6 мм Материал - Алюминиевый сплав 6063</p>
	760204	<p>Пластина монтажная (устанавливается в профили: 360111, 360112, 360113, 360121, 360122, 360123, 360131, 360132, 360133, 360141, 360142, 360143)</p> <p>Материал - Сталь</p>
	760401-1	<p>Соединительный элемент</p> <p>Исходный профиль - 160901-1 Длина порезки - 100 мм Материал - Алюминиевый сплав 6063</p>
	760402-1	<p>Соединительный элемент</p> <p>Исходный профиль - 160902-1 Длина порезки - 100 мм Материал - Алюминиевый сплав 6063</p>

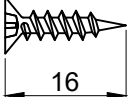
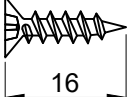
Внешний вид	Артикул	Описание
	760411	<p>Подставка под заполнение</p> <p>Исходный профиль - 160701 Длина порезки - 150 мм Винт ВС 3,9*16 DIN 7982 A2 - 1 шт. Материал - Алюминиевый сплав 6063</p>
	760412	<p>Подставка под заполнение</p> <p>Исходный профиль - 160702 Длина порезки - 150 мм Винт ВС 3,9*16 DIN 7982 A2 - 1 шт. Материал - Алюминиевый сплав 6063</p>
	760413	<p>Подставка под заполнение</p> <p>Исходный профиль - 160703 Длина порезки - 150 мм Винт ВС 3,9*16 DIN 7982 A2 - 1 шт. Материал - Алюминиевый сплав 6063</p>
	760414	<p>Подставка под заполнение</p> <p>Исходный профиль - 160704 Длина порезки - 150 мм Винт ВС 3,9*16 DIN 7982 A2 - 1 шт. Материал - Алюминиевый сплав 6063</p>
	760206	<p>Втулка 30 мм</p> <p>Исходный профиль - KRF-T Длина порезки - 30,1 мм Материал - алюминиевый сплав 6063</p>

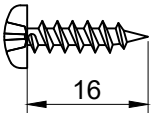
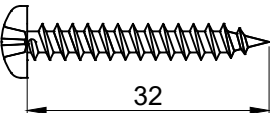
Внешний вид	Артикул	Описание
	723021	Уголок выравнивающий, стягивающий (устанавливается в профили: 161106) Материал - алюминиевый сплав ADC12
	KEF-01	Кронштейн монтажного узла 350x230x150 мм Материал - сталь

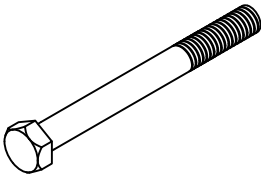
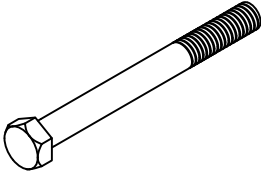
Сечение	Описание
	BC 5,5*16 DIN 7976 A2 Материал - нержавеющая сталь
	BC 5,5*60 DIN 7976 A2 Материал - нержавеющая сталь
	BC 5,5*70 DIN 7976 A2 Материал - нержавеющая сталь
	BC 5,5*80 DIN 7976 A2 Материал - нержавеющая сталь
	BC 5,5*90 DIN 7976 A2 Материал - нержавеющая сталь
	BC 2,9*9,5 DIN 7982 A2 Материал - нержавеющая сталь
	BC 3,9*16 DIN 7982 A2 Материал - нержавеющая сталь
	BC 4,2*16 DIN 7982 A2 Материал - нержавеющая сталь

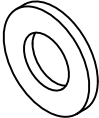
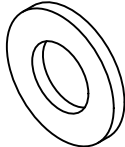
Сечение	Описание
	BC 4,2*19 DIN 7982 A2 Материал - нержавеющая сталь
	BC 4,2*22 DIN 7982 A2 Материал - нержавеющая сталь
	BC 4,2*16 DIN 7981 A2 Материал - нержавеющая сталь
	BC 4,2*22 DIN 7981 A2 Материал - нержавеющая сталь
	BC 4,8*13 DIN 7981 A2 Материал - нержавеющая сталь
	BC 4,8*16 DIN 7981 A2 Материал - нержавеющая сталь
	BC 4,8*19 DIN 7981 A2 Материал - нержавеющая сталь
	BC 4,8*32 DIN 7981 A2 Материал - нержавеющая сталь

Сечение	Описание
	<p>M8*50 DIN 931 A2 Болт</p> <p>Материал - нержавеющая сталь</p>
	<p>M10*140 DIN 931 A2 Болт</p> <p>Материал - нержавеющая сталь</p>
	<p>M8 DIN 985 A2 Гайка</p> <p>Материал - нержавеющая сталь</p>
	<p>M10 DIN 985 A2 Гайка</p> <p>Материал - нержавеющая сталь</p>
	<p>8 DIN 125A A2 Шайба</p> <p>Материал - нержавеющая сталь</p>
	<p>10 DIN 125A A2 Шайба</p> <p>Материал - нержавеющая сталь</p>
	<p>Штифт Ø4x6 A2 DIN 6325</p> <p>Материал - нержавеющая сталь</p>
	<p>Штифт Ø5x8 A2 DIN 6325</p> <p>Материал - нержавеющая сталь</p>

Сечения конструкций

Сечение горизонтальное
Стык модулей
М 1:2

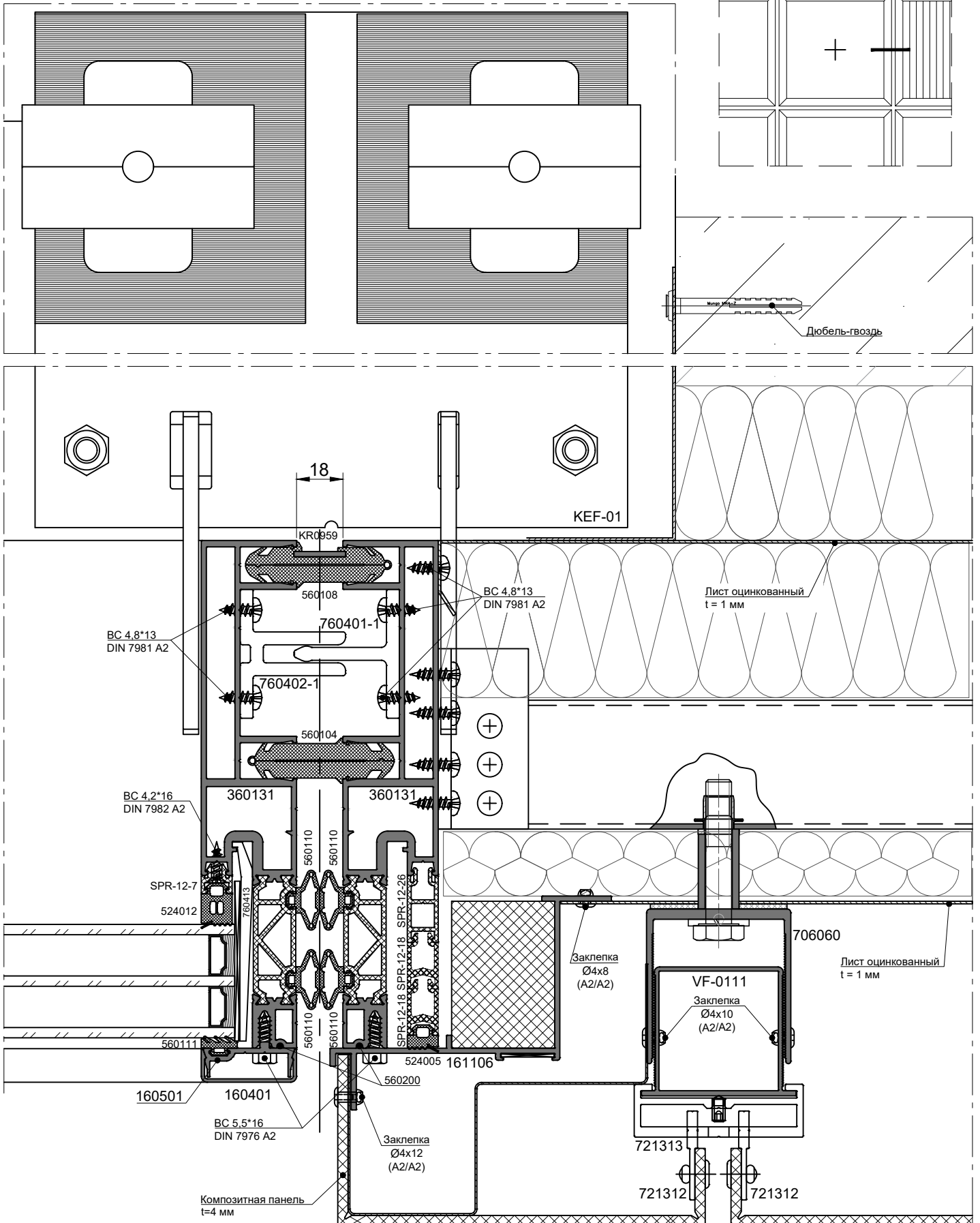

Сечение вертикальное
Стык непрозрачных модулей с алюминиевыми кассетами
М 1:2

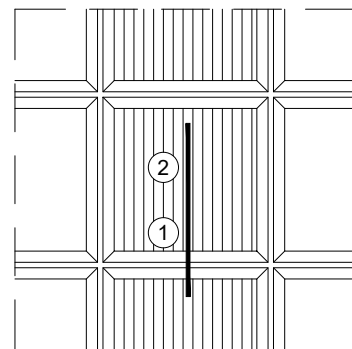

повернуто на 90°

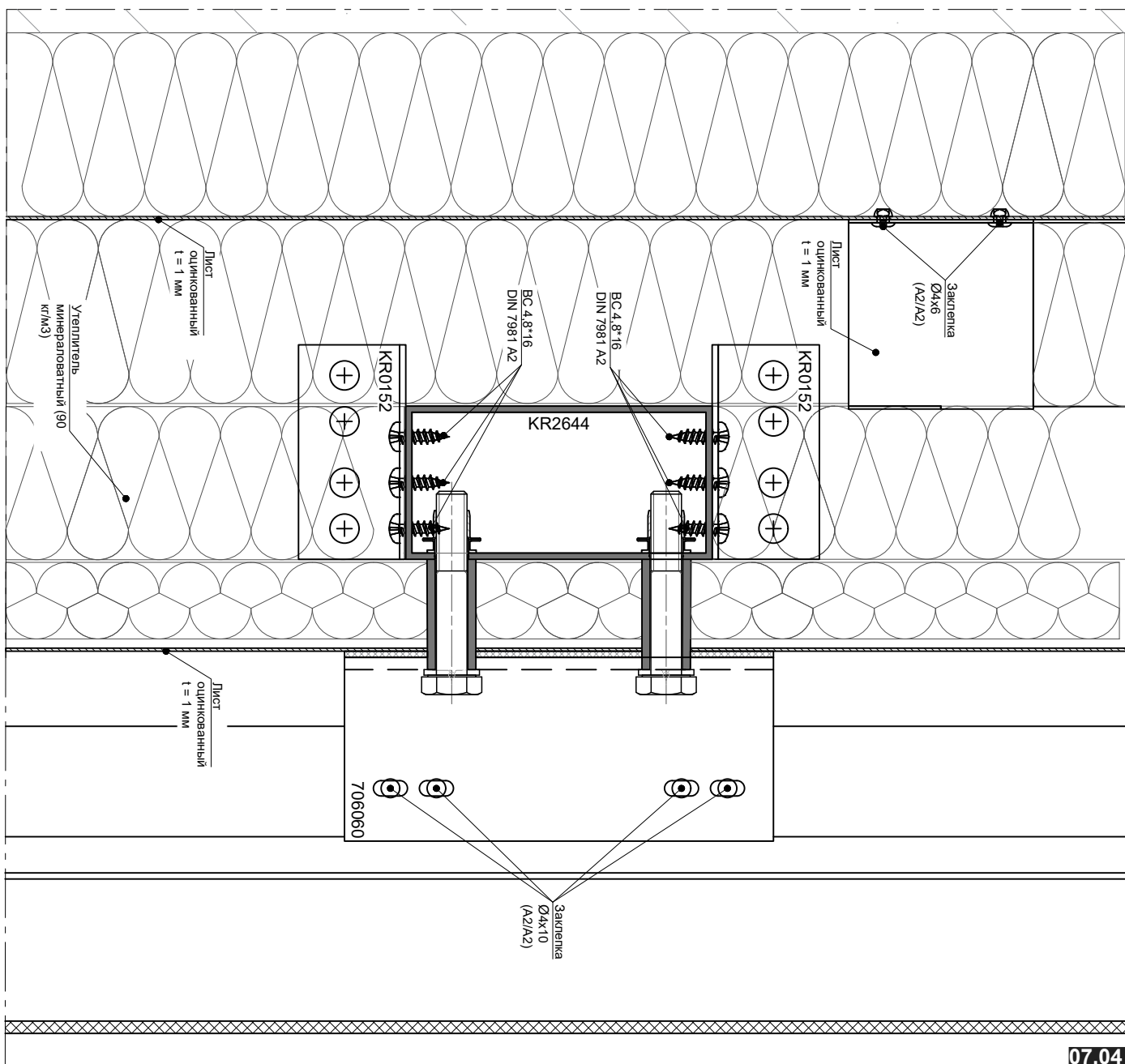

Сечение вертикальное
Стык модулей

М 1:2

↻ повернуто на 90°

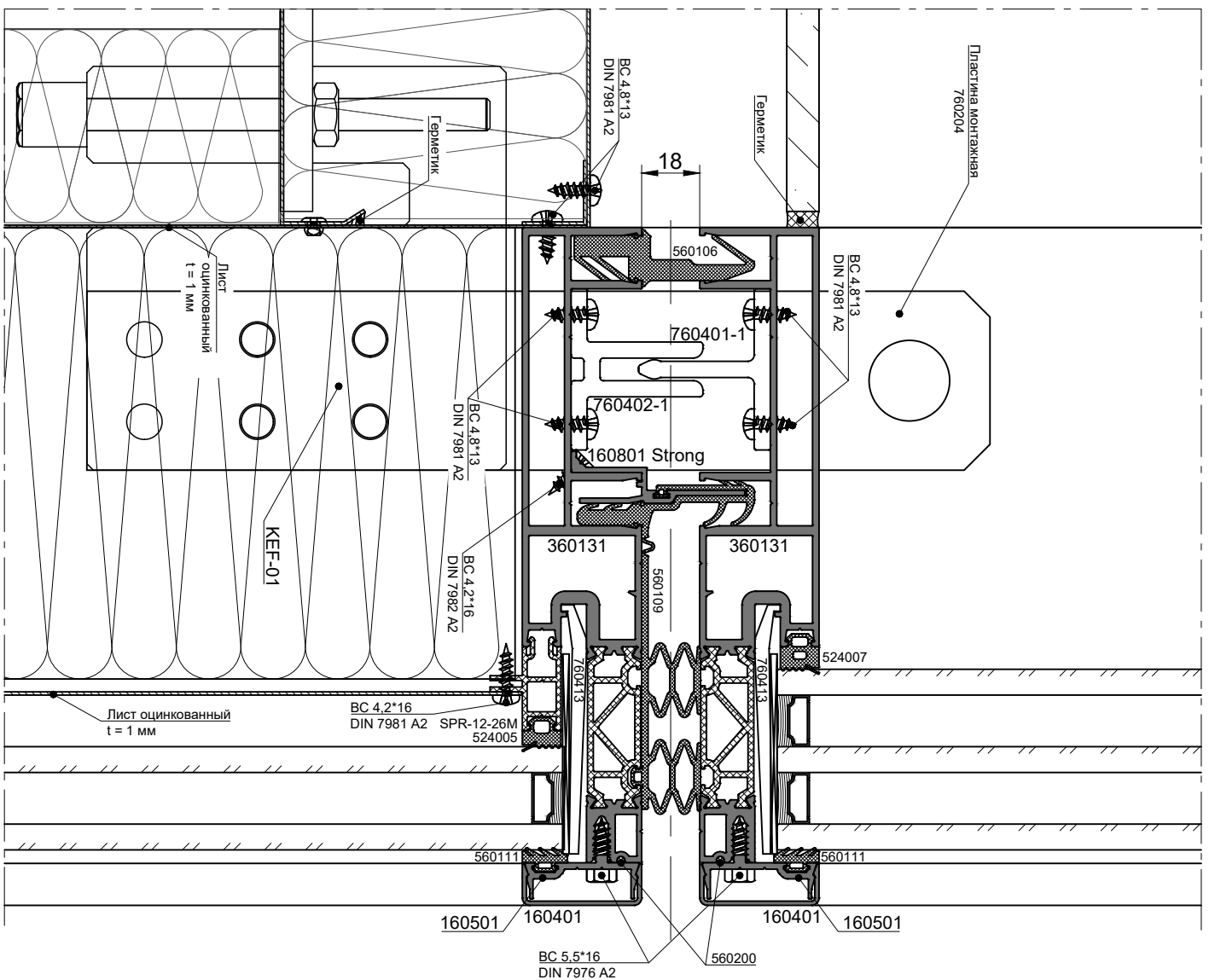
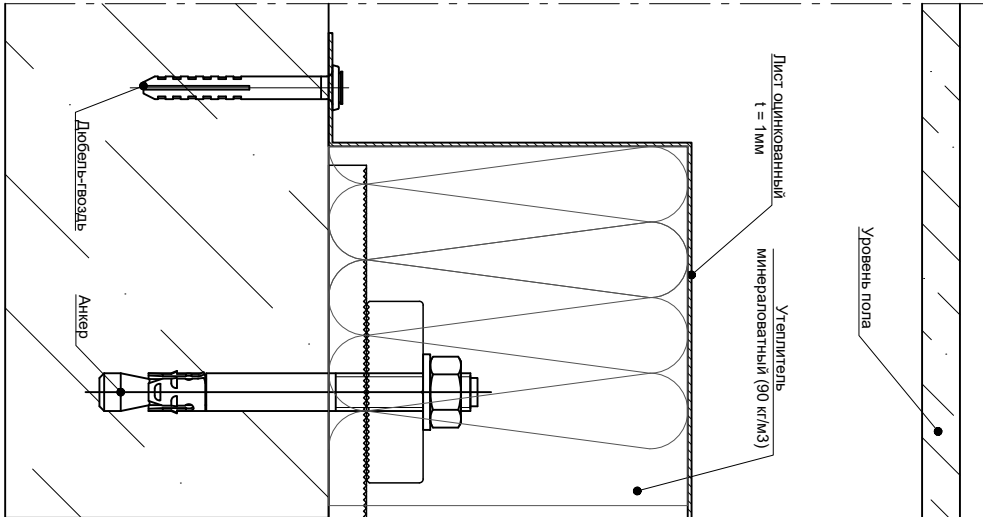
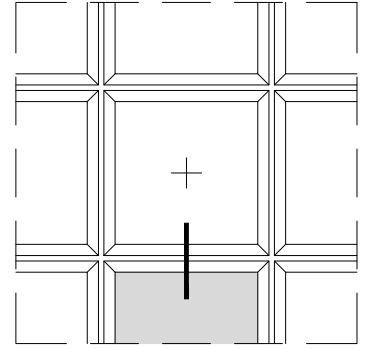

Сечение вертикальное
Стык модулей (с применением усил. рамных профилей)
М 1:2

↻ повернуто на 90°

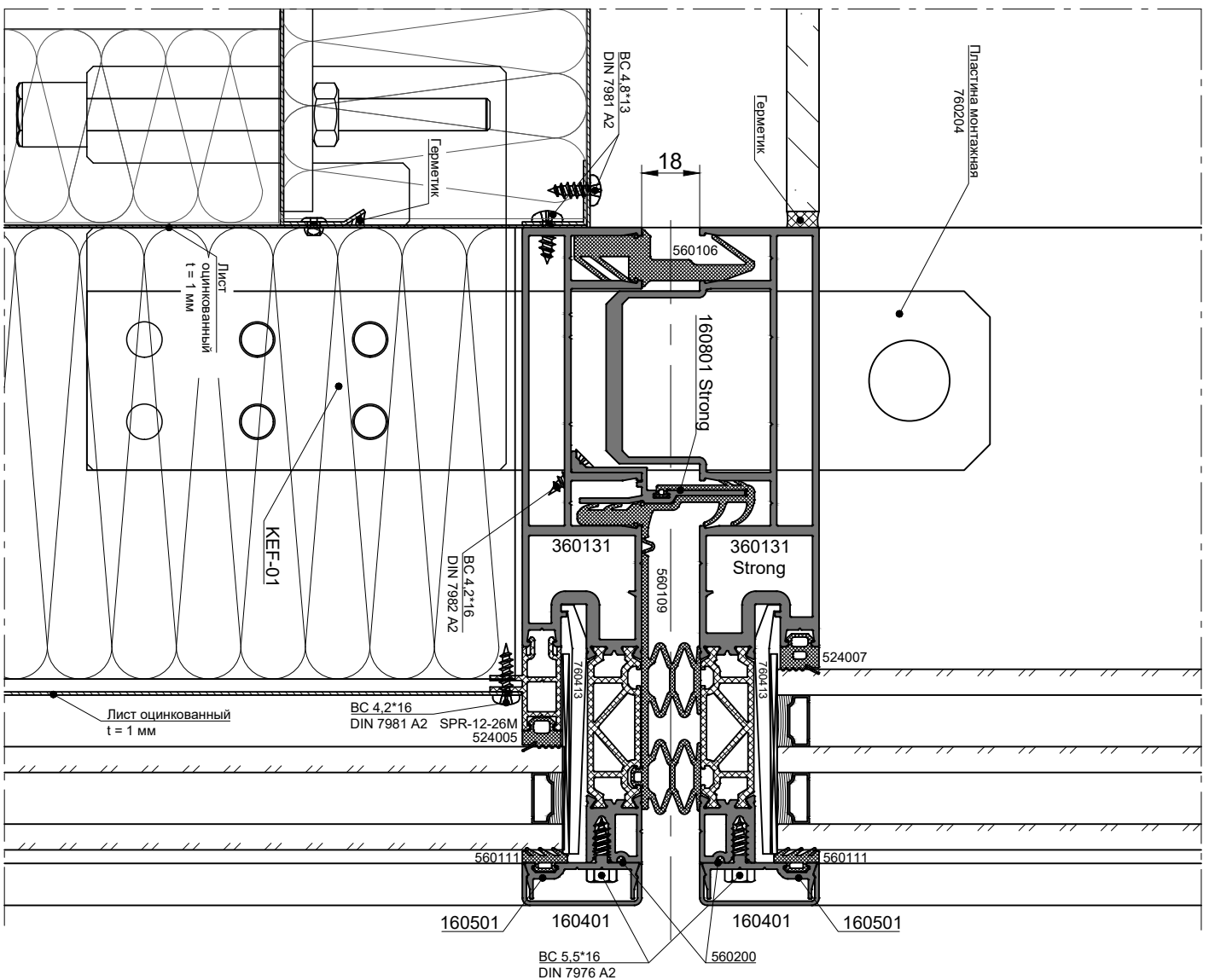
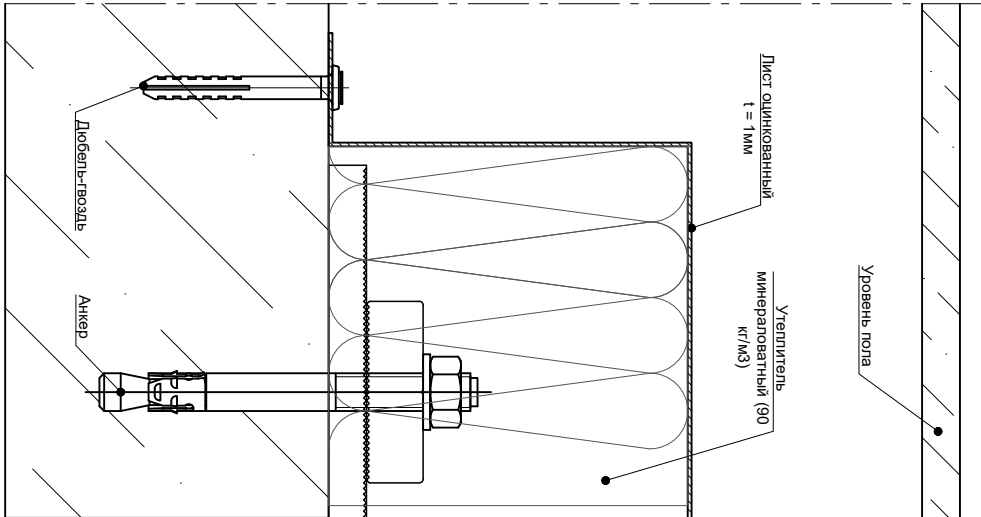
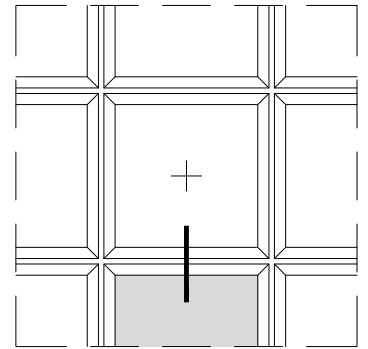

Сечение горизонтальное с узким импостом 60 мм
Интегрированная вентиляционная решетка серии
KRVS VS-01

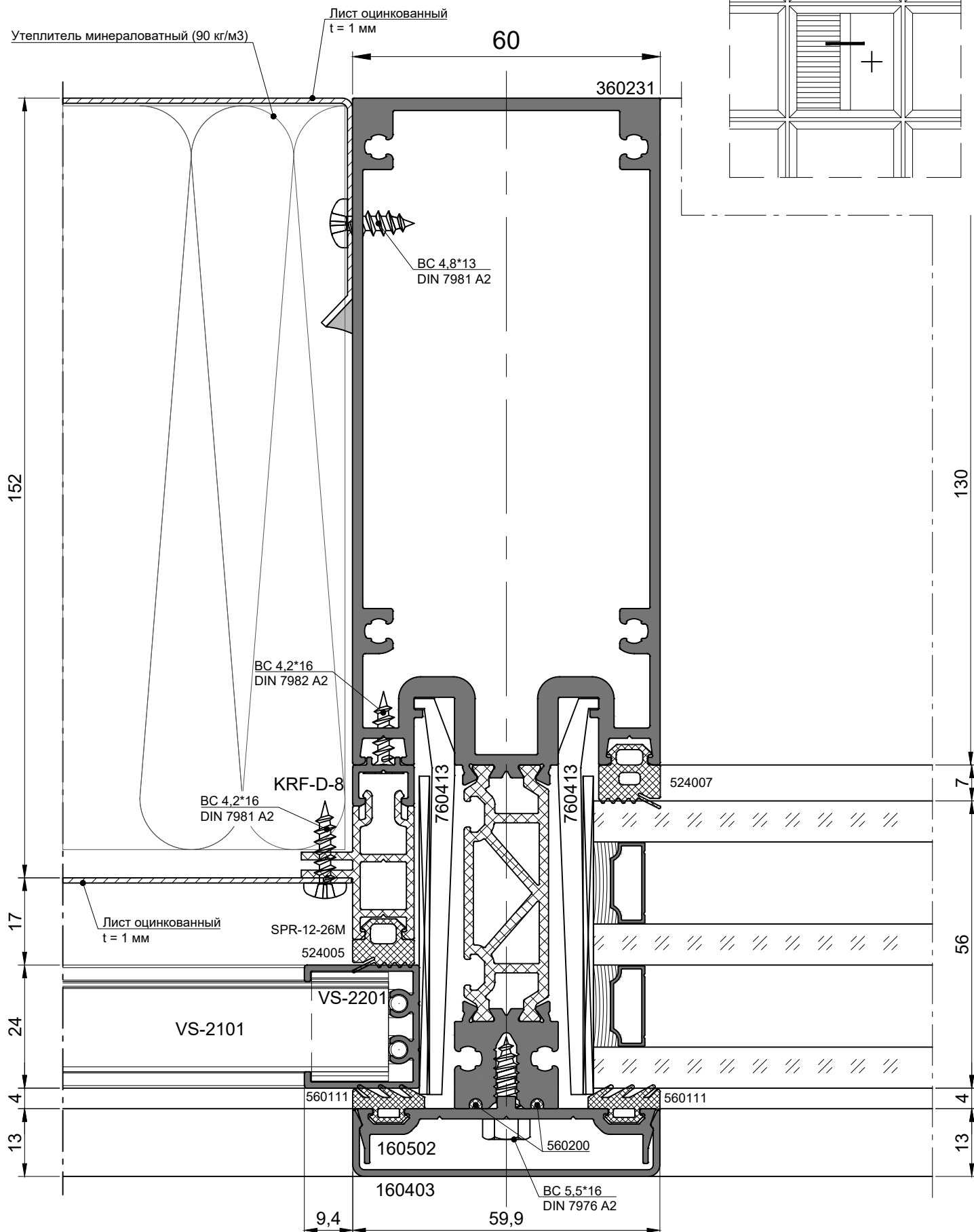

Сечение вертикальное с узким импостом 60 мм

повернуто на 90°

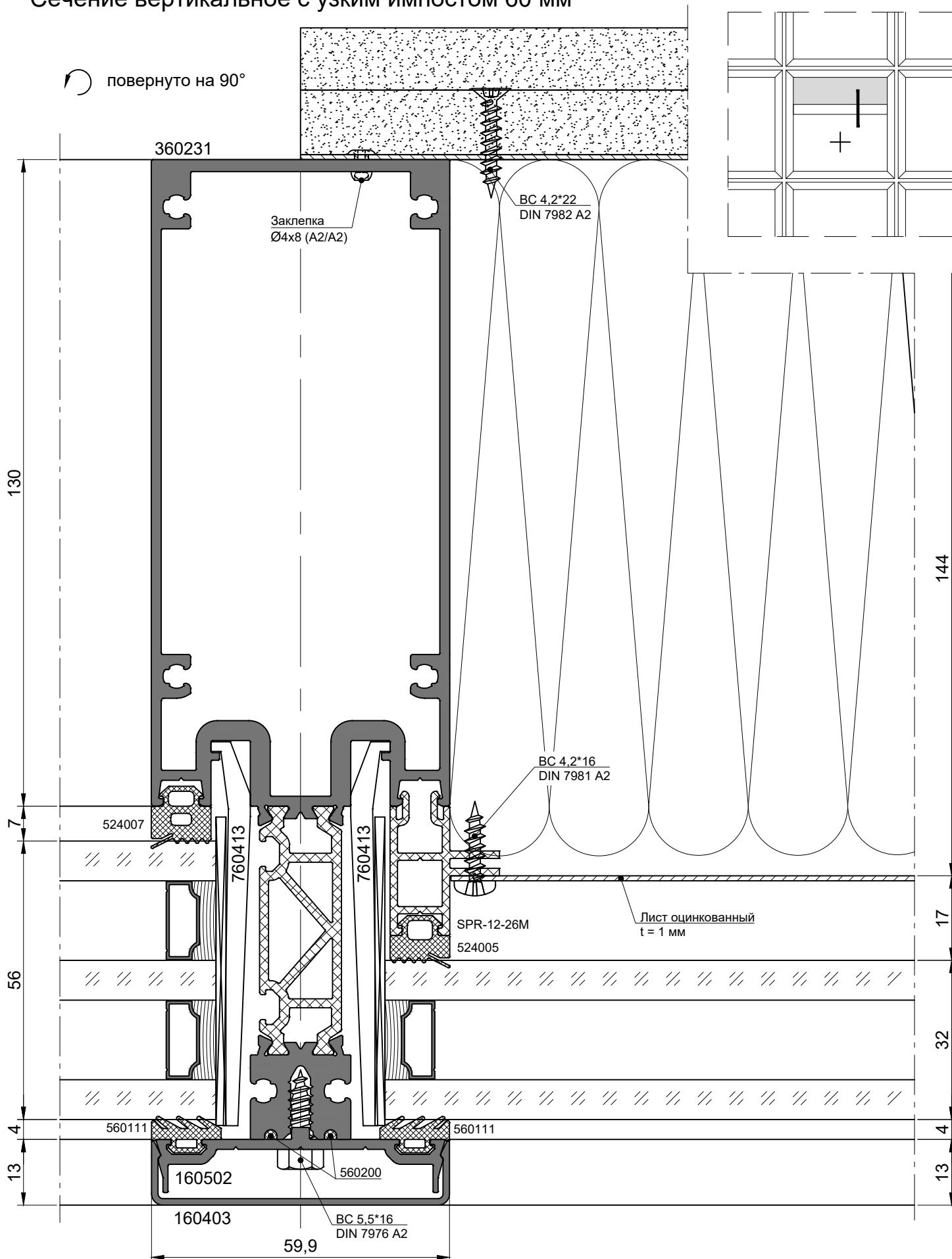

Сечение горизонтальное с широким импостом 92 мм

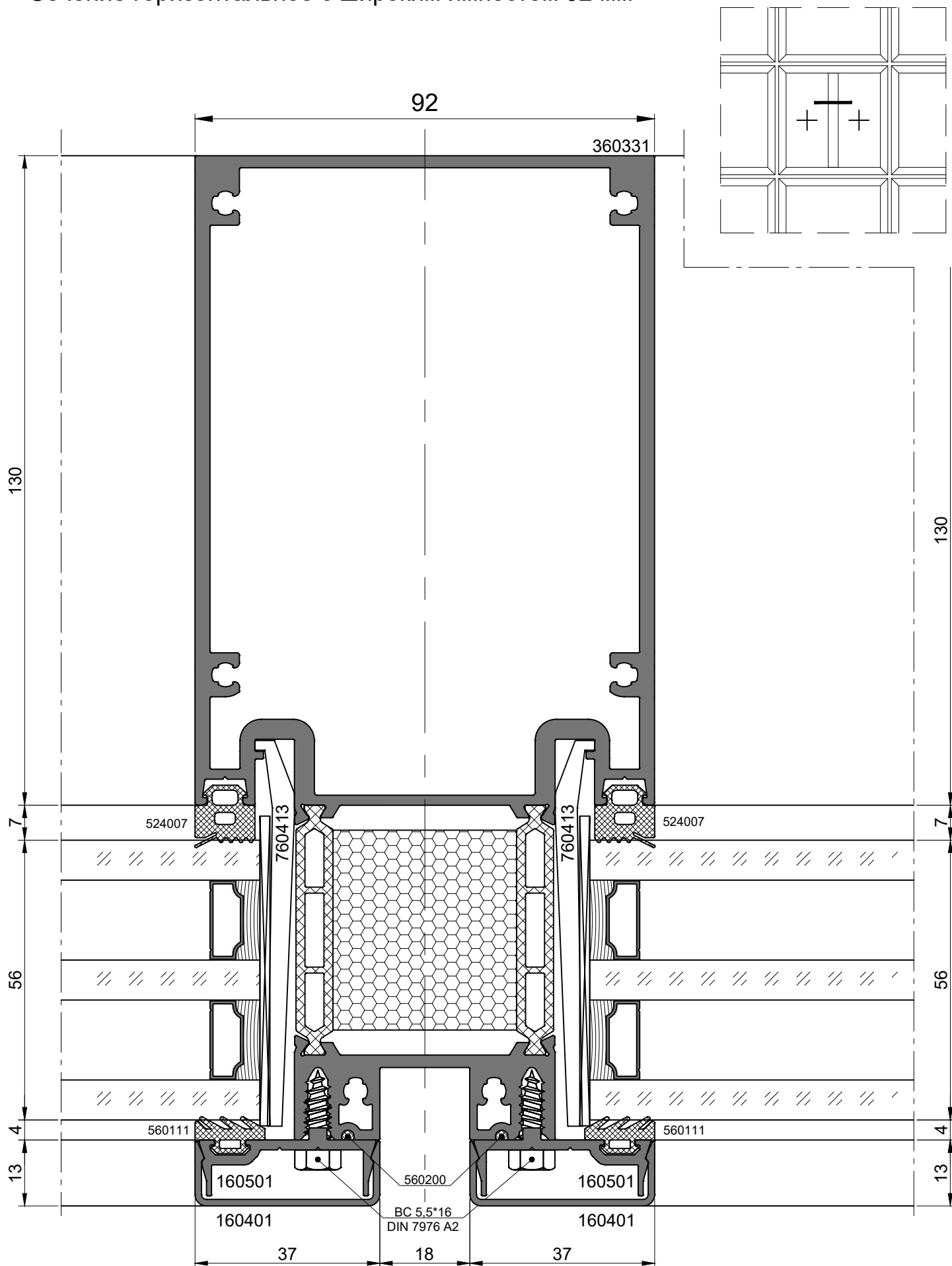

Сечение горизонтальное
Наружный угол 90°
М 1:2

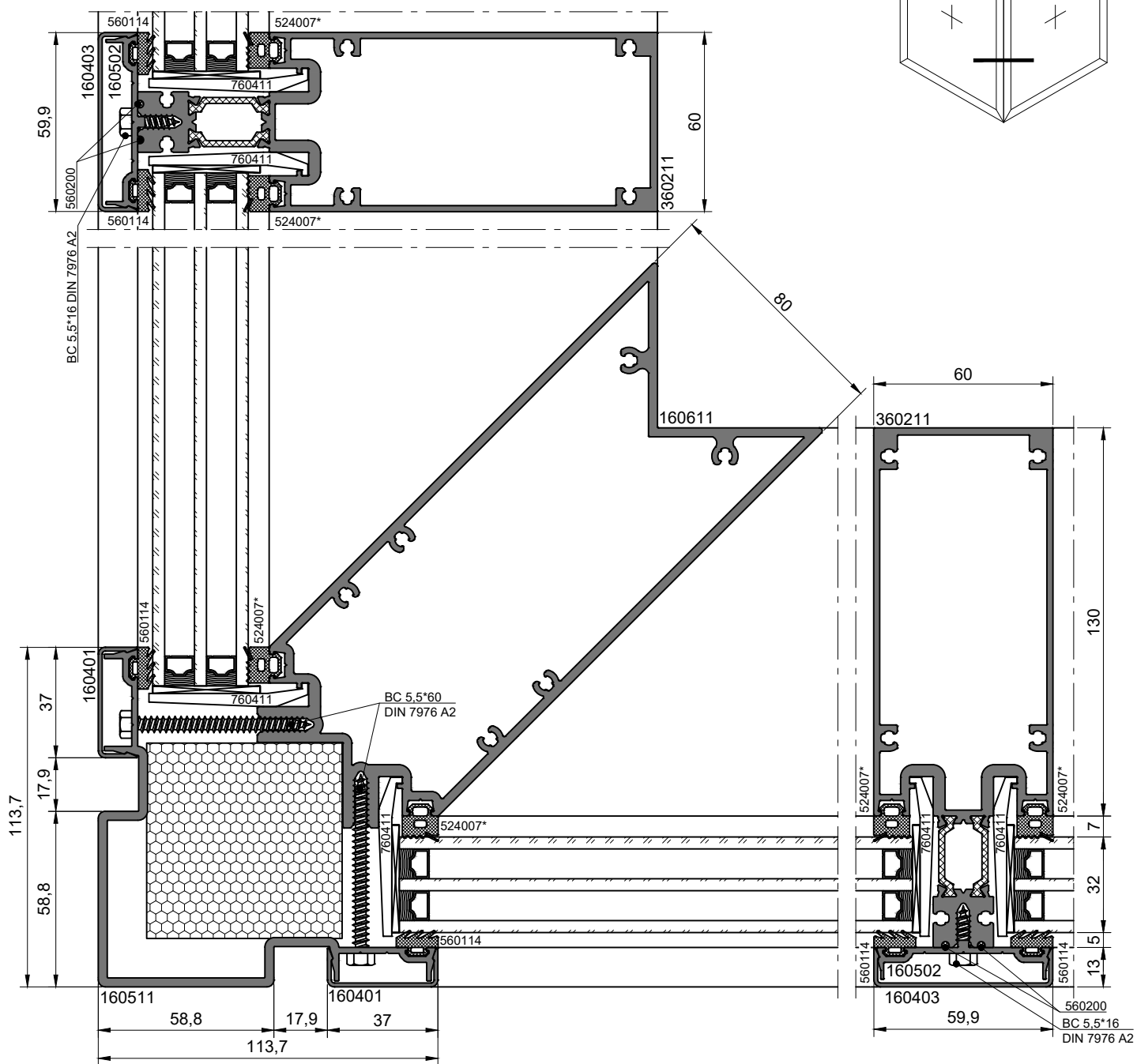

Толщина заполнения, мм	Артикул декоративной крышки	Наименование винта
26 - 36	160511	BC 5,5*60 DIN 7976 A2
38 - 48	160512	BC 5,5*70 DIN 7976 A2

Толщина заполнения, мм	Артикул декоративной крышки	Наименование винта
50 - 60	160513	BC 5,5*80 DIN 7976 A2
62 - 72	160514	BC 5,5*90 DIN 7976 A2

Примечание - * Наименование внутреннего уплотнителя, в зависимости от толщины заполнения, см. раздел "Таблицы остекления".

Сечение горизонтальное
Внутренний угол 90°
М 1:2

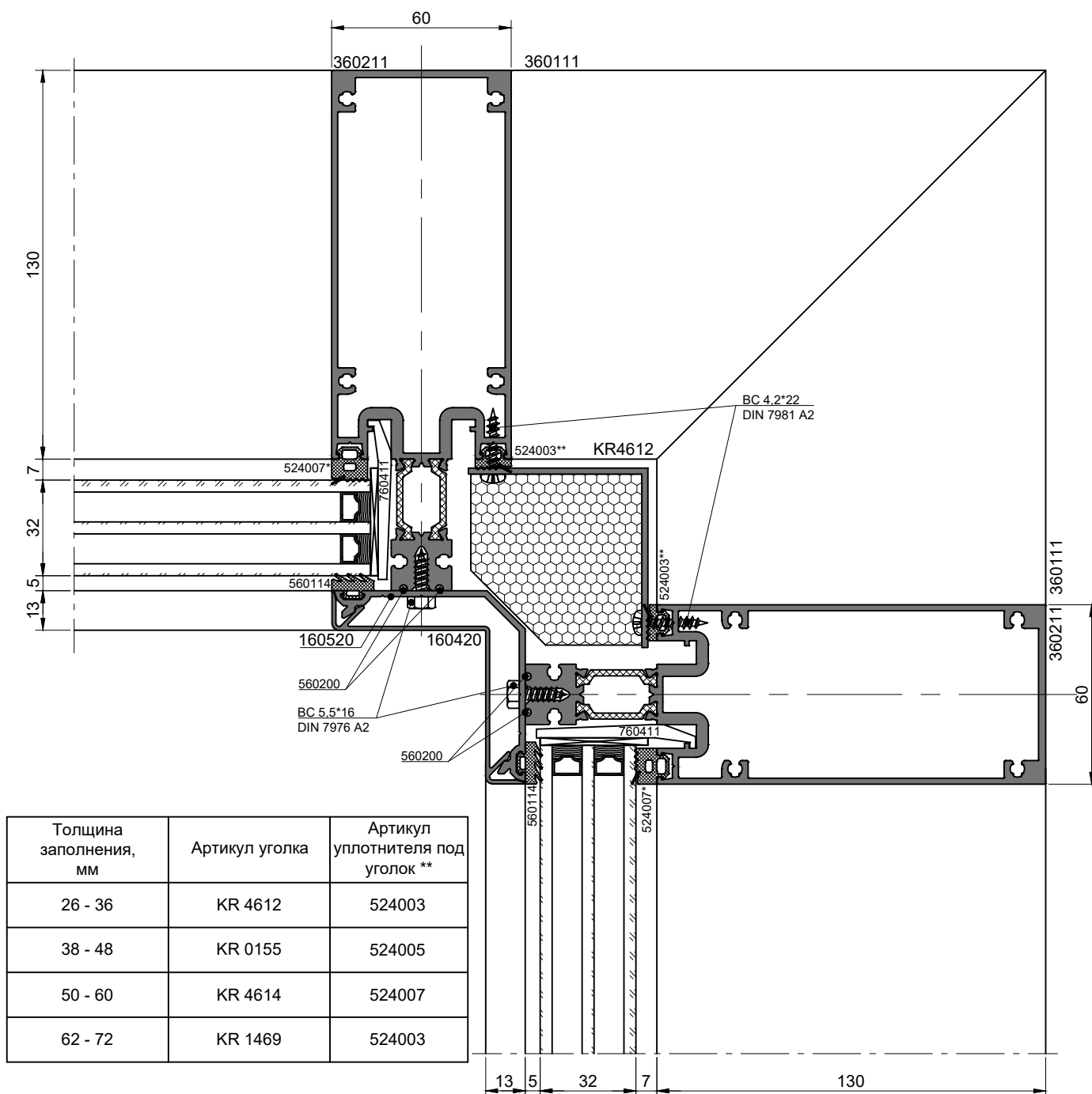
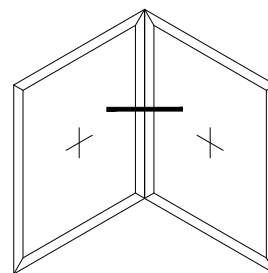

Примечание - * Наименование внутреннего уплотнителя, в зависимости от толщины заполнения, см. раздел "Таблицы остекления".

Боковое примыкание модульного каркаса

М 1:2

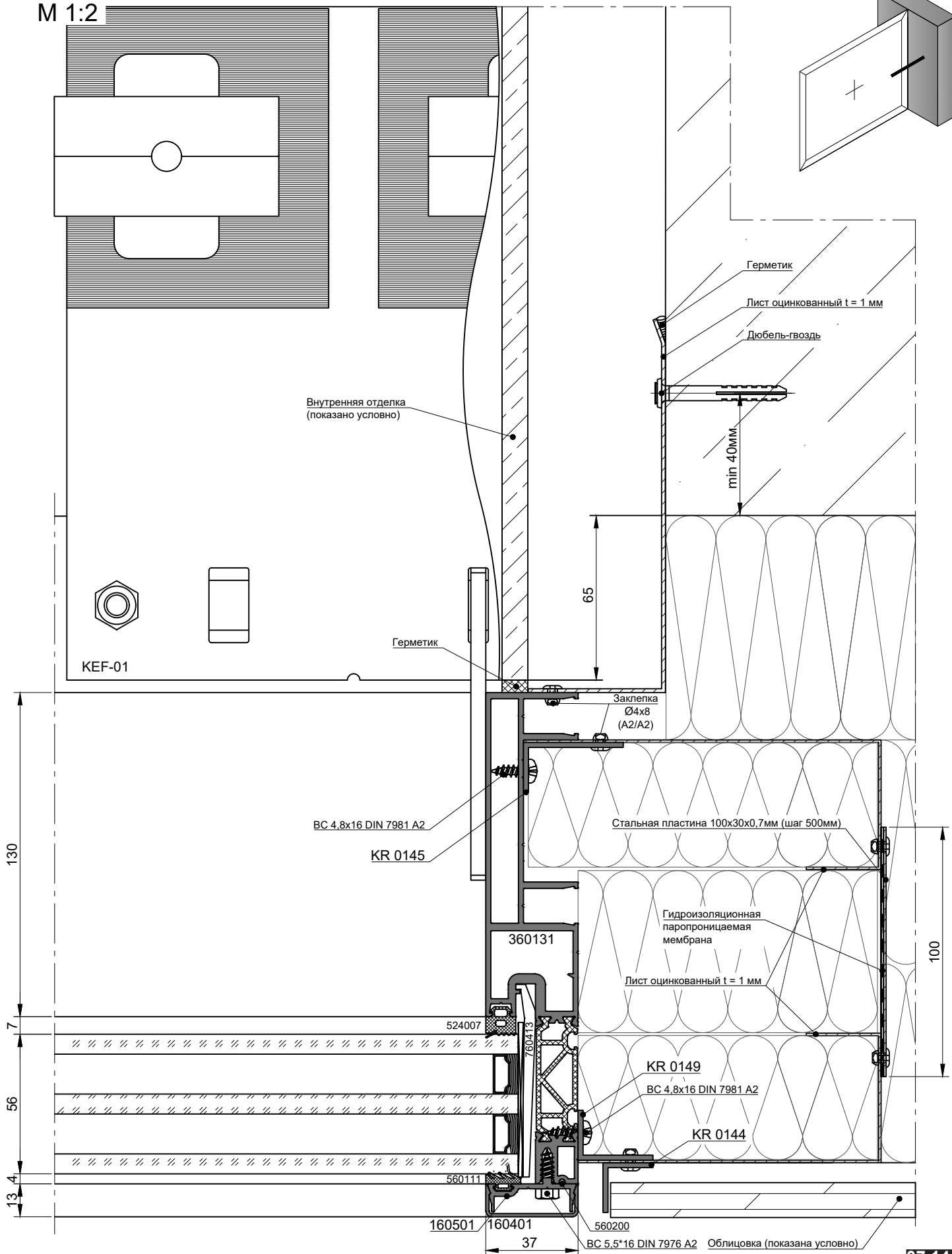

Нижнее примыкание модульного каркаса

М 1:2

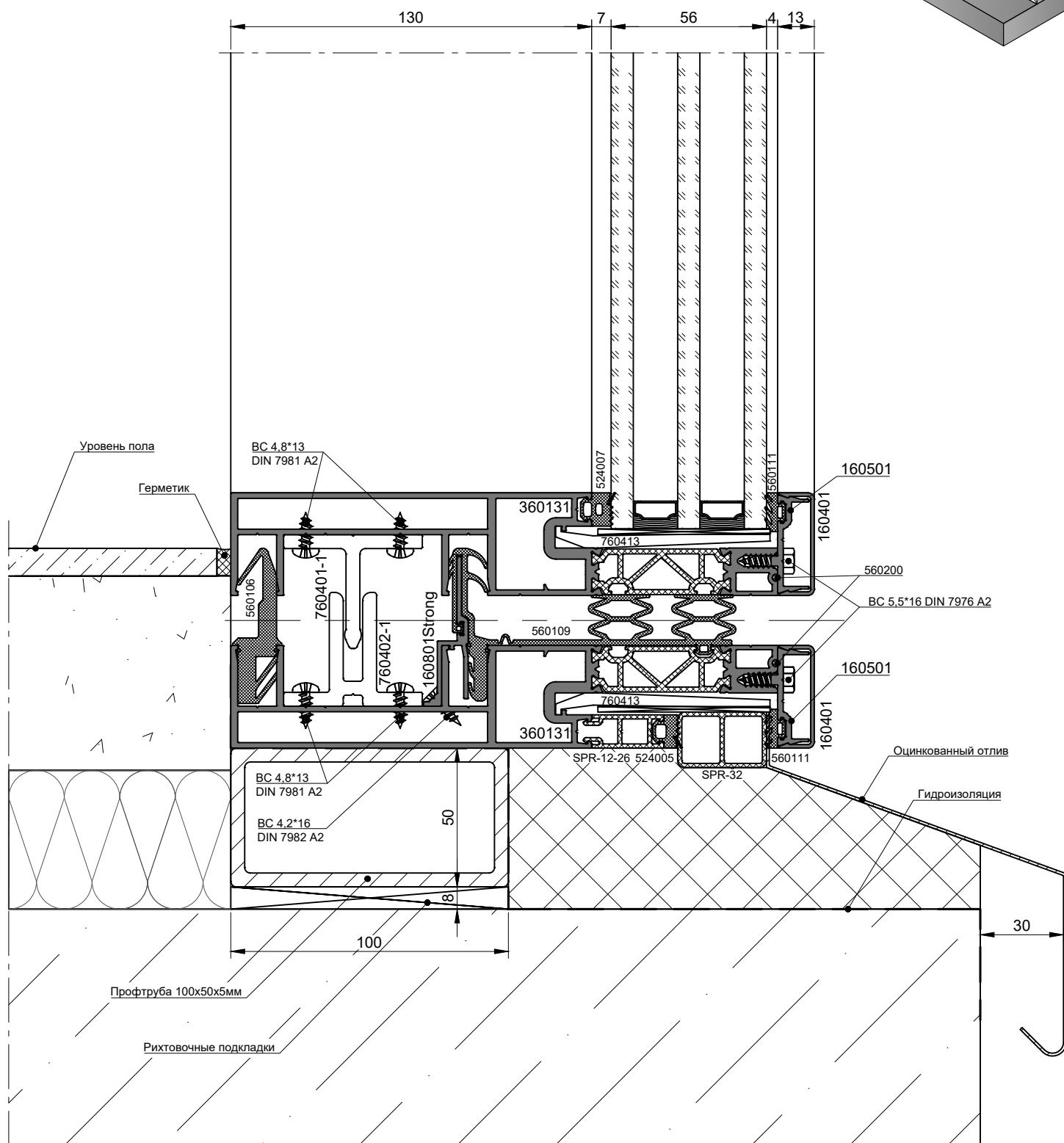
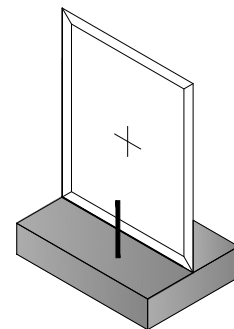

Верхнее примыкание модульного каркаса
М 1:2

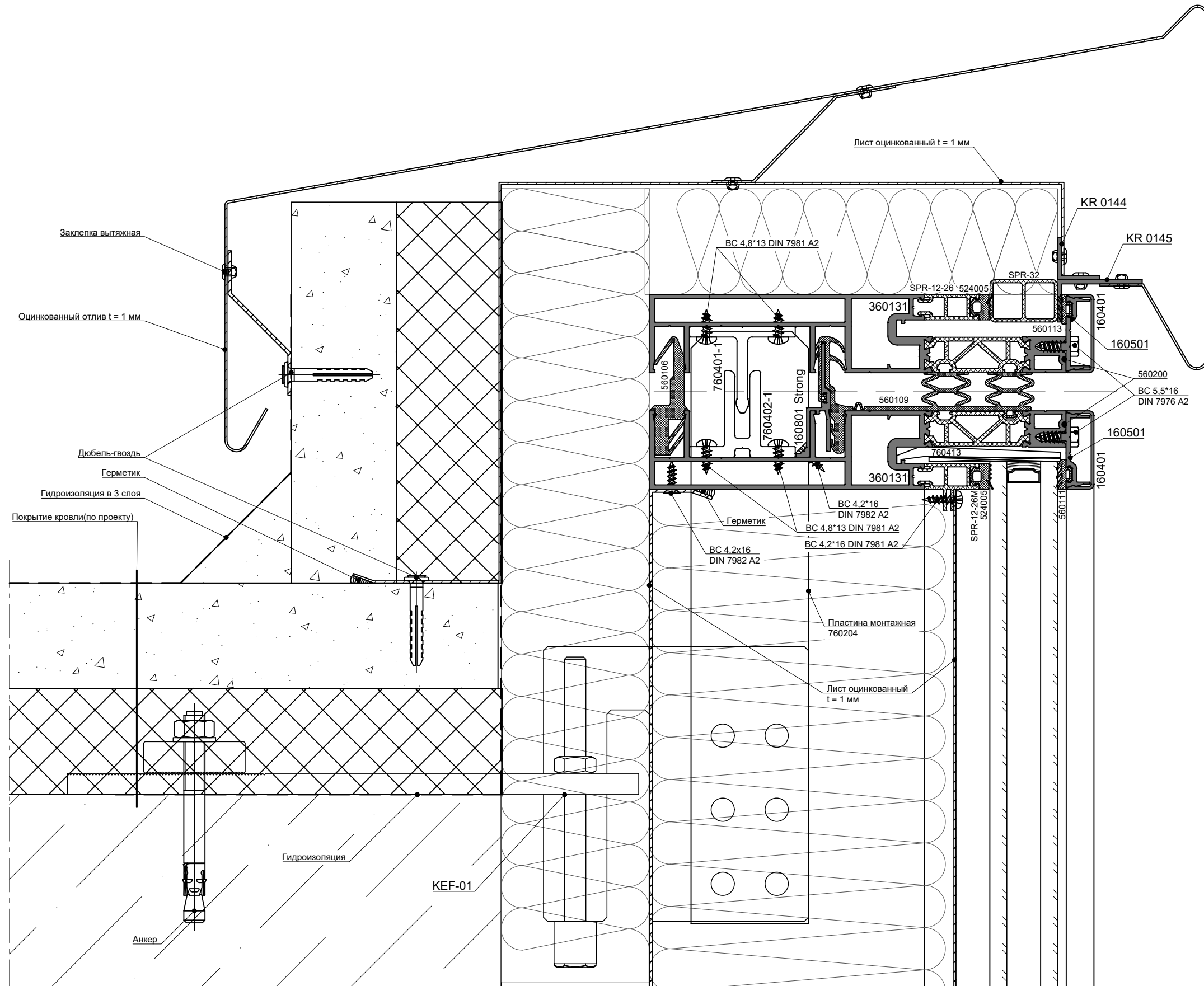
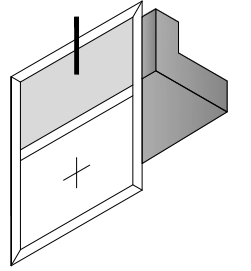

Таблицы остекления

Таблица остекления для рамных и импостных профилей 36011X, 36011X Strong, 36021X, 36031X

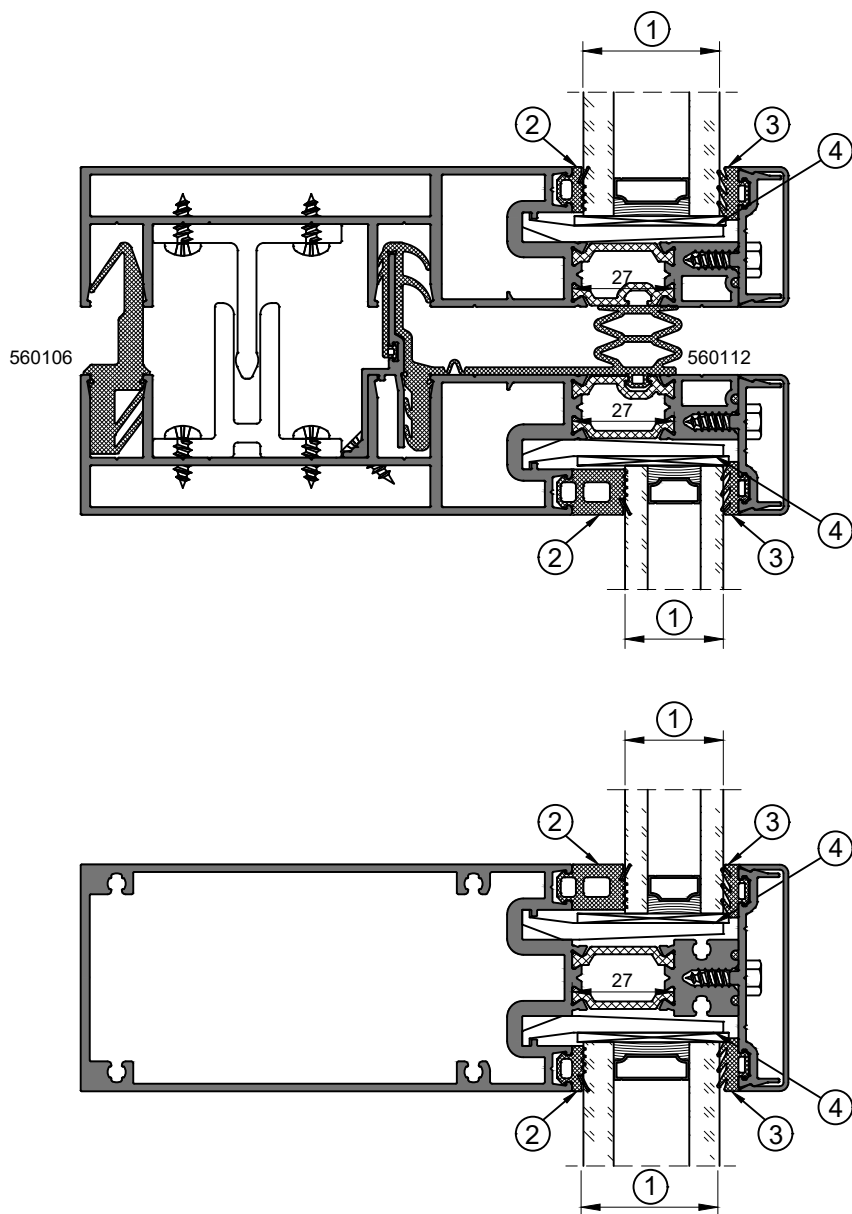

Толщина заполнения	Уплотнитель в раму/импост	Уплотнитель под прижим	Подкладка под заполнение
1	2	3	4
26	524014	560111	760411
28	524012	560111	760411
30	524010	560111	760411
32	524007	560114	760411
34	524005	560114	760411
36	524003	560114	760411

Таблица остекления для рамных и импостных профилей 36012X, 36012X Strong, 36022X, 36032X

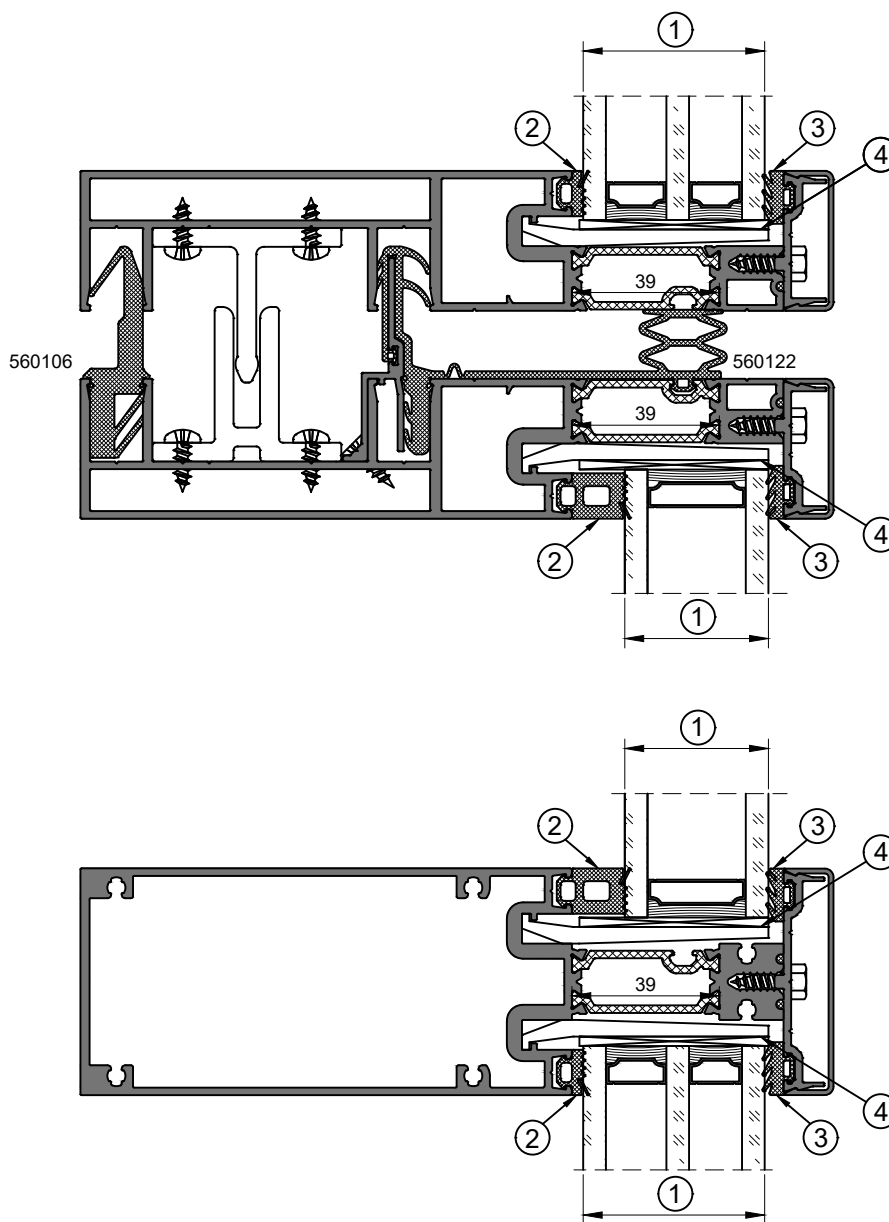

Толщина заполнения	Уплотнитель в раму/импост	Уплотнитель под прижим	Подкладка под заполнение
1	2	3	4
38	524014	560111	760412
40	524012	560111	760412
42	524010	560111	760412
44	524007	560114	760412
46	524005	560114	760412
48	524003	560114	760412

Таблица остекления для рамных и импостных профилей 36013X, 36013X Strong, 36023X, 36033X

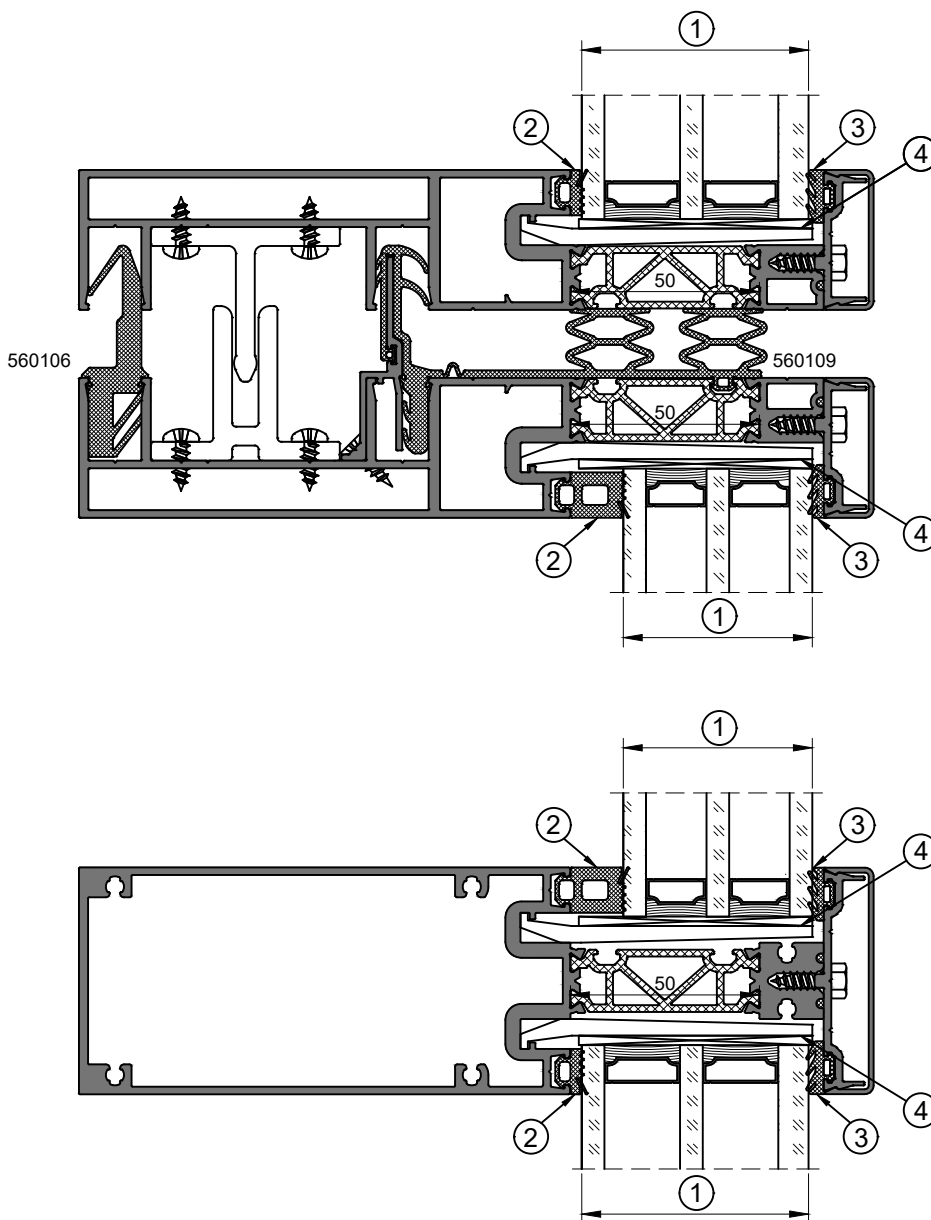

Толщина заполнения	Уплотнитель в раму/импост	Уплотнитель под прижим	Подкладка под заполнение
1	2	3	4
50	524014	560113	760412
52	524012	560113	760412
54	524010	560113	760412
56	524007	560111	760412
58	524005	560111	760412
60	524003	560111	760412

Таблица остекления для рамных и импостных профилей 36014X, 36014X Strong, 36024X, 36034X

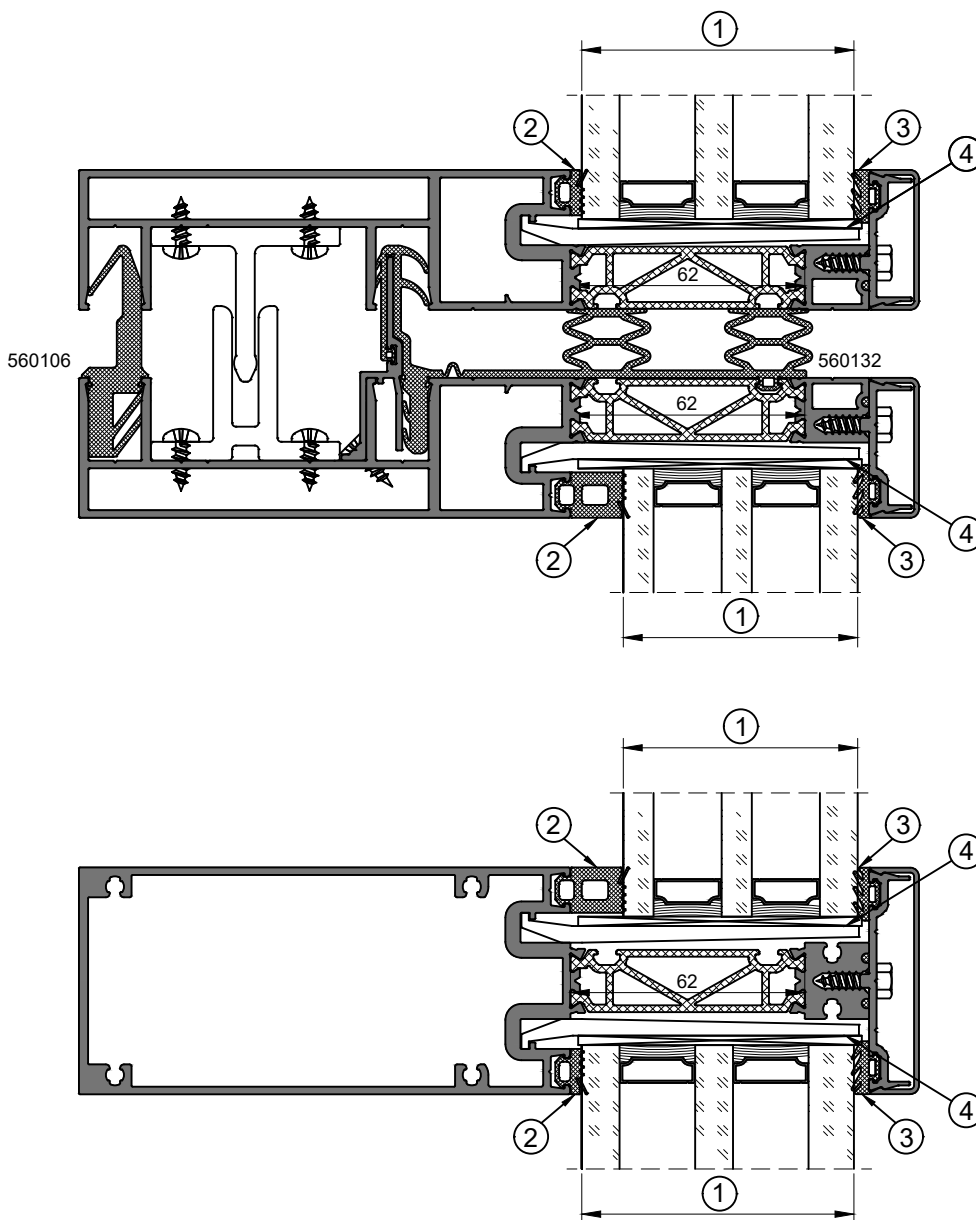

Толщина заполнения	Уплотнитель в раму/импост	Уплотнитель под прижим	Подкладка под заполнение
1	2	3	4
62	524014	560113	760412
64	524012	560113	760412
66	524010	560113	760412
68	524007	560111	760412
70	524005	560111	760412
72	524003	560111	760412

Обработка и сборка элементов модульных фасадов

Обработка профилей

№	Сечение	Профили	Формула
1		3601XX	$L6=L1-18$
		3602XX 3603XX	$Ли1=L6-35$
		160501	$L6-1,5$
		160401	$L6$
		160501 160502	$Ли1-41$
		160401 160403	$Ли1-40$
		Заполнение	$Lcn1=L1-66$
		2	
3603XX	$Ли2=L2-37$		
160501	$Ли2-41$		
160401	$Ли2-40$		
160502	$Ли2-41$		
160403	$Ли2-40$		
Заполнение	$Lcn2=L2-50$		
3		3602XX	$Ли3=L3-53$
		3603XX	$Ли3=L3-53$
		160501	$Ли3-41$
		160401	$Ли3-40$
		160502	$Ли3-41$
		160403	$Ли3-40$
		Заполнение	$Lcn3=L3-66$
4		3602XX	$Ли4=L4-21$
		3603XX	$Ли4=L4-21$
		160501	$Ли4-41$
		160401	$Ли4-40$
		160502	$Ли4-41$
		160403	$Ли4-40$
		Заполнение	$Lcn4=L4-34$
5		3602XX	$Ли5=L5-53$
		3603XX	$Ли5=L5-53$
		160501	$Ли5-41$
		160401	$Ли5-40$
		160502	$Ли5-41$
		160403	$Ли5-40$
		Заполнение	$Lcn5=L5-66$
6		3602XX	$Ли6=L6-37$
		3603XX	$Ли6=L6-37$
		160501	$Ли6-41$
		160401	$Ли6-40$
		160502	$Ли6-41$
		160403	$Ли6-40$
		Заполнение	$Lcn6=L6-50$

Сборка верхних угловых соединений рамных профилей 3601X1 модульного фасада

1. Перед установкой угловых соединителей нанести однокомпонентный клей типа "Cosmo PU-100.130" или двухкомпонентный клей типа "Cosmo PU-200.280" либо их аналог в камеры профиля.
2. На соединяемые поверхности профилей нанести герметик типа "Cosmo HD-100.411" или аналог.
3. После сборки соединения удалить излишки клея и герметика с лицевых поверхностей очистителем типа "Cosmo CL-300.150" или аналогом.
4. Поместить собранное изделие в отведенное место до момента полного высыхания клеевого состава, согласно рекомендациям производителя клея.

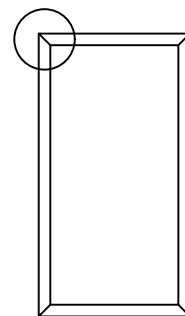

1.1 Сборка запрессовкой

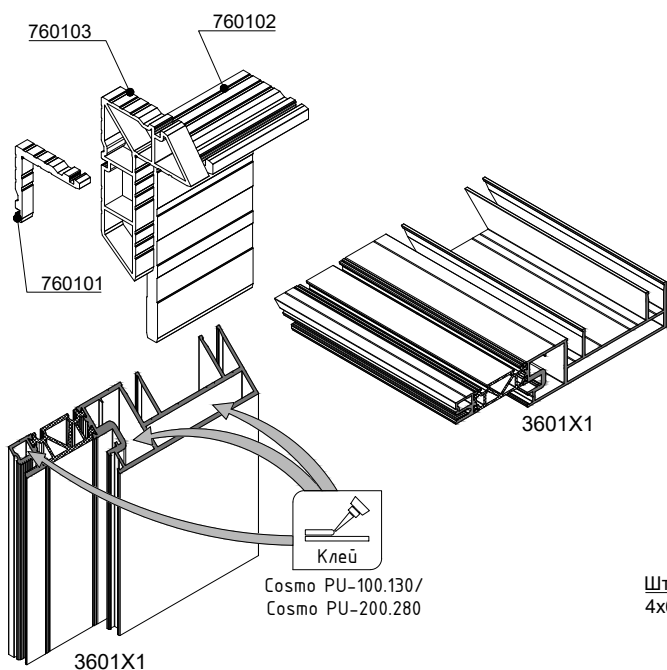

1.2 Сборка штифтованием

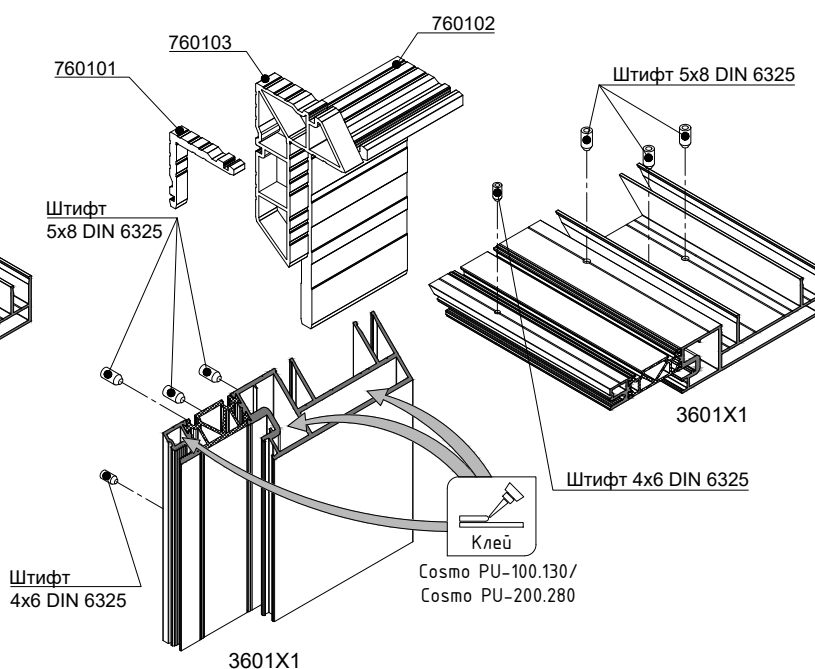

2

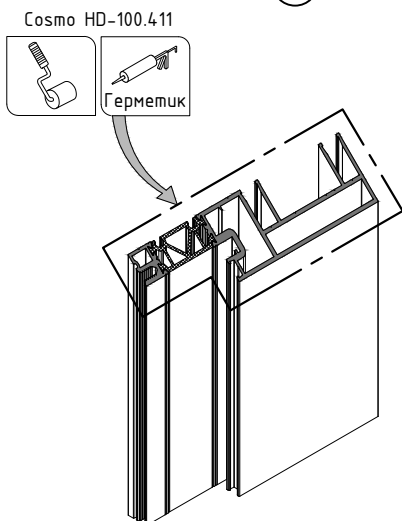

3

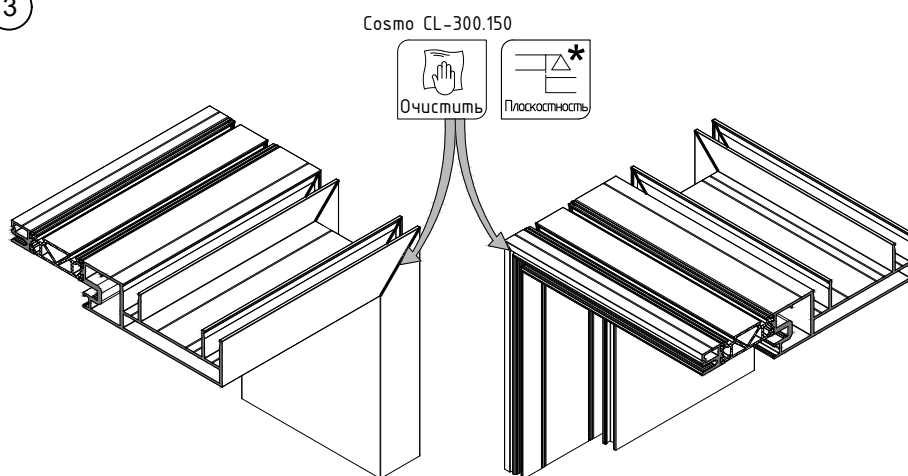

* Плоскостность профилей в соответствии с ГОСТ 21519-2022 не должна превышать 0,5мм.

Сборка верхних угловых соединений рамных профилей 3601X1
модульного фасада запрессовкой угловых соединителей

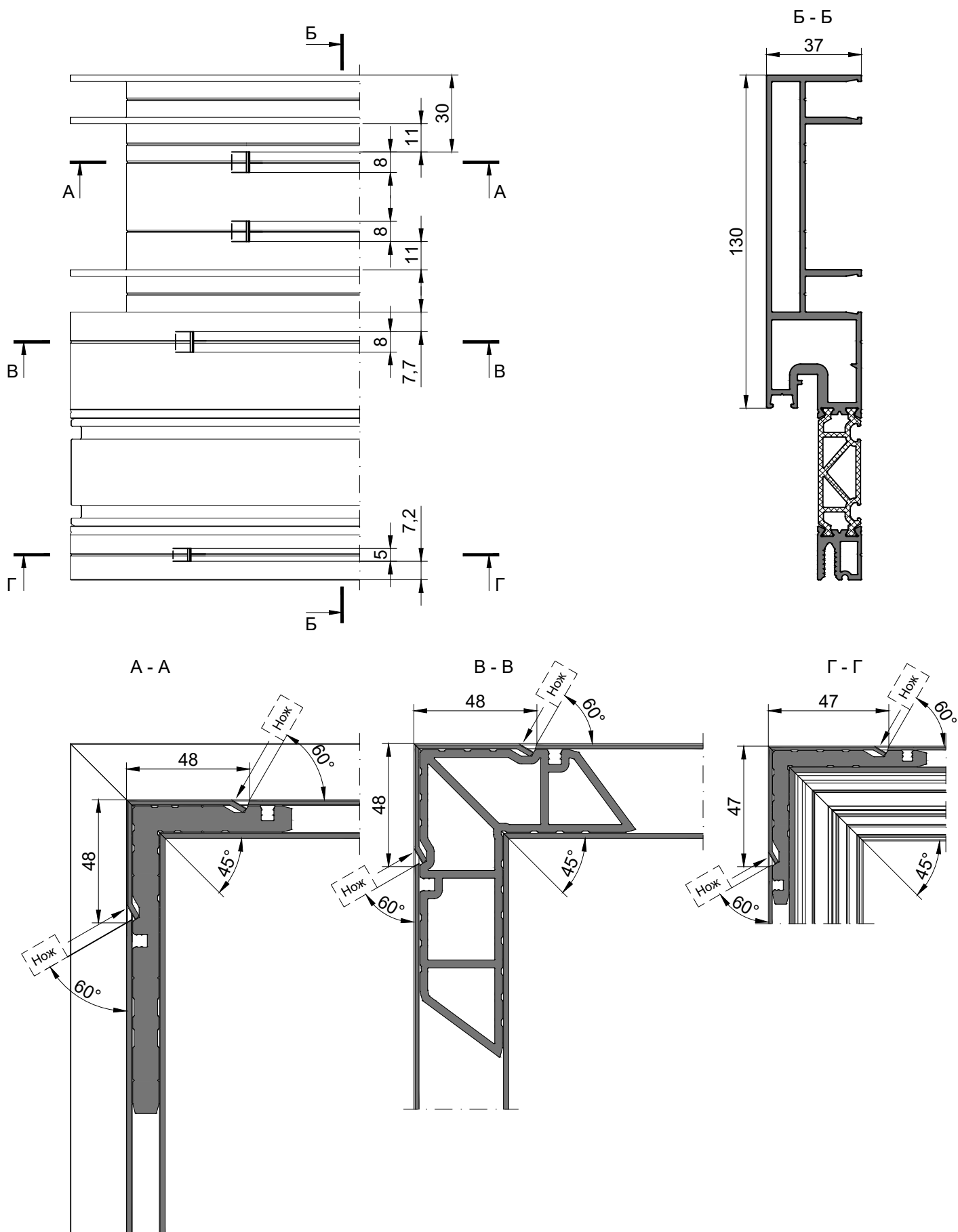

Сборка верхних угловых соединений рамных профилей 3601X1 модульного фасада штифтованием угловых соединителей

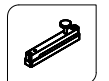
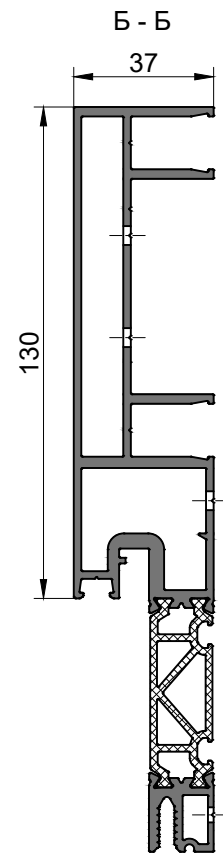
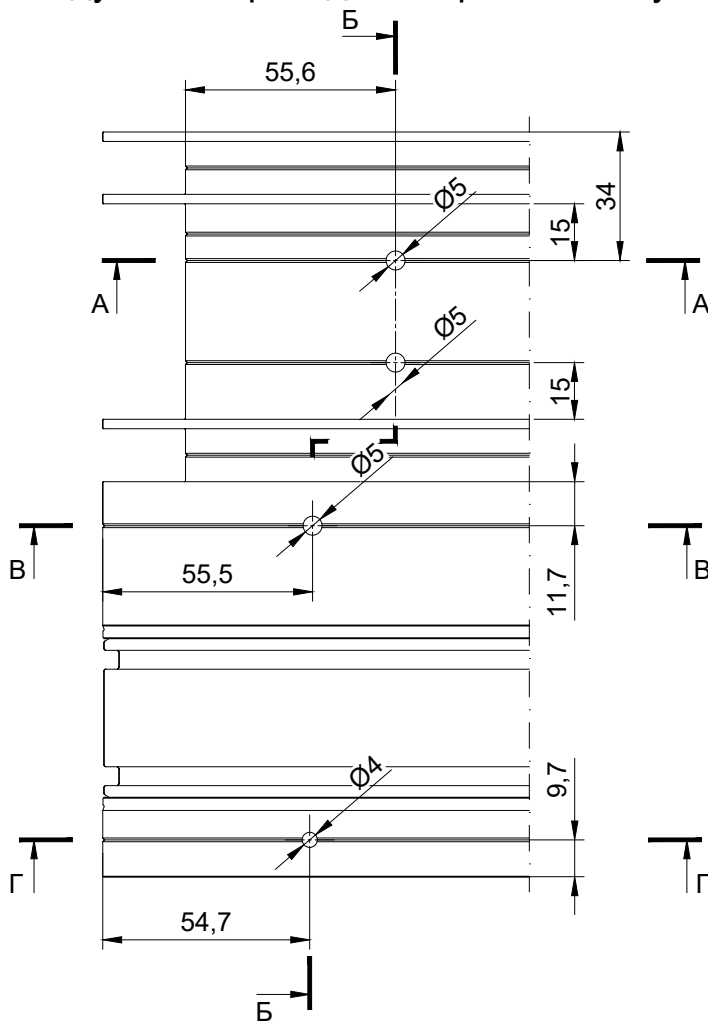

Кондуктор
KREF-92-R

Для обработки отверстий Ø5мм рекомендуется применять кондуктор 030101.

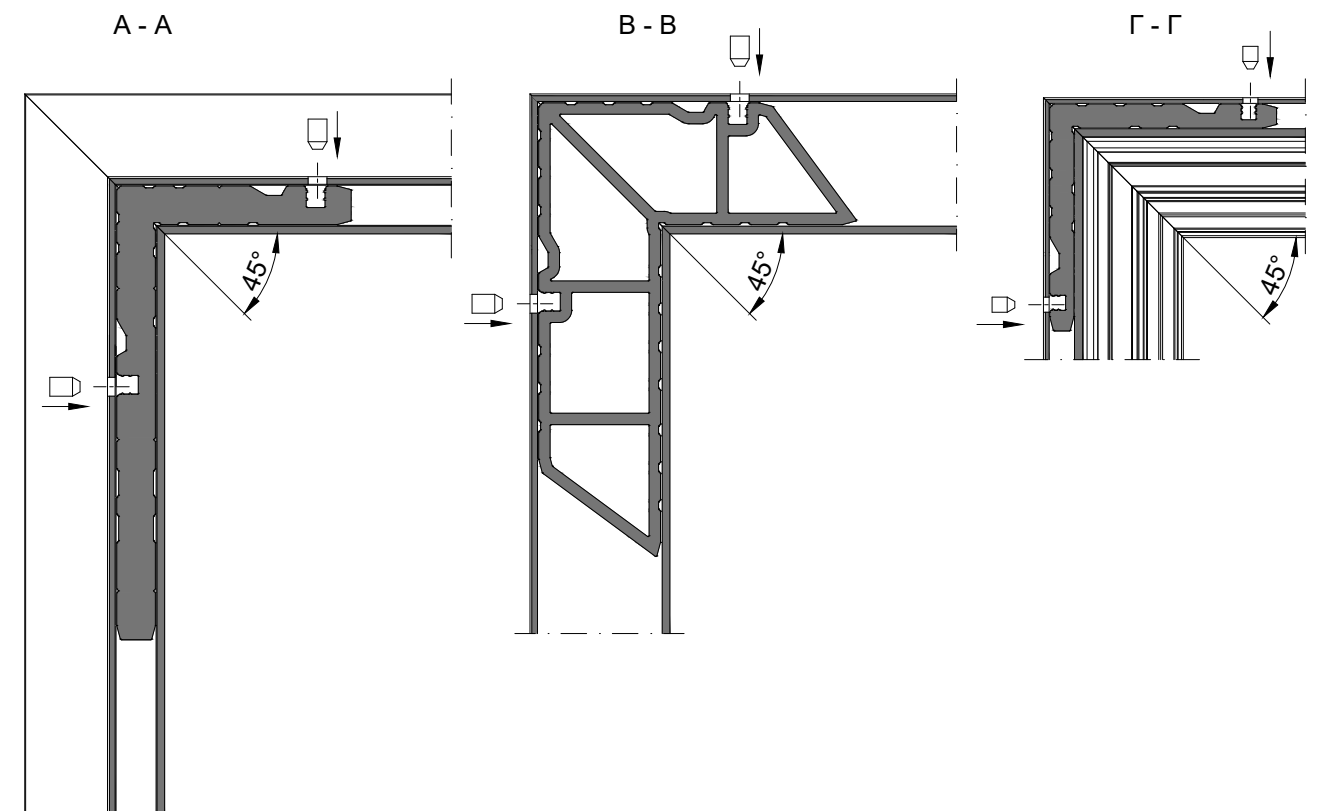

Сборка нижних угловых соединений рамных профилей 3601X1 модульного фасада

1. Перед установкой угловых соединителей нанести однокомпонентный клей типа "Cosmo PU-100.130" или двухкомпонентный клей типа "Cosmo PU-200.280" либо их аналог в камеры профиля.
2. На соединяемые поверхности профилей нанести герметик типа "Cosmo HD-100.411" или аналог.
3. После сборки соединения удалить излишки клея и герметика с лицевых поверхностей очистителем типа "Cosmo CL-300.150" или аналогом.
4. Поместить собранное изделие в отведенное место до момента полного высыхания клеевого состава, согласно рекомендациям производителя клея.

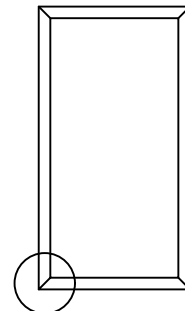

1.1 Сборка запрессовкой

1.2 Сборка штифтованием

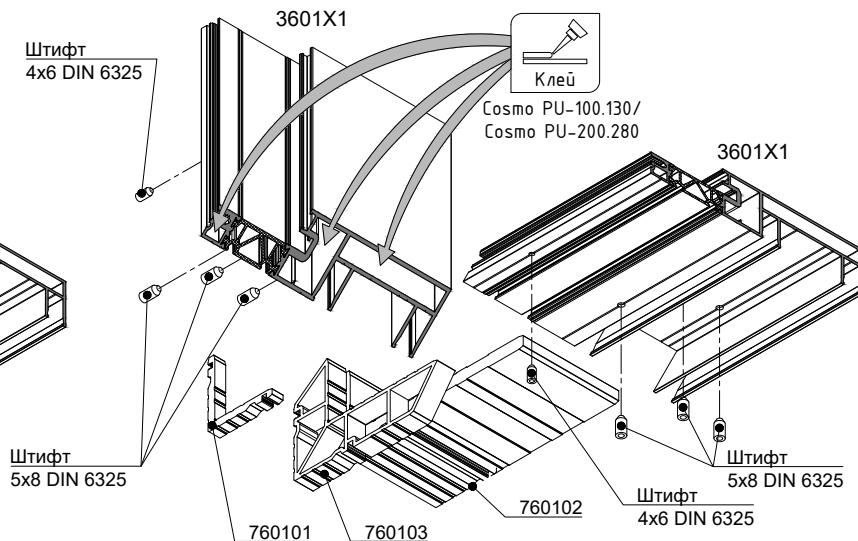
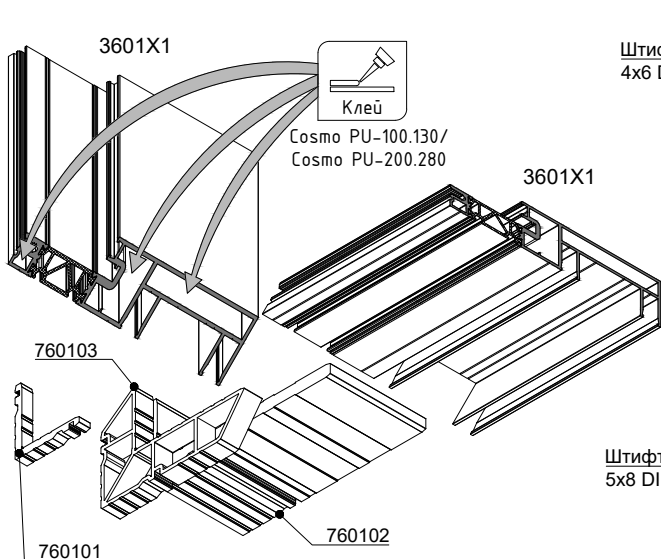

2

3

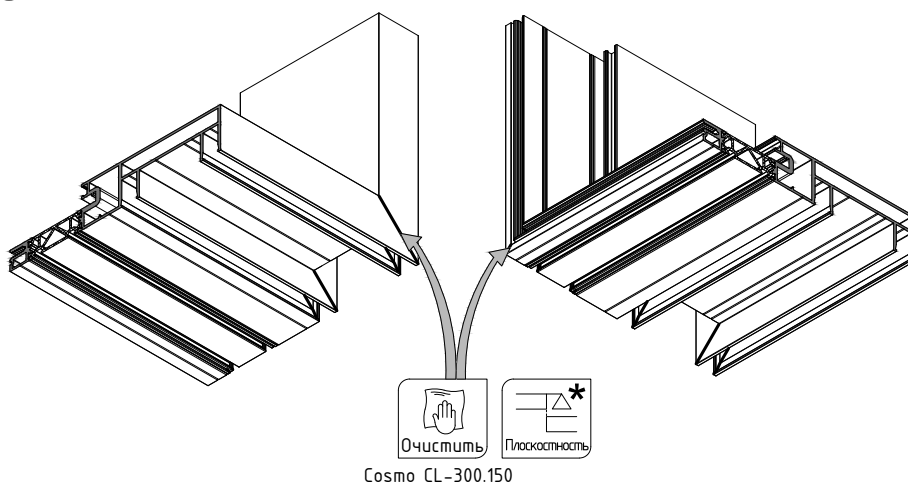
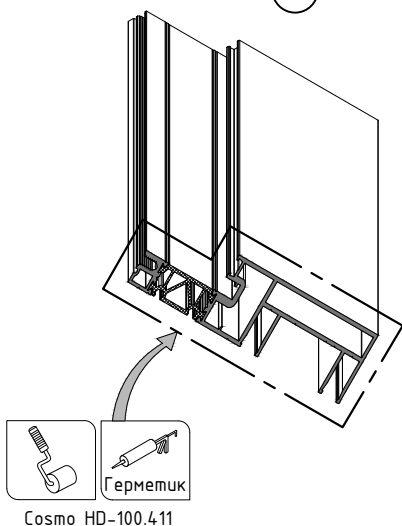

* Плоскостность профилей в соответствии с ГОСТ 21519-2022 не должна превышать 0,5мм.

Сборка нижних угловых соединений рамных профилей 3601X1
модульного фасада запрессовкой угловых соединителей

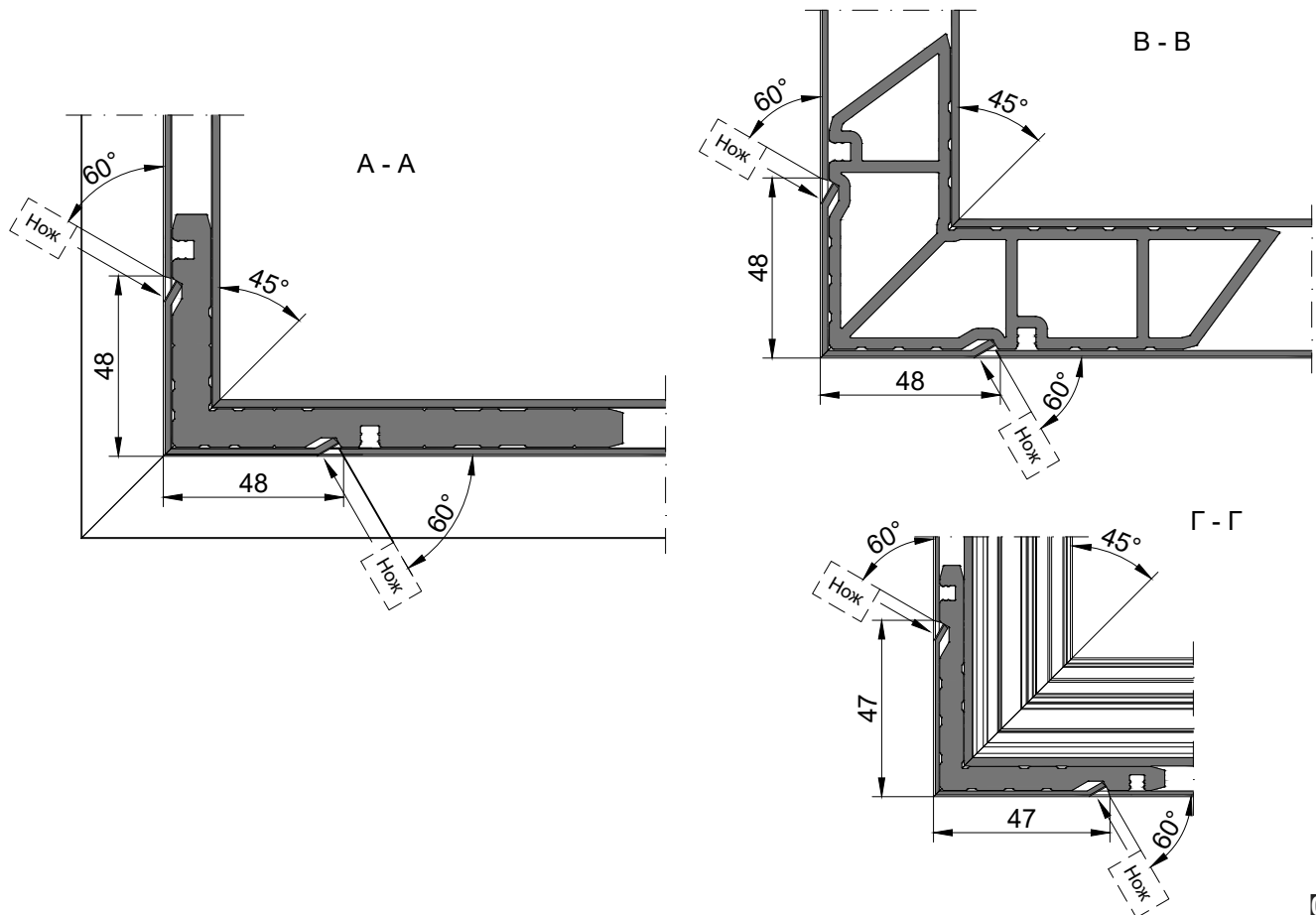
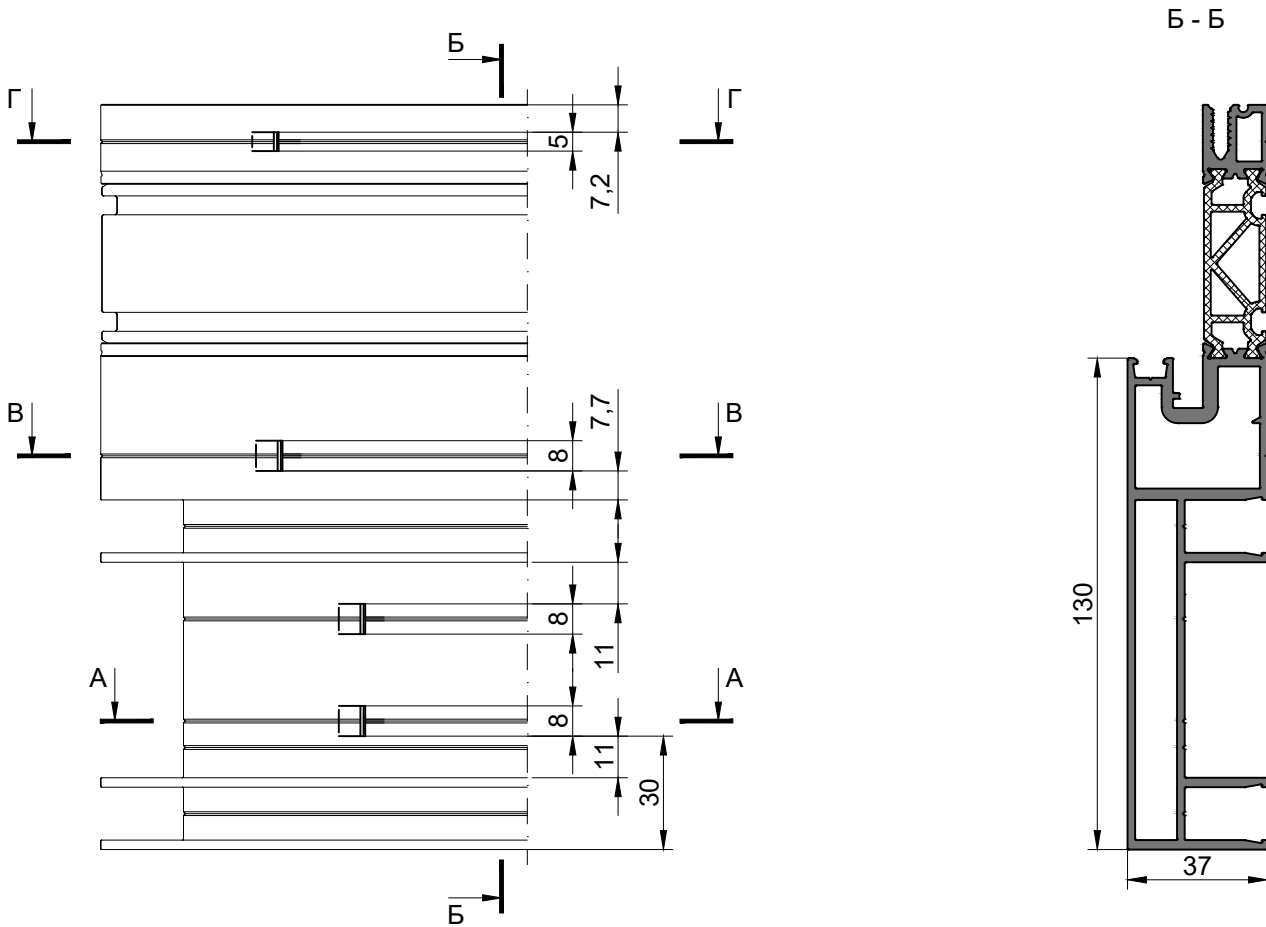

Сборка нижних угловых соединений рамных профилей 3601X1 модульного фасада штифтованием угловых соединителей

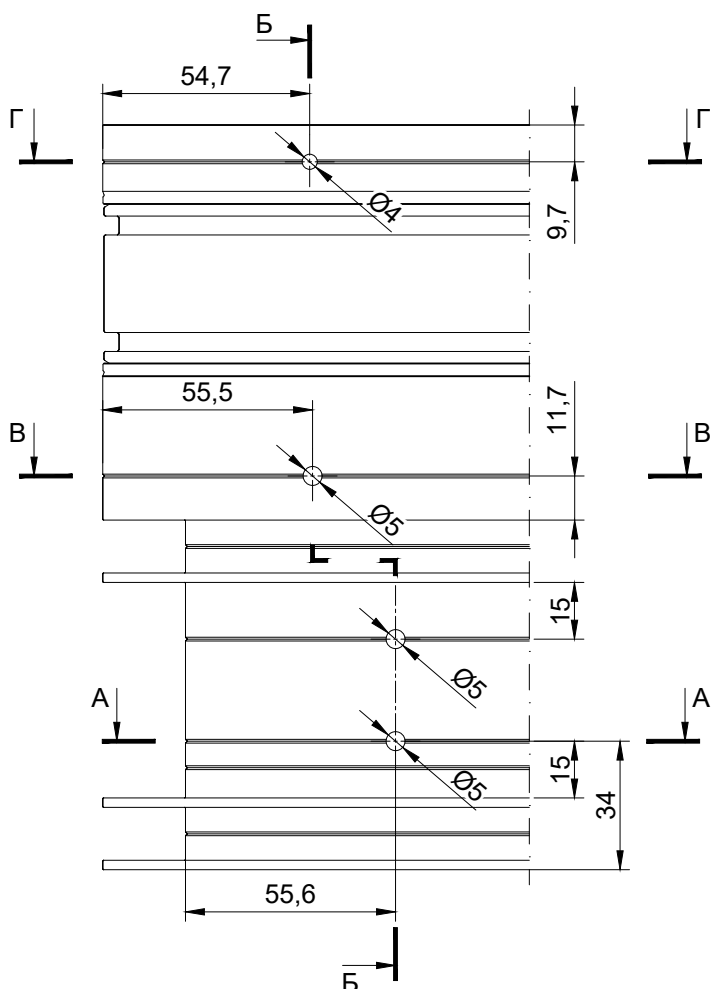

Б - Б



Кондуктор
KREF-92-R

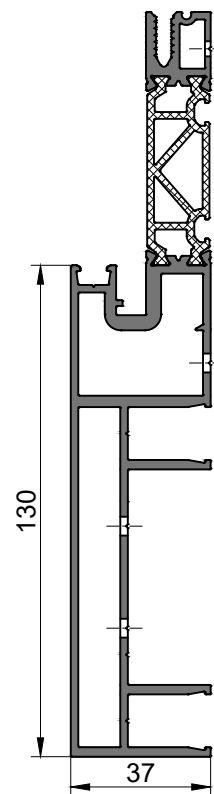

Для обработки отверстий Ø5мм рекомендуется применять кондуктор 030101.

В - В

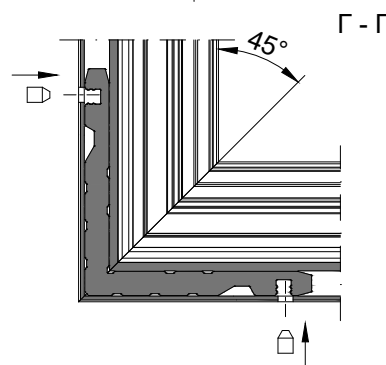
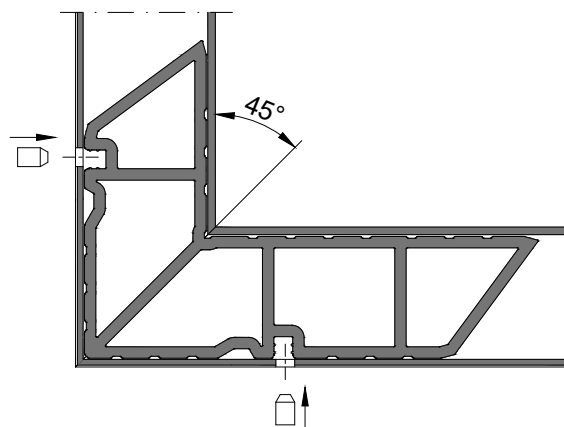
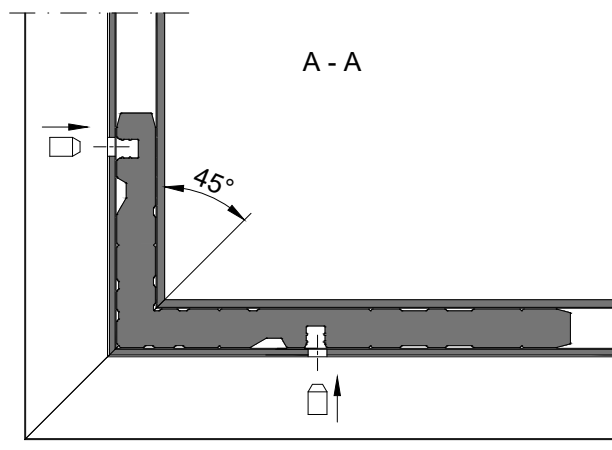

Сборка верхних угловых соединений рамных профилей 3601X2, 3601X3 модульного фасада

1. Перед установкой угловых соединителей нанести однокомпонентный клей типа "Cosmo PU-100.130" или двухкомпонентный клей типа "Cosmo PU-200.280" либо их аналог в камеры профиля.
2. На соединяемые поверхности профилей нанести герметик типа "Cosmo HD-100.411" или аналог.
3. После сборки соединения удалить излишки клея и герметика с лицевых поверхностей очистителем типа "Cosmo CL-300.150" или аналогом.
4. Поместить собранное изделие в отведенное место до момента полного высыхания клеевого состава, согласно рекомендациям производителя клея.

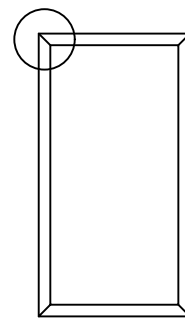

1.1 Сборка запрессовкой

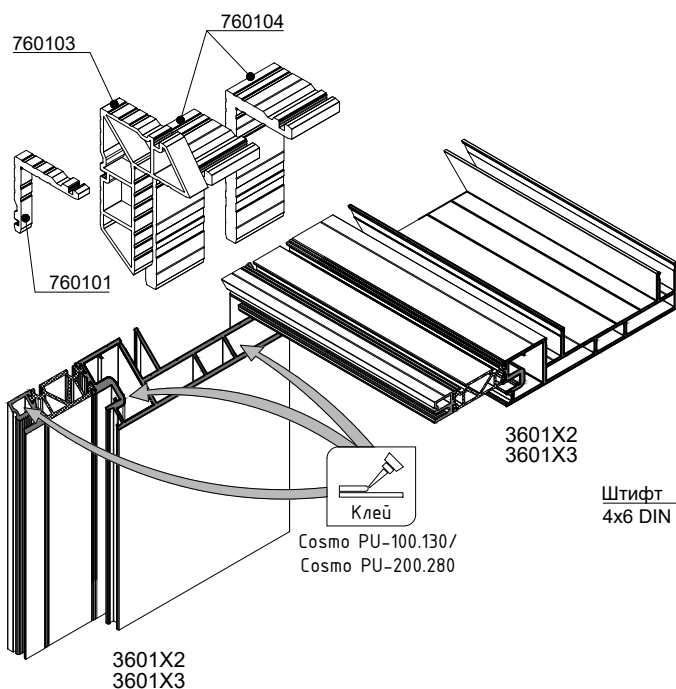

1.2 Сборка штифтованием

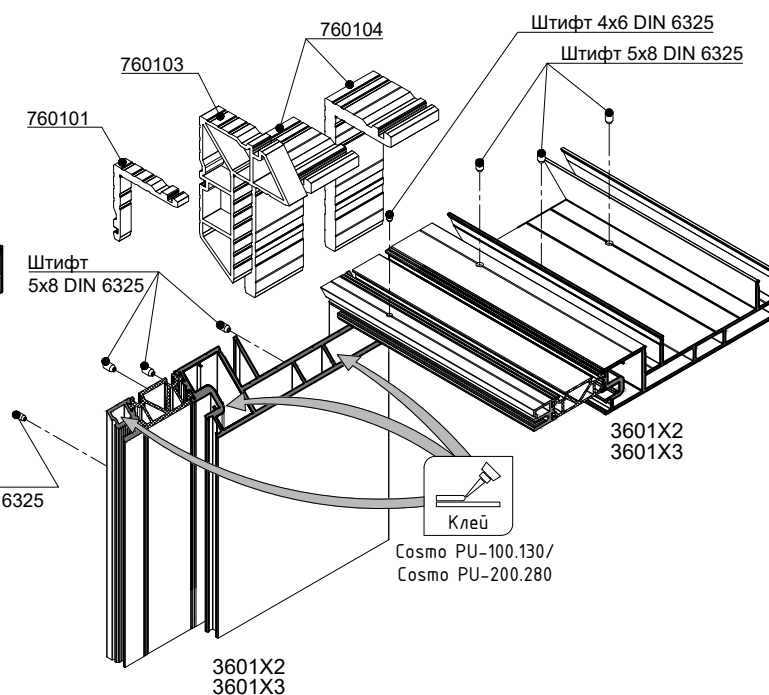

2

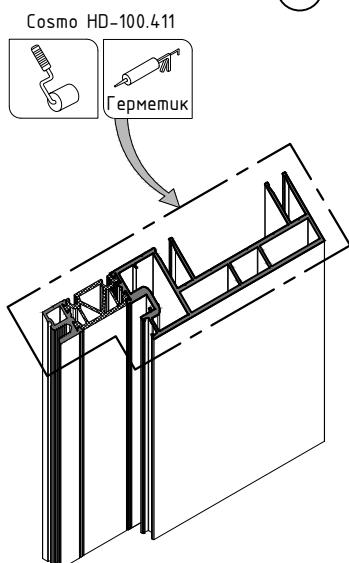

3

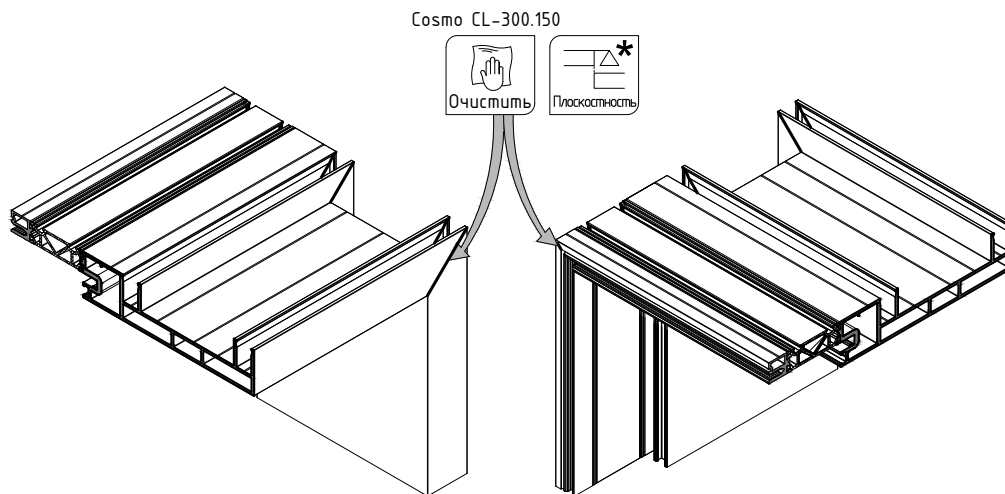

* Плоскостность профилей в соответствии с ГОСТ 21519-2022 не должна превышать 0,5мм.

Сборка верхних угловых соединений рамных профилей 3601X2, 3601X3 модульного фасада запрессовкой угловых соединителей

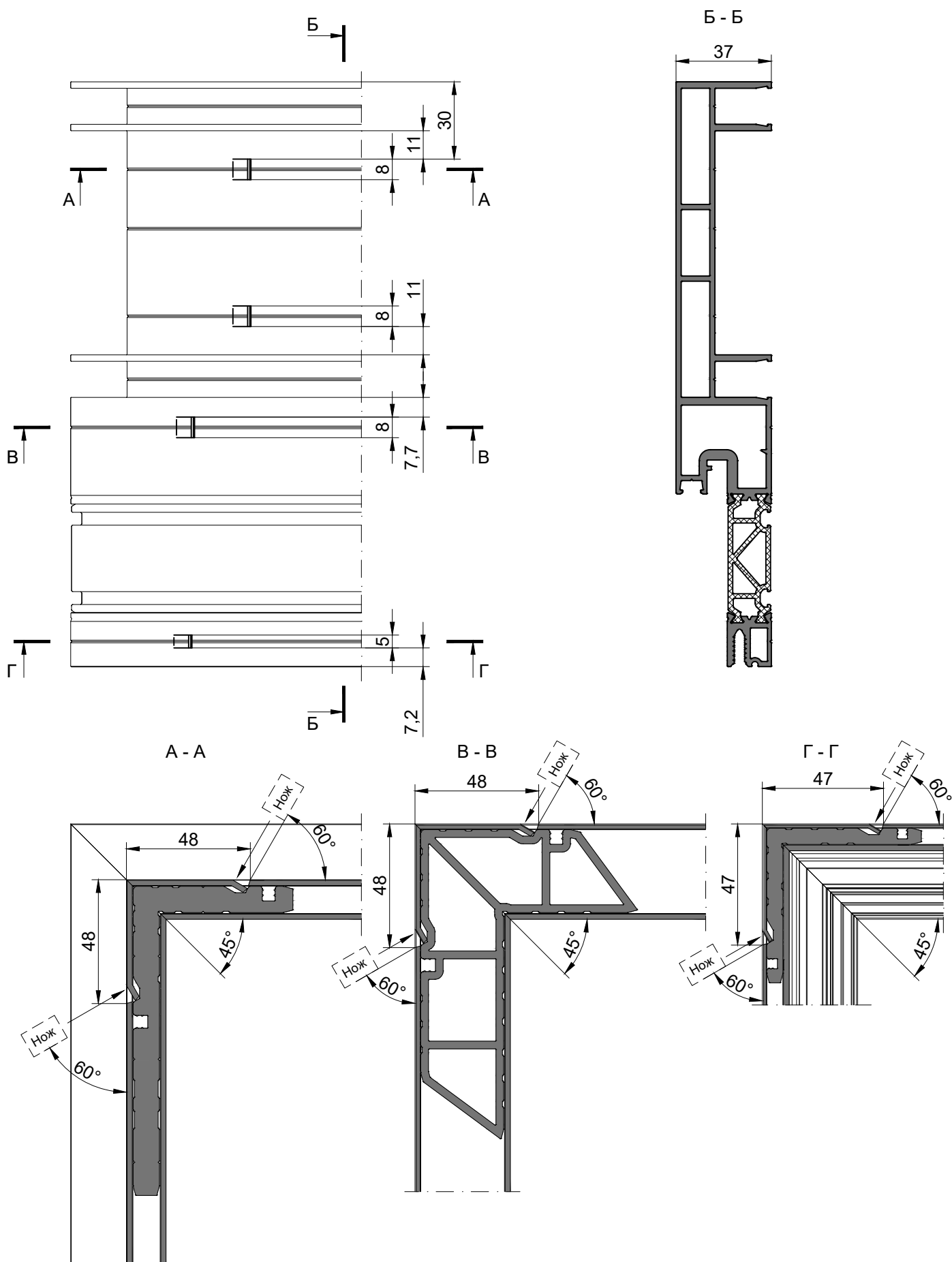

Сборка верхних угловых соединений рамных профилей 3601X2, 3601X3 модульного фасада штифтованием угловых соединителей

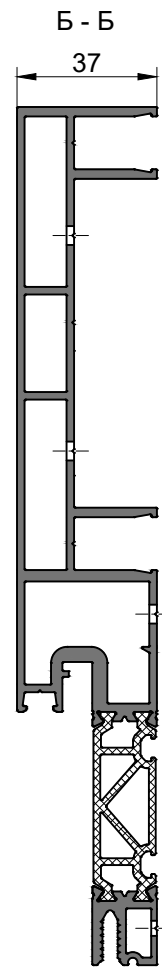
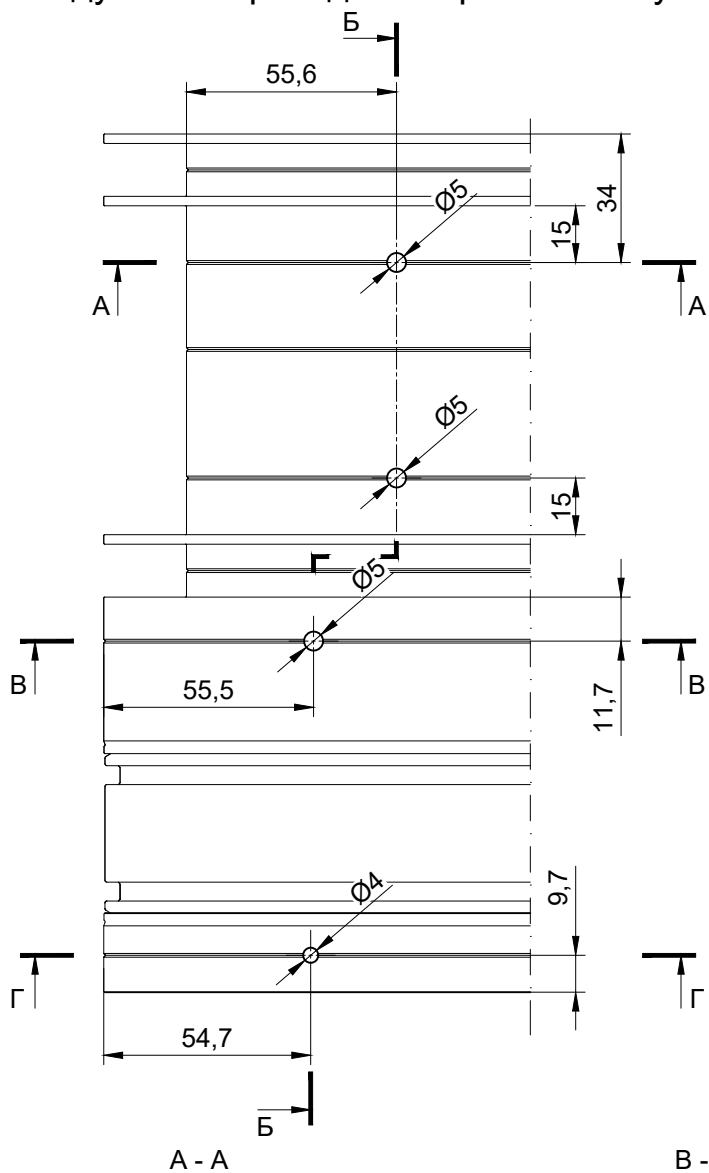

Кондуктор
KREF-92-R

Для обработки отверстий $\varnothing 5$ мм рекомендуется применять кондуктор 030101.

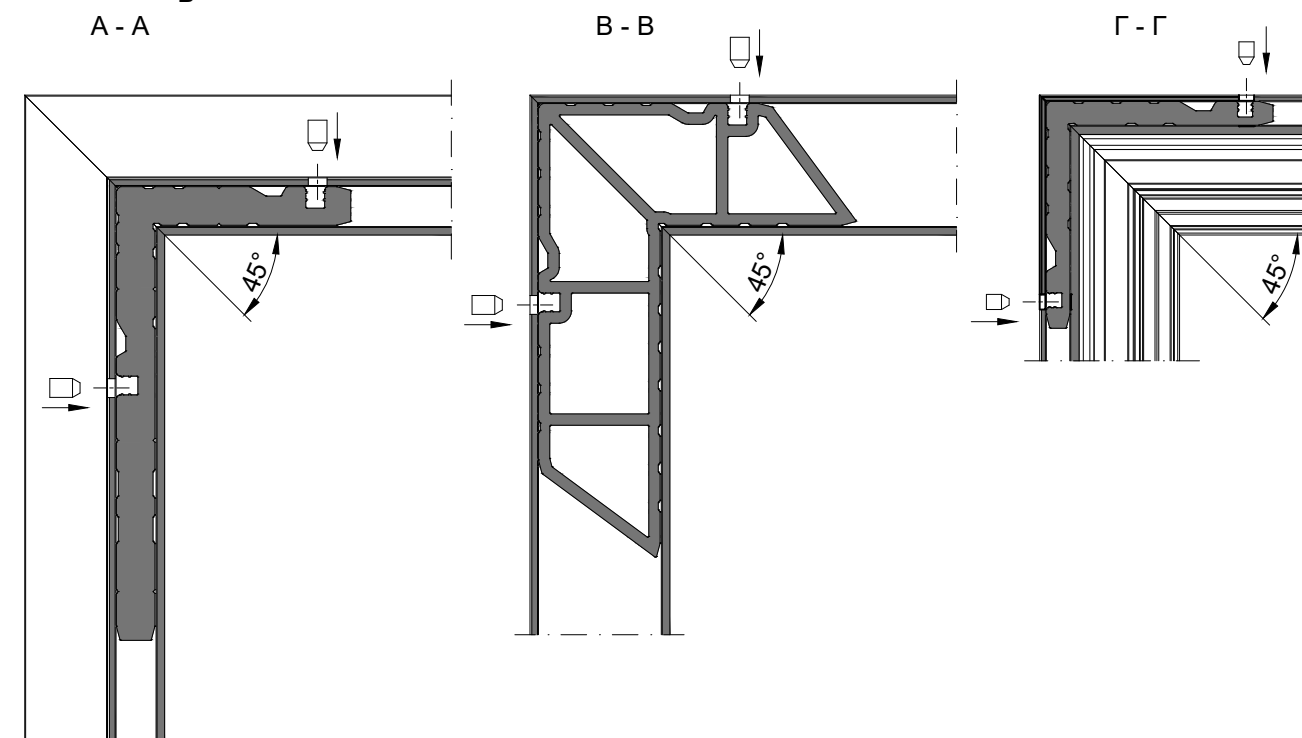

Сборка нижних угловых соединений рамных профилей 3601X2, 3601X3 модульного фасада

1. Перед установкой угловых соединителей нанести однокомпонентный клей типа "Cosmo PU-100.130" или двухкомпонентный клей типа "Cosmo PU-200.280" либо их аналог в камеры профиля.
2. На соединяемые поверхности профилей нанести герметик типа "Cosmo HD-100.411" или аналог.
3. После сборки соединения удалить излишки клея и герметика с лицевых поверхностей очистителем типа "Cosmo CL-300.150" или аналогом.
4. Поместить собранное изделие в отведенное место до момента полного высыхания клеевого состава, согласно рекомендациям производителя клея.

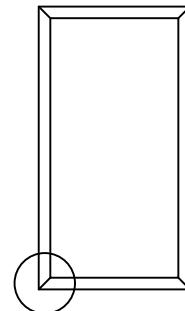

1.1 Сборка запрессовкой

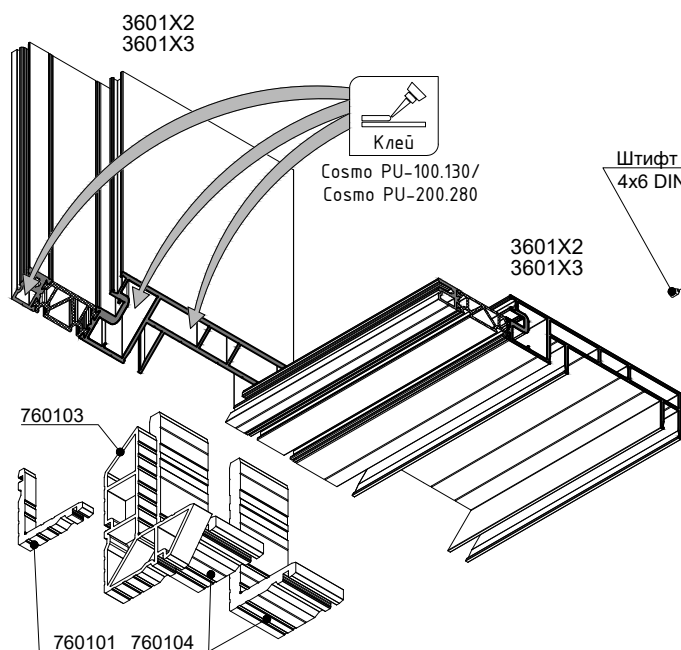

1.2 Сборка штифтованием

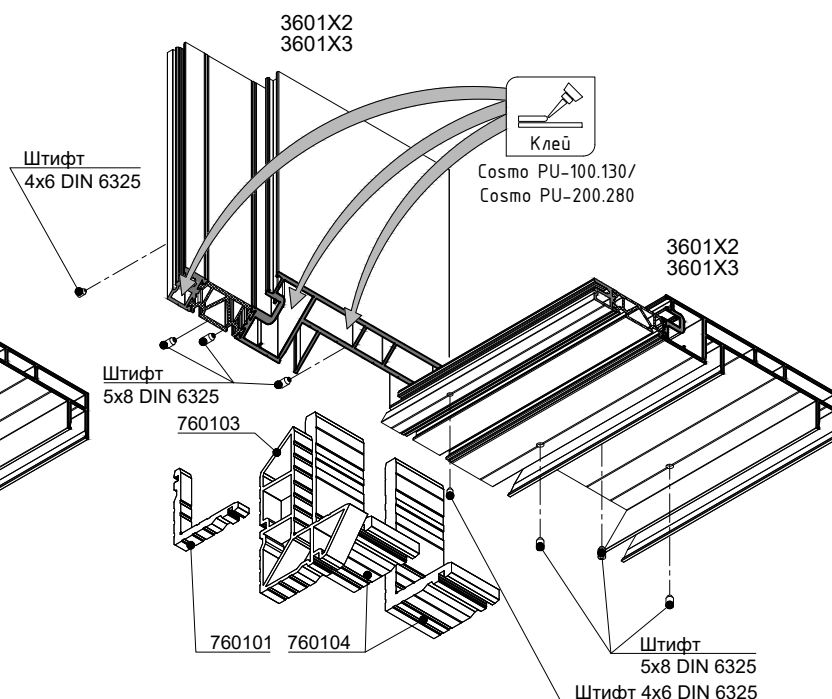

2

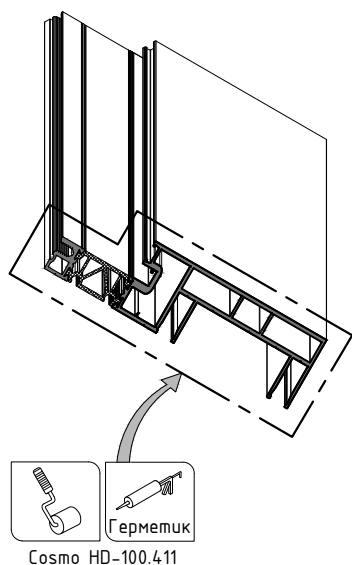

3

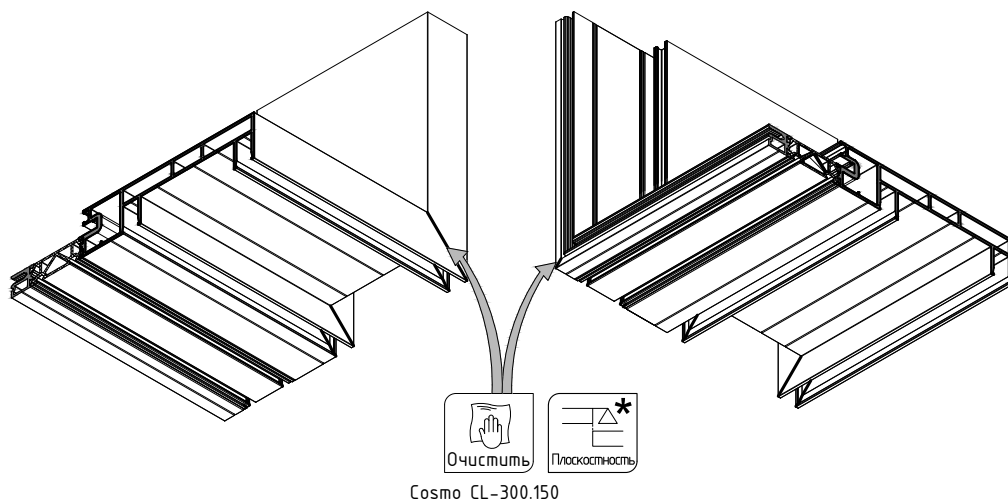

* Плоскостность профилей в соответствии с ГОСТ 21519-2022 не должна превышать 0,5мм.

Сборка нижних угловых соединений рамных профилей 3601X2, 3601X3 модульного фасада запрессовкой угловых соединителей

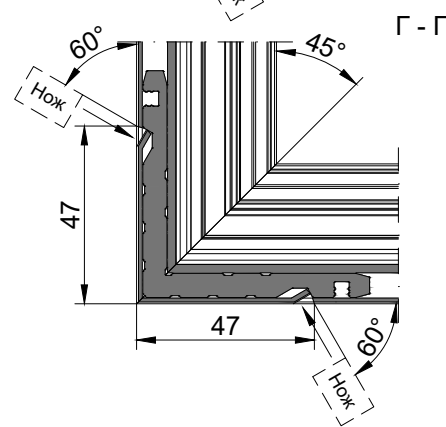
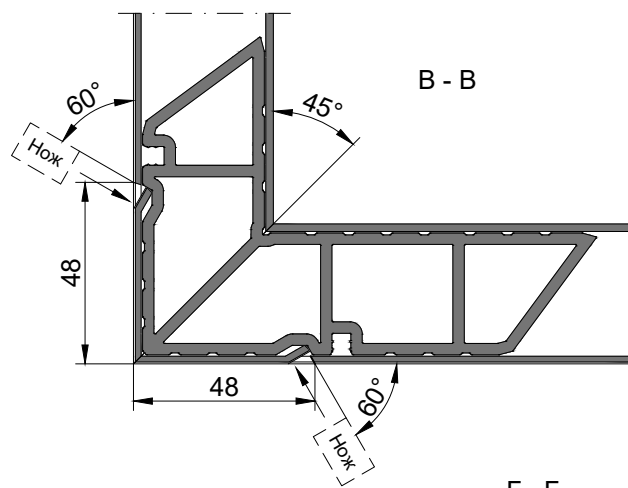
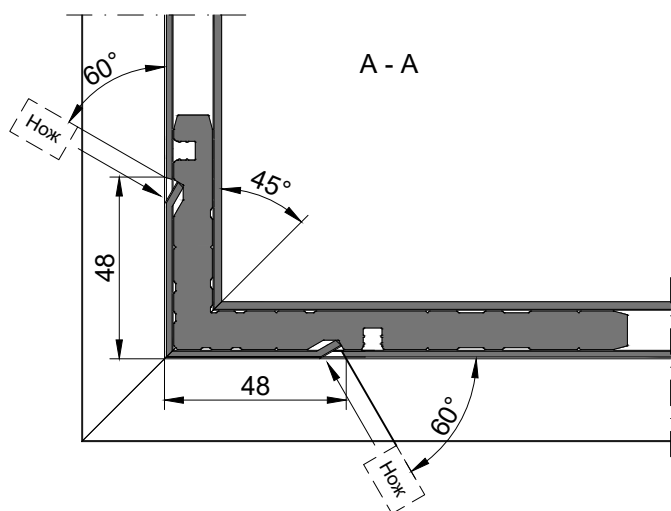
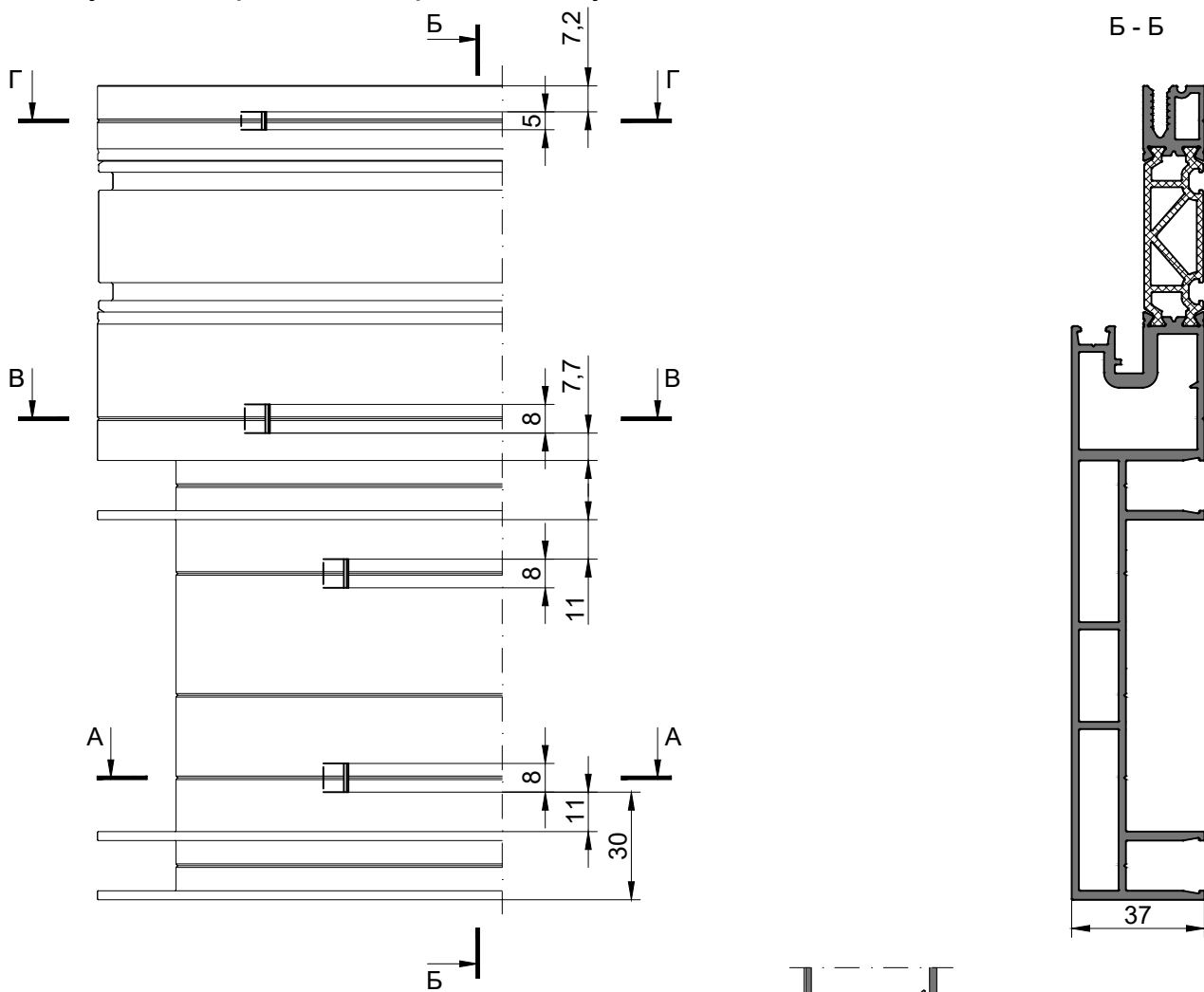

Сборка нижних угловых соединений рамных профилей 3601X2, 3601X3 модульного фасада штифтованием угловых соединителей

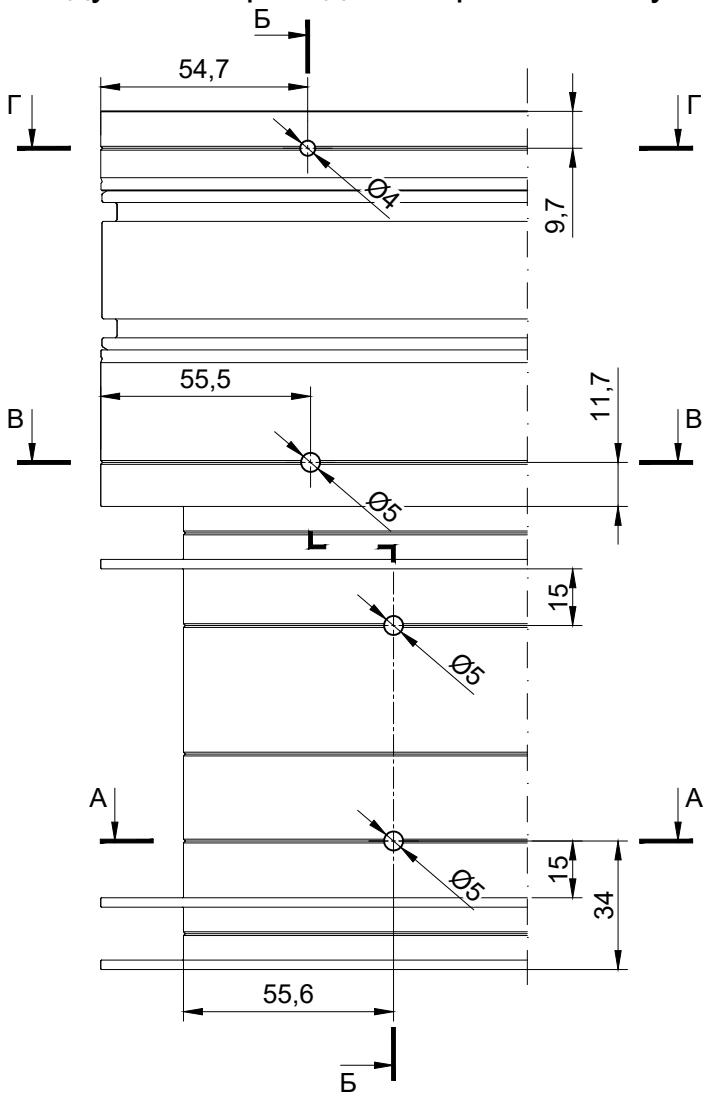

Б - Б

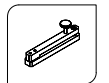
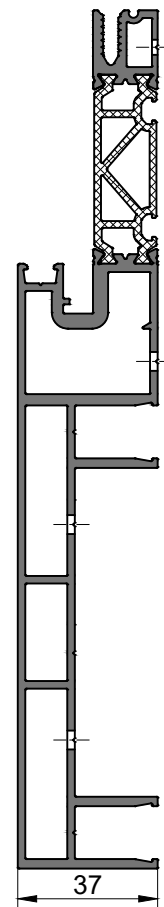

Кондуктор
KREF-92-R

Для обработки отверстий Ø5мм рекомендуется применять кондуктор 030101.

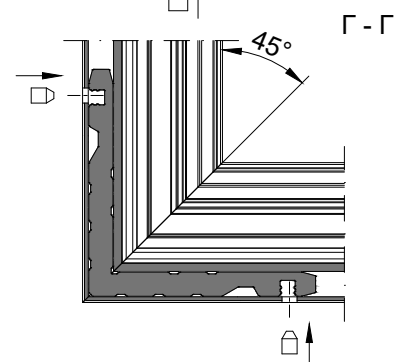
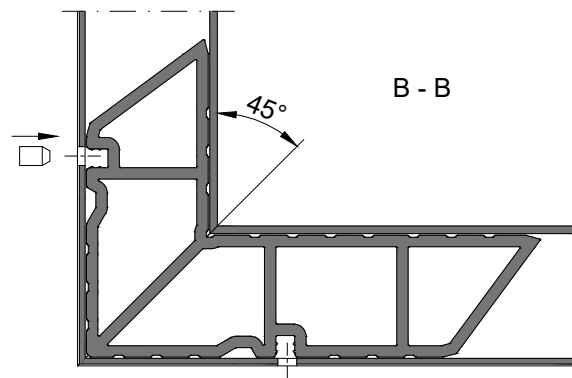
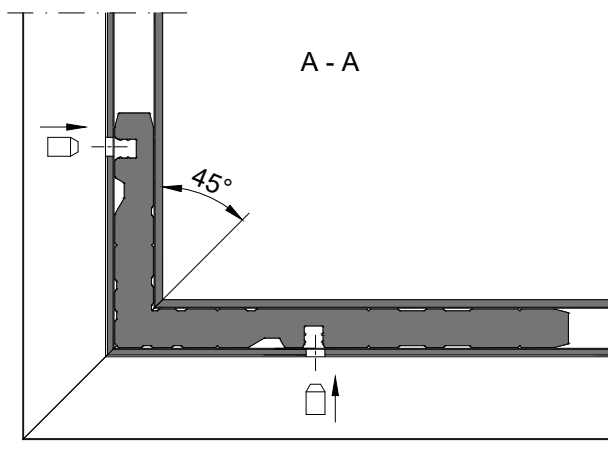

Сборка угловых соединений с применением усиленных рамных профилей 3601X1 Strong модульного фасада

1. Перед установкой угловых соединителей нанести однокомпонентный клей типа "Cosmo PU-100.130" или двухкомпонентный клей типа "Cosmo PU-200.280" либо их аналог в камеры профиля.
2. На соединяемые поверхности профилей нанести герметик типа "Cosmo HD-100.411" или аналог.
3. После сборки соединения удалить излишки клея и герметика с лицевых поверхностей очистителем типа "Cosmo CL-300.150" или аналогом.
4. Поместить собранное изделие в отведенное место до момента полного высыхания клеевого состава, согласно рекомендациям производителя клея.

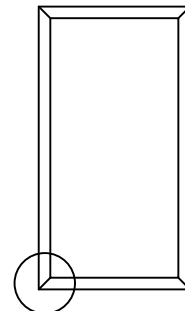

1.1 Сборка запрессовкой

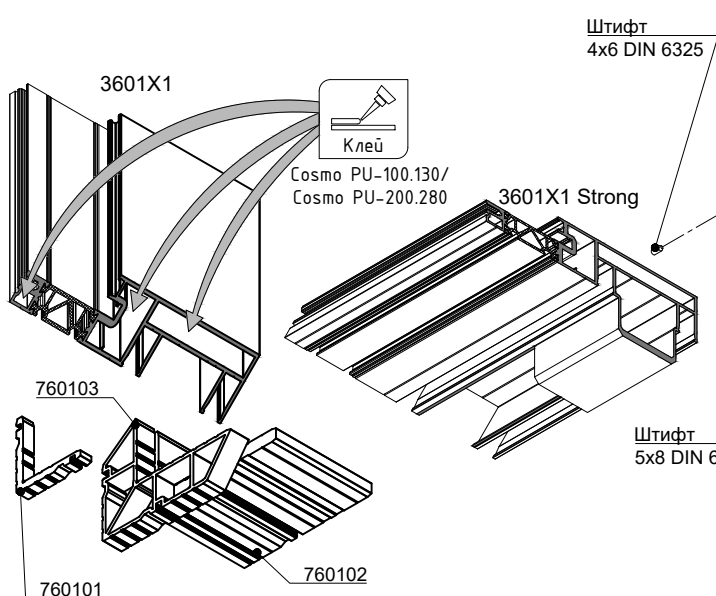

1.2 Сборка штифтованием

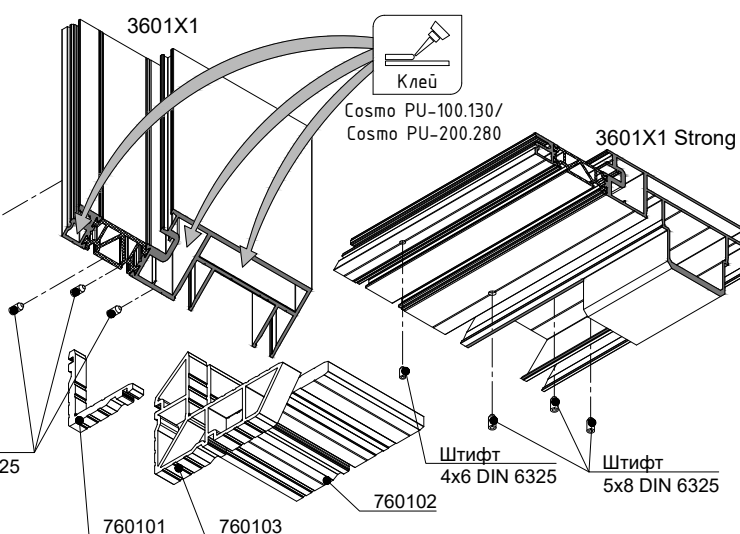

2

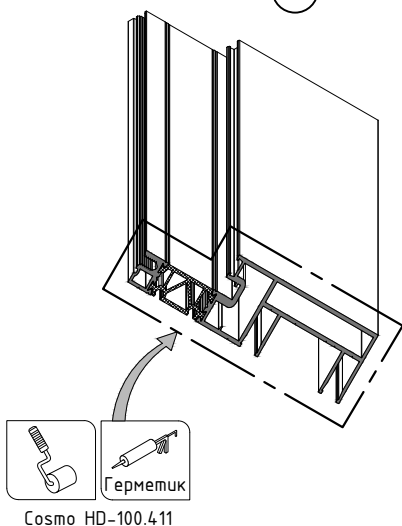

3

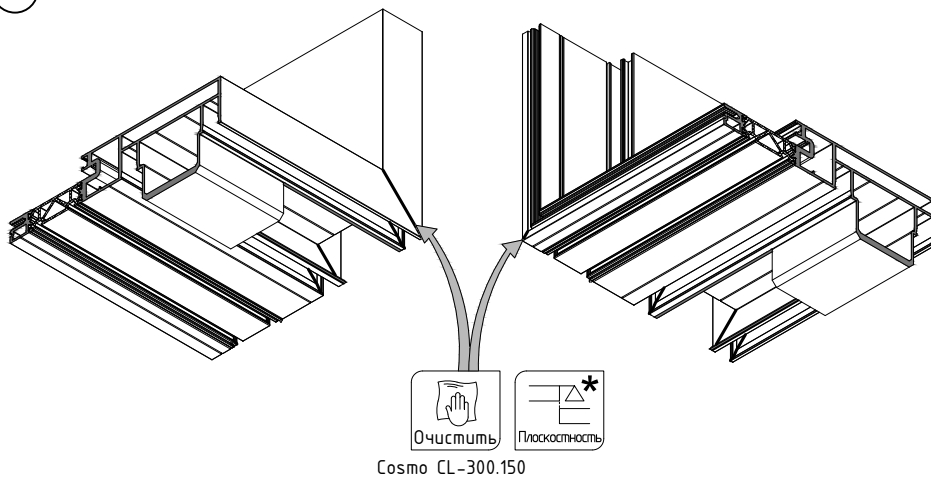

* Плоскостность профилей в соответствии с ГОСТ 21519-2022 не должна превышать 0,5мм.

Сборка угловых соединений рамных профилей 3601X1 Strong модульного фасада запрессовкой угловых соединителей

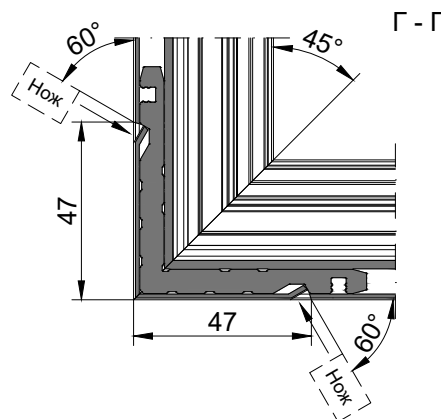
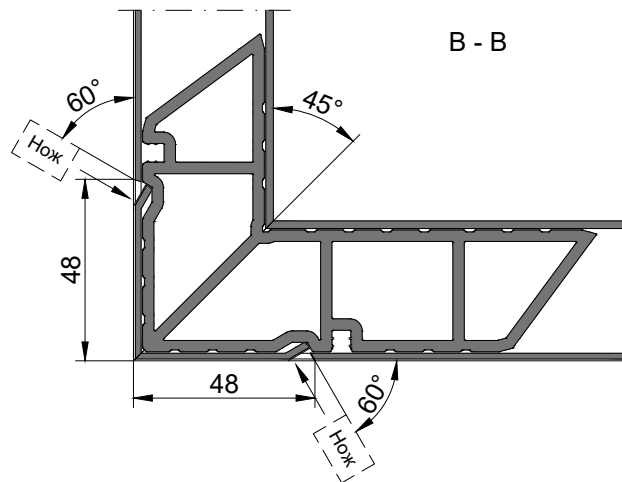
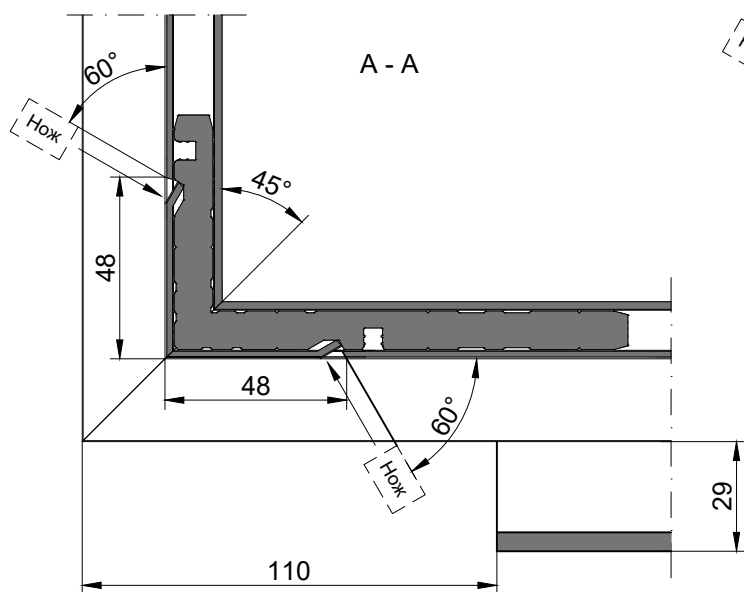
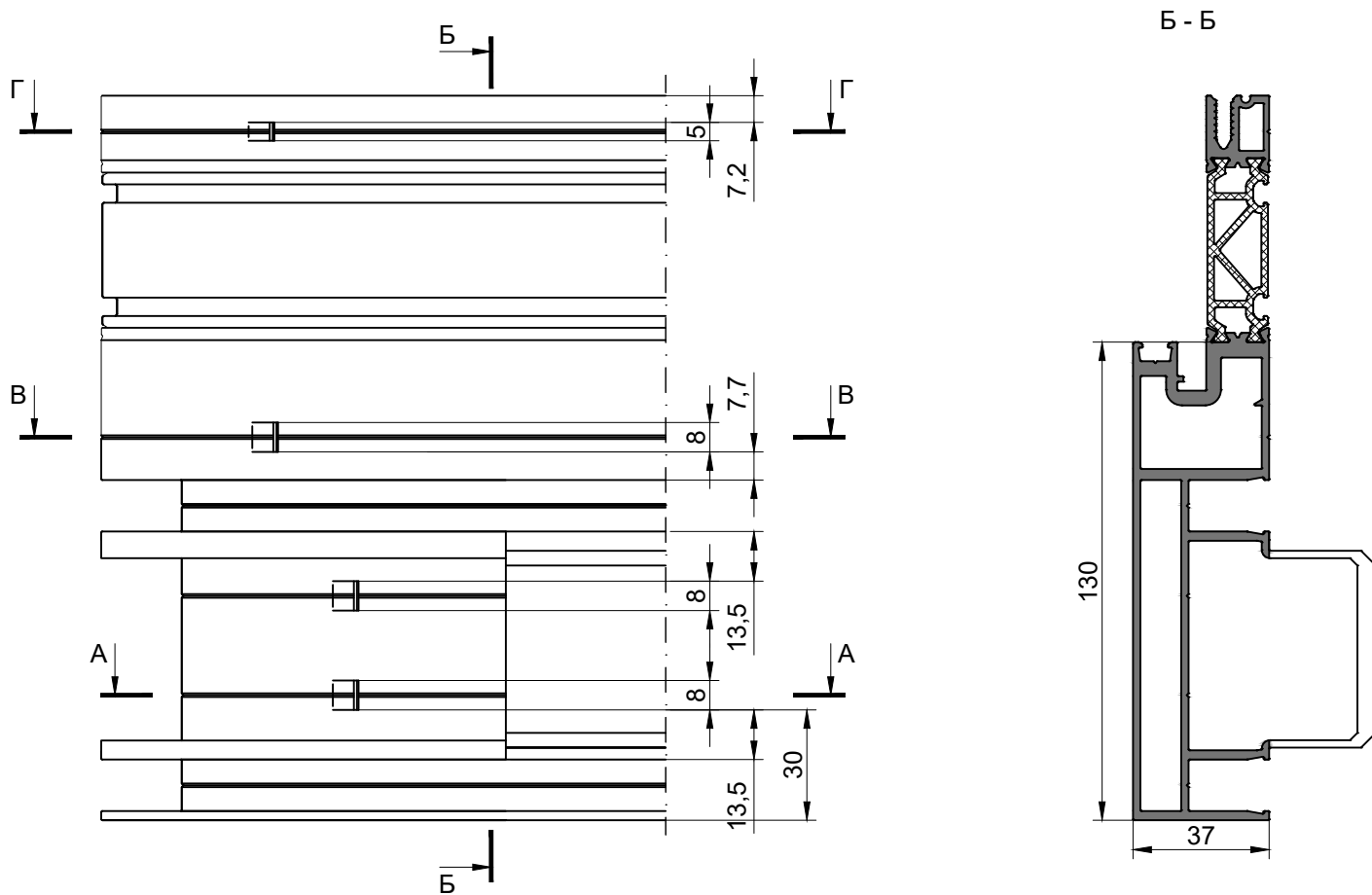

Сборка угловых соединений рамных профилей 3601X1 Strong модульного фасада штифтованием угловых соединителей

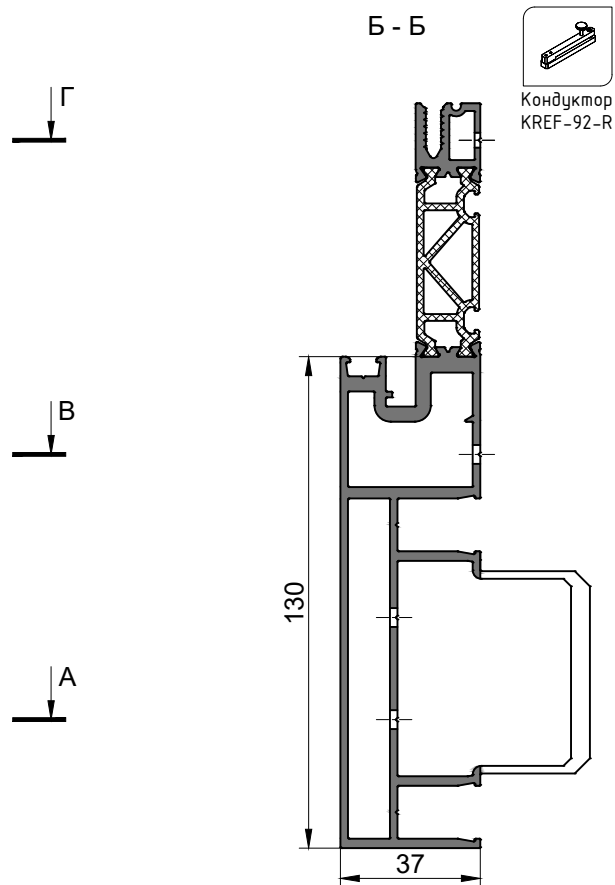
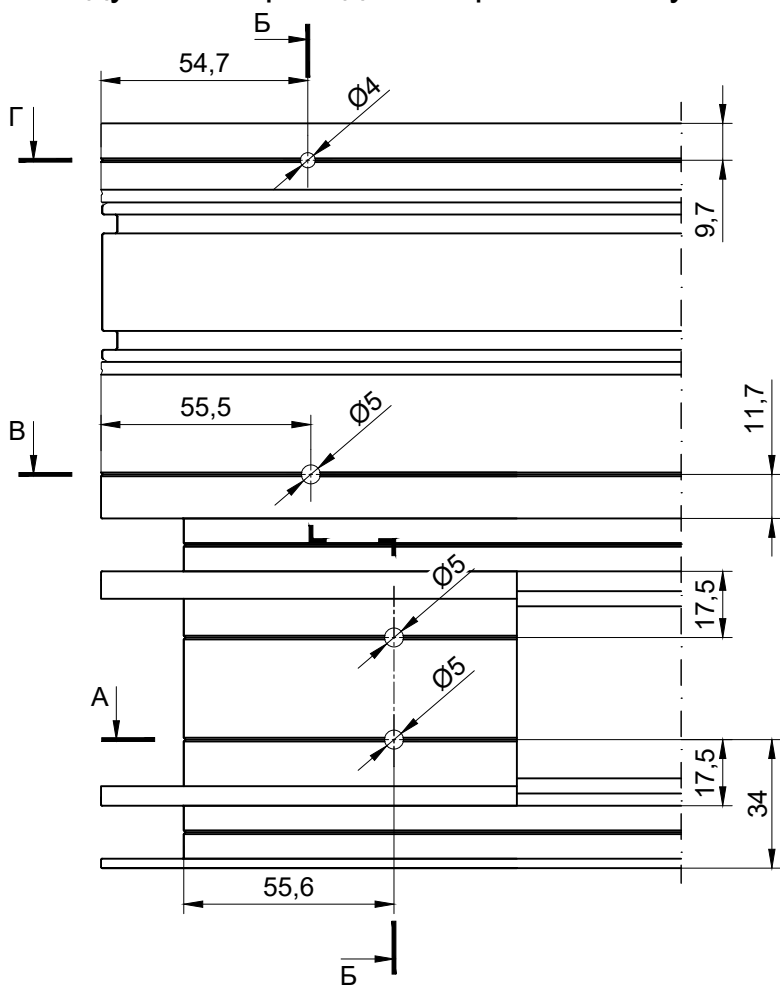

Для обработки отверстий рекомендуется применять кондуктор 030101.

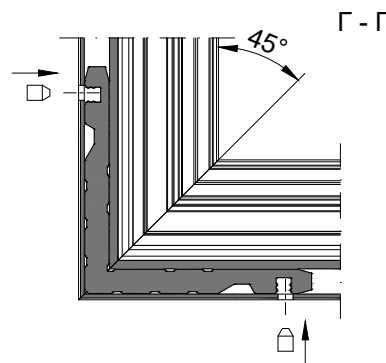
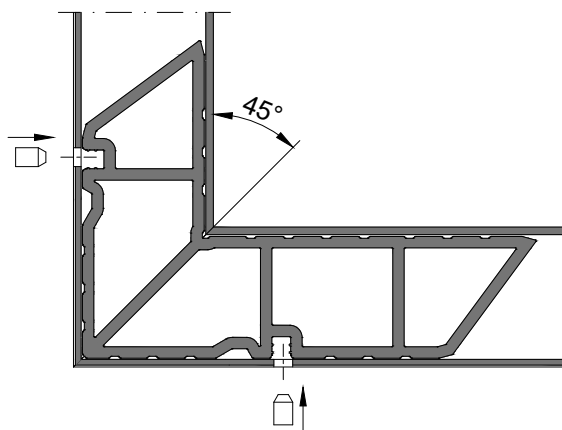
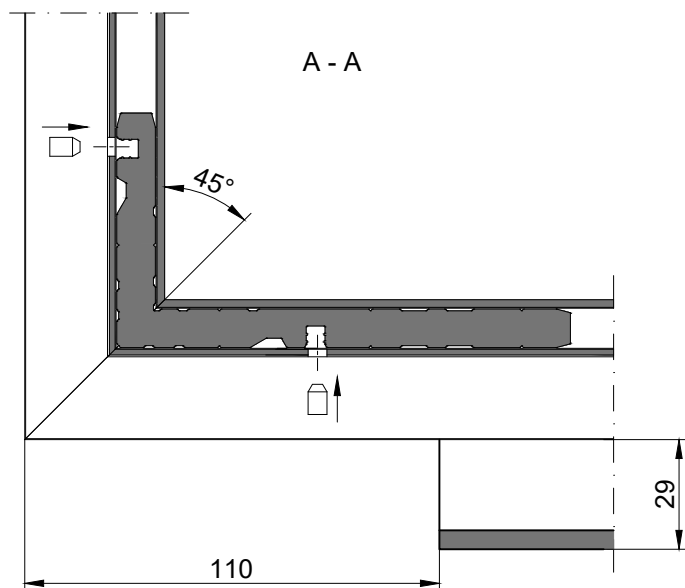

Сборка угловых соединений с применением усиленных рамных профилей 3601X2 Strong, 3601X3 Strong модульного фасада

1. Перед установкой угловых соединителей нанести однокомпонентный клей типа "Cosmo PU-100.130" или двухкомпонентный клей типа "Cosmo PU-200.280" либо их аналог в камеры профиля.
2. На соединяемые поверхности профилей нанести герметик типа "Cosmo HD-100.411" или аналог.
3. После сборки соединения удалить излишки клея и герметика с лицевых поверхностей очистителем типа "Cosmo CL-300.150" или аналогом.
4. Поместить собранное изделие в отведенное место до момента полного высыхания клеевого состава, согласно рекомендациям производителя клея.

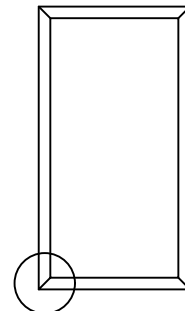

1.1 Сборка запрессовкой

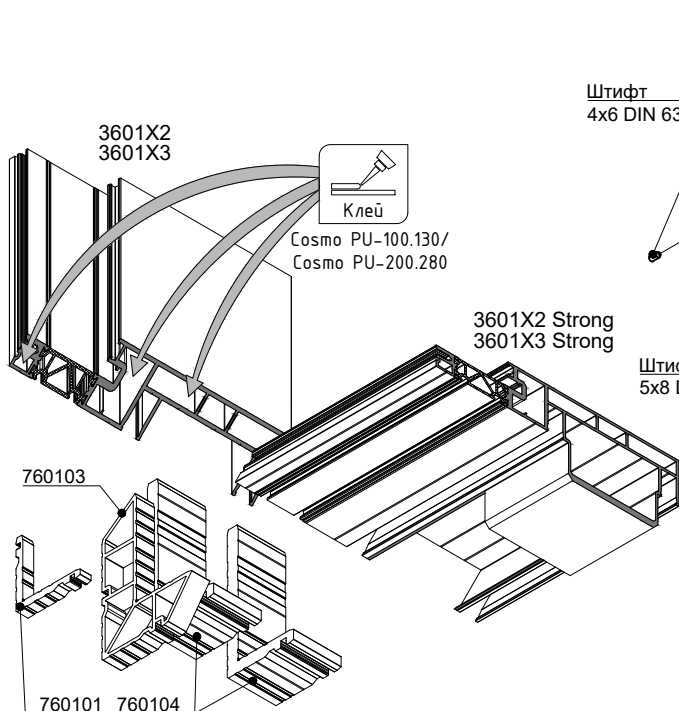

1.2 Сборка штифтованием

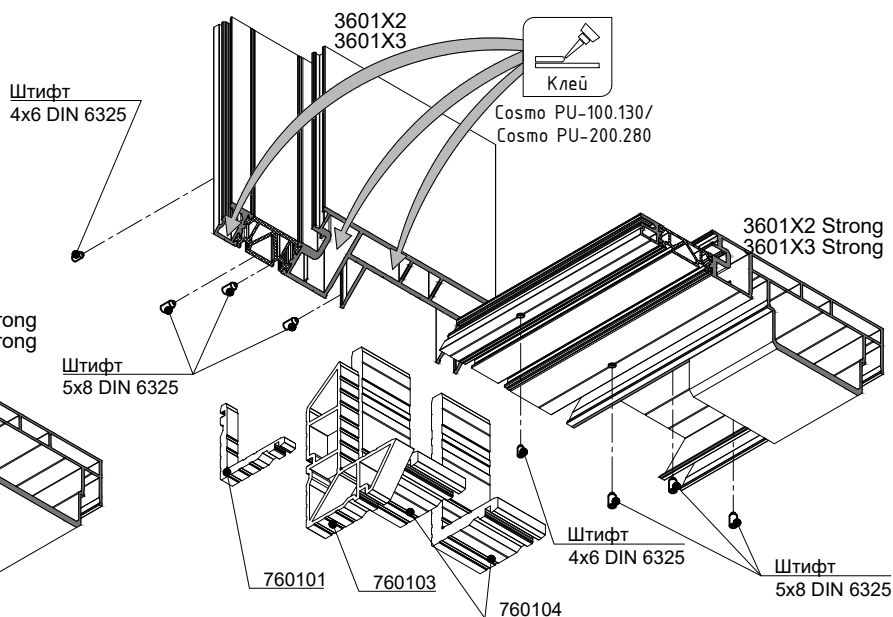

2

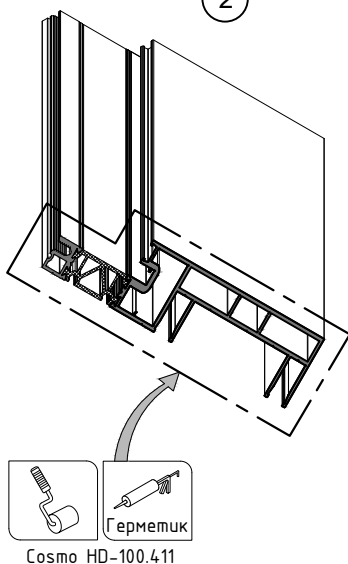

3

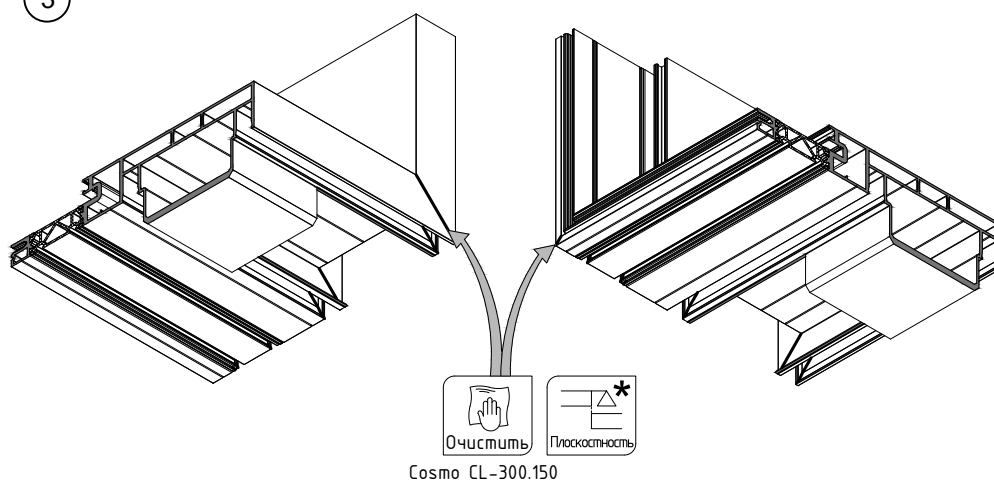

* Плоскостность профилей в соответствии с ГОСТ 21519-2022 не должна превышать 0,5мм.

Сборка угловых соединений рамных профилей 3601X2 Strong, 3601X3 Strong модульного фасада запрессовкой угловых соединителей

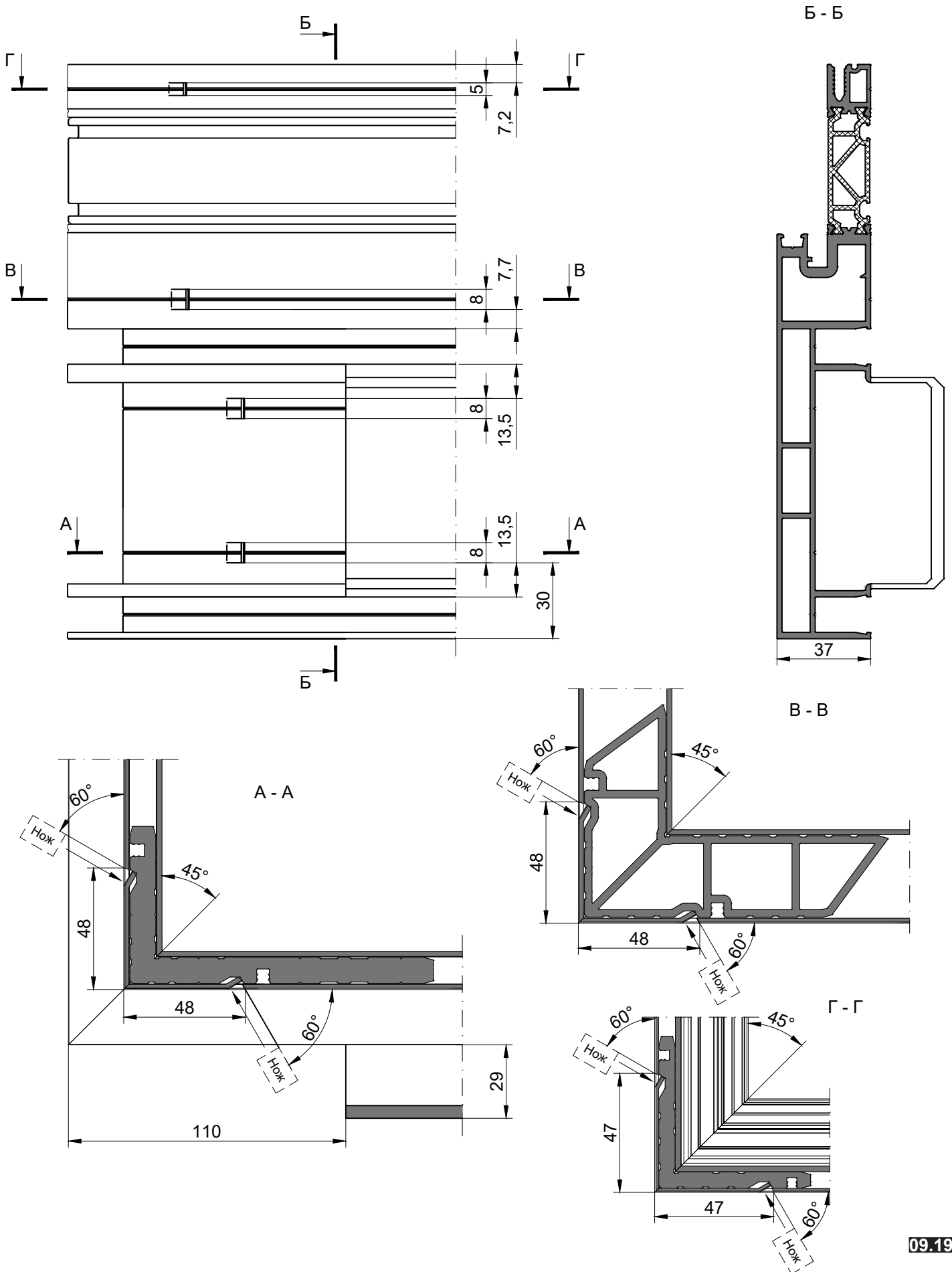

Сборка угловых соединений рамных профилей 3601X2 Strong, 3601X3 Strong модульного фасада штифтованием угловых соединителей

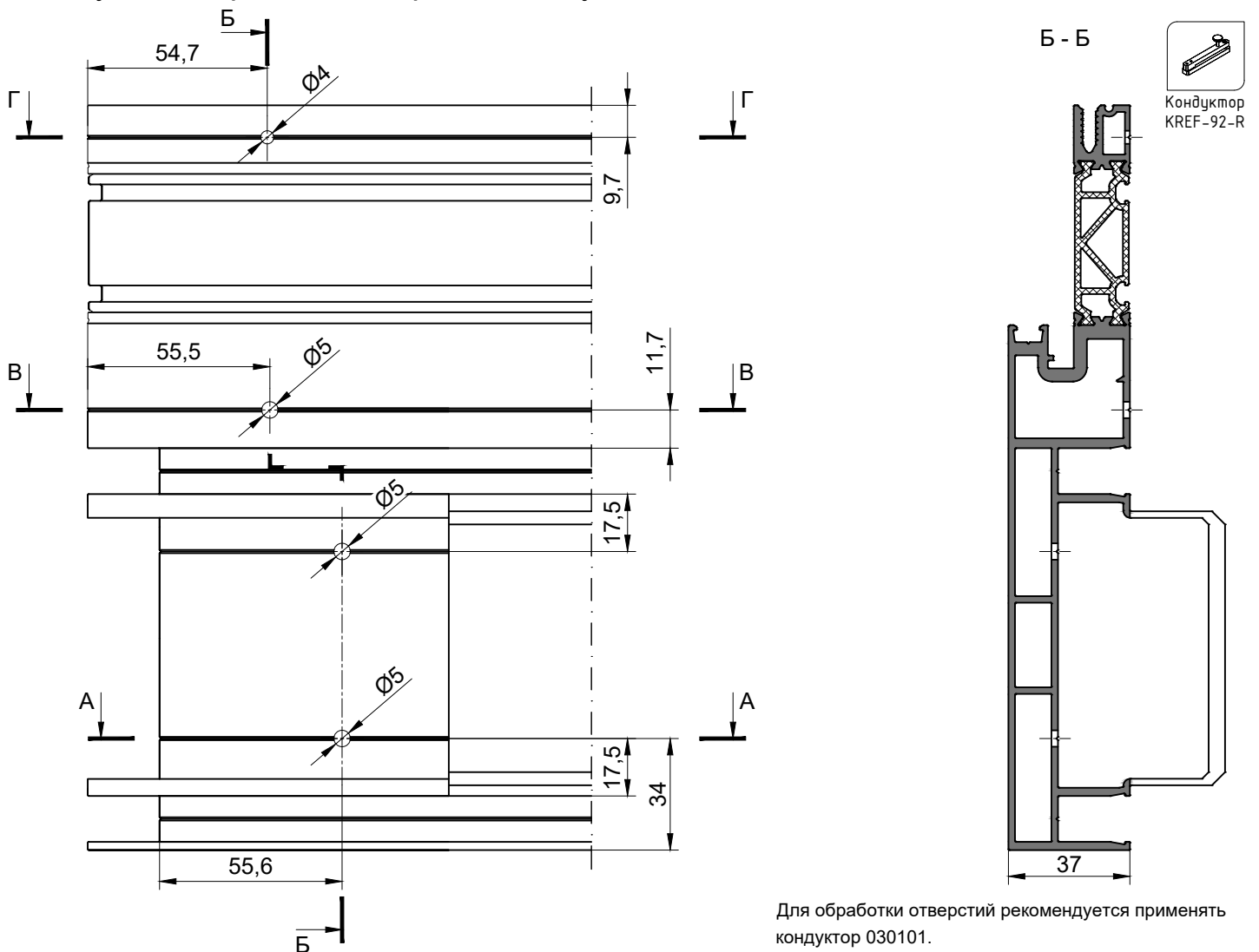

Для обработки отверстий рекомендуется применять кондуктор 030101.

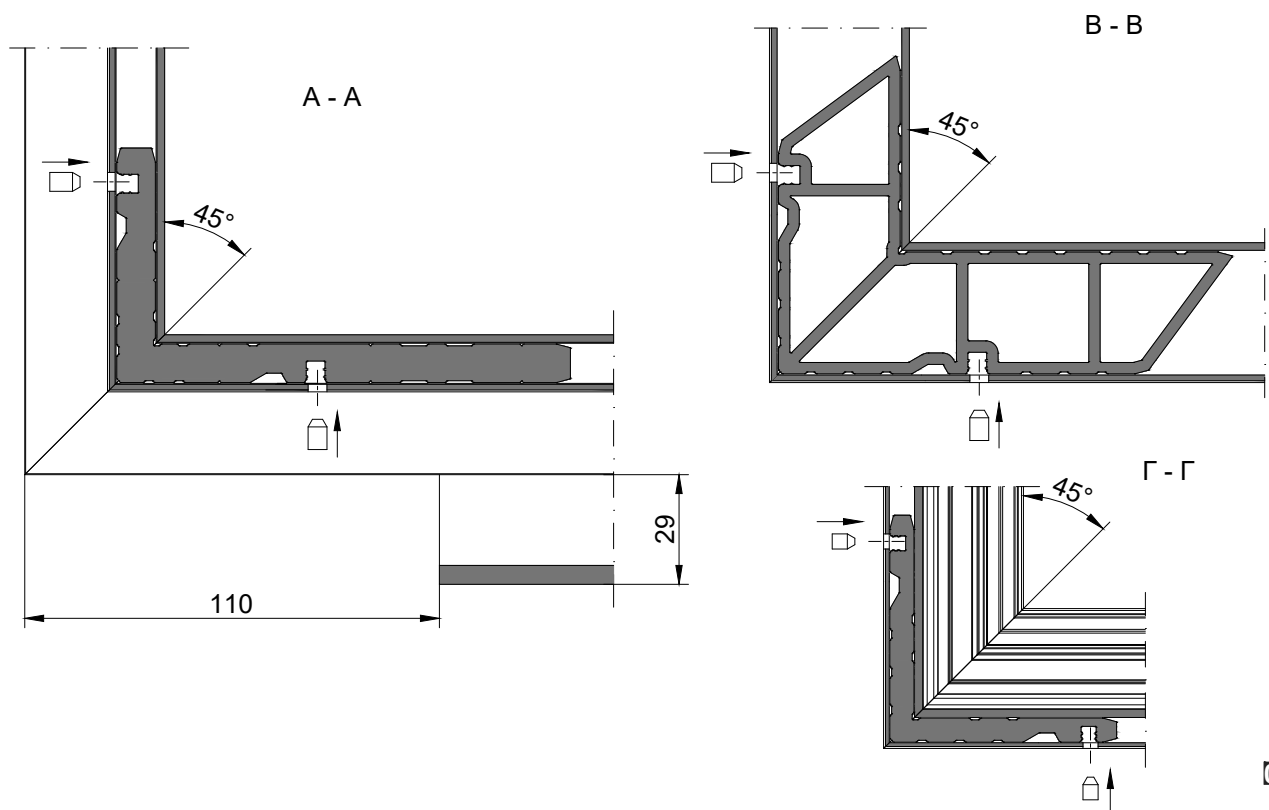

Обработка усиленного рамного профиля 3601XX Strong
для углового соединения рамы модульного фасада

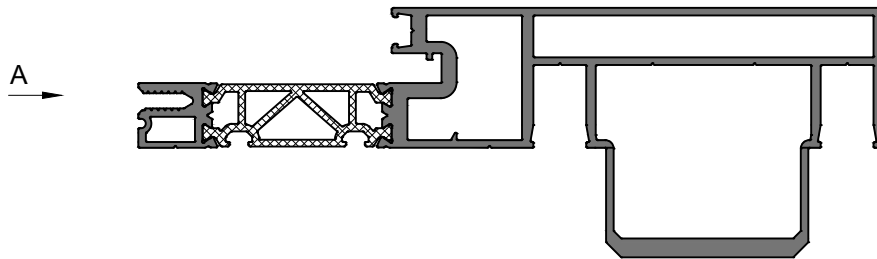

Вид А

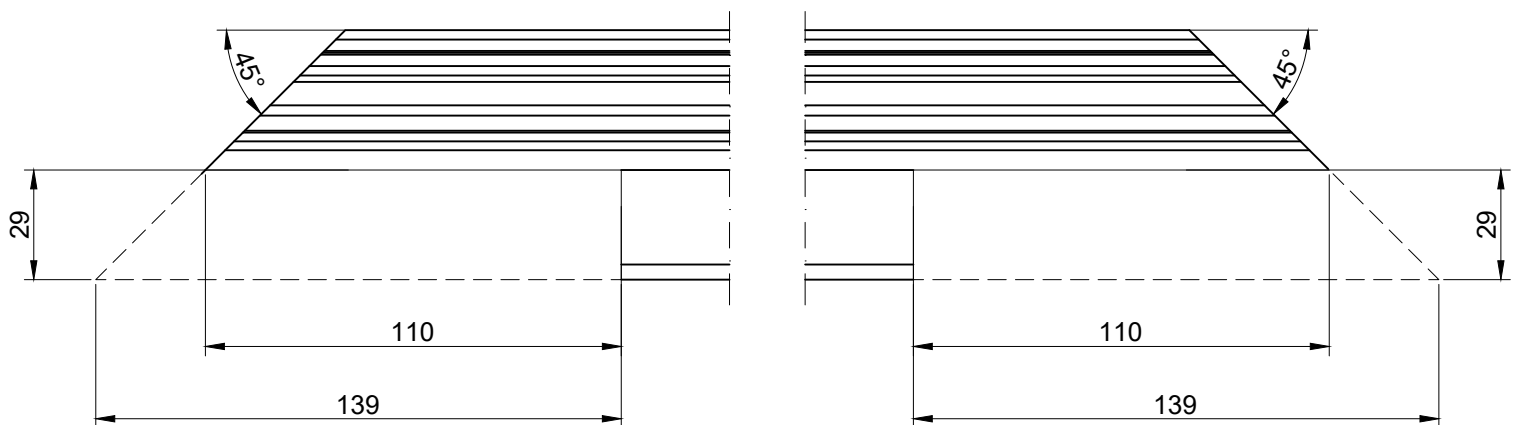

Сборка Т-образного соединения (рамный профиль 3601XX) Установка соединителей для Т-образного соединения

1. На соединяемые поверхности профилей нанести герметик типа "Cosmo HD-100.411" или аналог.
2. После сборки узла Т-образного соединения нанести герметик типа "Cosmo HD-100.411" или аналог на стык профилей
3. После сборки соединения удалить излишки клея и герметика с лицевых поверхностей очистителем типа "Cosmo CL-300.150" или аналогом.
4. Поместить собранное изделие в отведенное место до момента полного высыхания клеевого состава, согласно рекомендациям производителя клея.

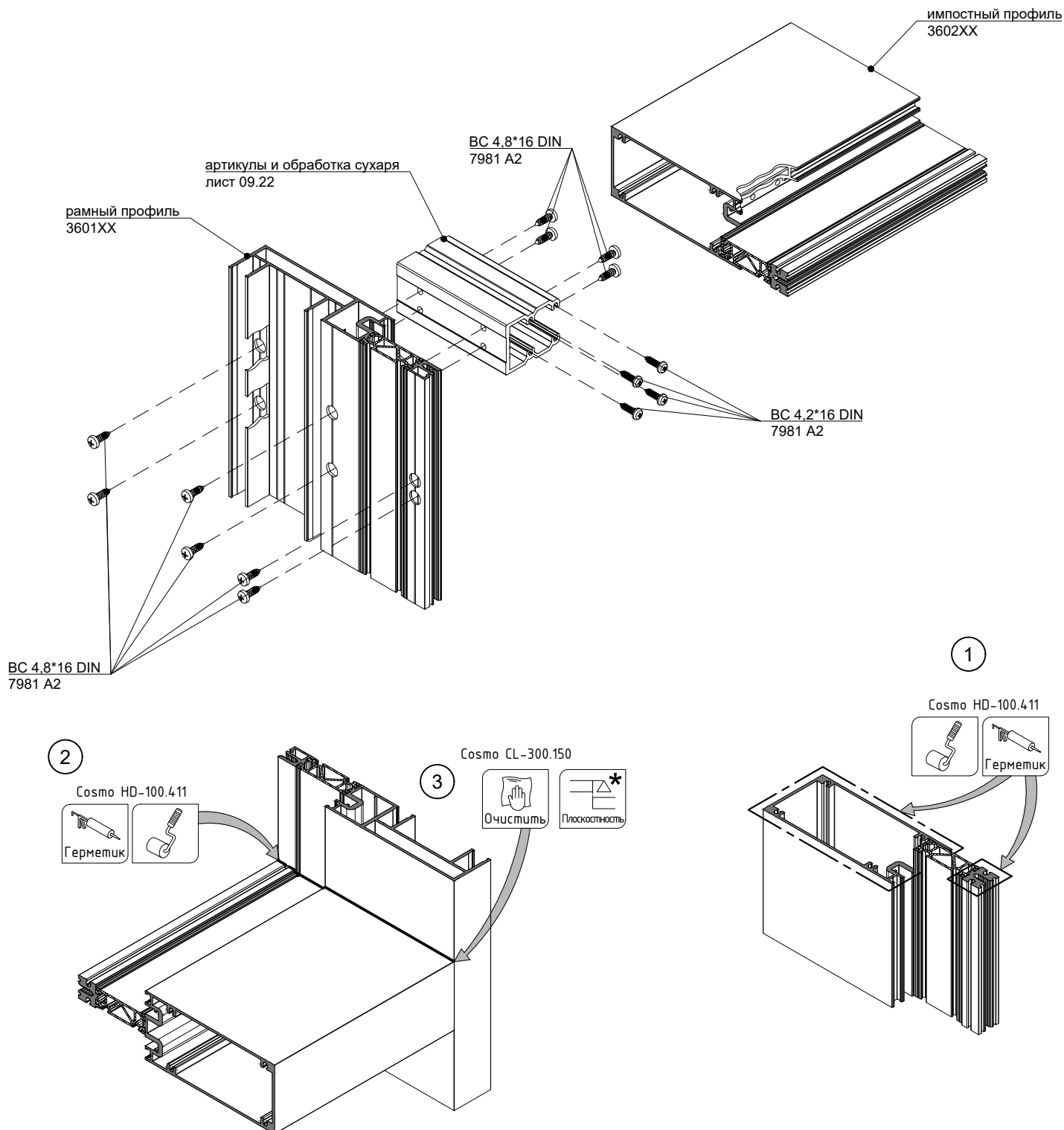
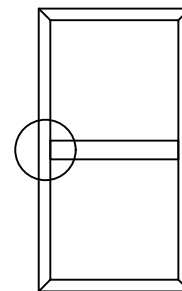

Примечание - Максимальный вес заполнения для сборки соединения с закладной - 200 кг.

При весе заполнения от 200 кг. до 400 кг., сборка соединения производится с применением саморезов.

* Плоскостность профилей в соответствии с ГОСТ 21519-2022 не должна превышать 0,5мм.

Сборка Т-образного соединения (рамный профиль 3601XX Strong) Установка соединителей для Т-образного соединения

1. На соединяемые поверхности профилей нанести герметик типа "Cosmo HD-100.411" или аналог.
2. После сборки узла Т-образного соединения нанести герметик типа "Cosmo HD-100.411" или аналог на стык профилей
3. После сборки соединения удалить излишки клея и герметика с лицевых поверхностей очистителем типа "Cosmo CL-300.150" или аналогом.
4. Поместить собранное изделие в отведенное место до момента полного высыхания клеевого состава, согласно рекомендациям производителя клея.

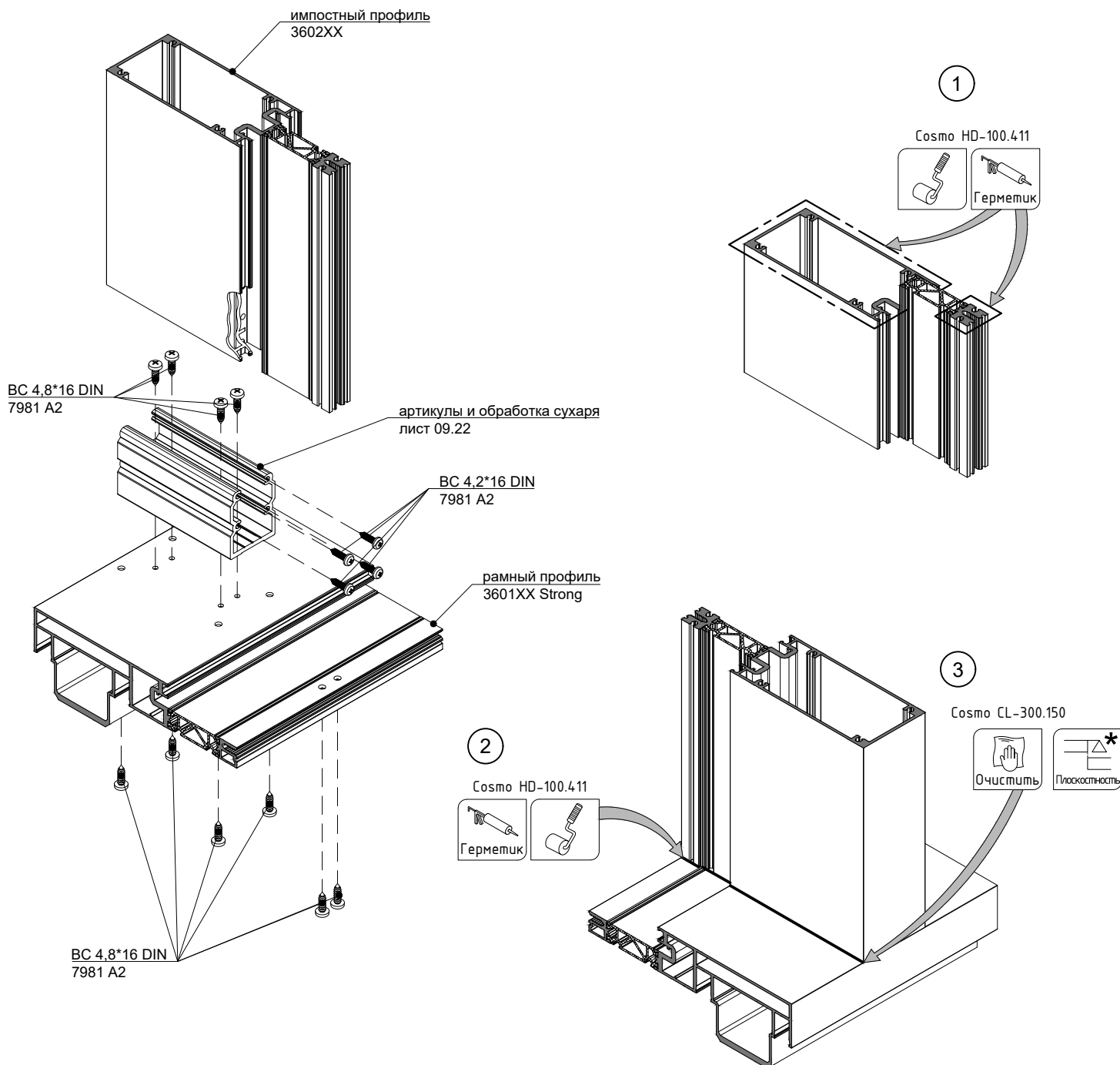
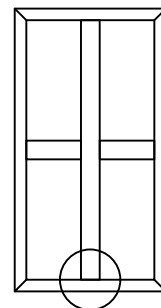

Примечание - Максимальный вес заполнения для сборки соединения с закладной - 200 кг.

При весе заполнения от 200 кг. до 400 кг., сборка соединения производится с применением саморезов.

* Плоскостность профилей в соответствии с ГОСТ 21519-2022 не должна превышать 0,5мм.

Обработка импостного профиля 3602XX для Т-образного соединения

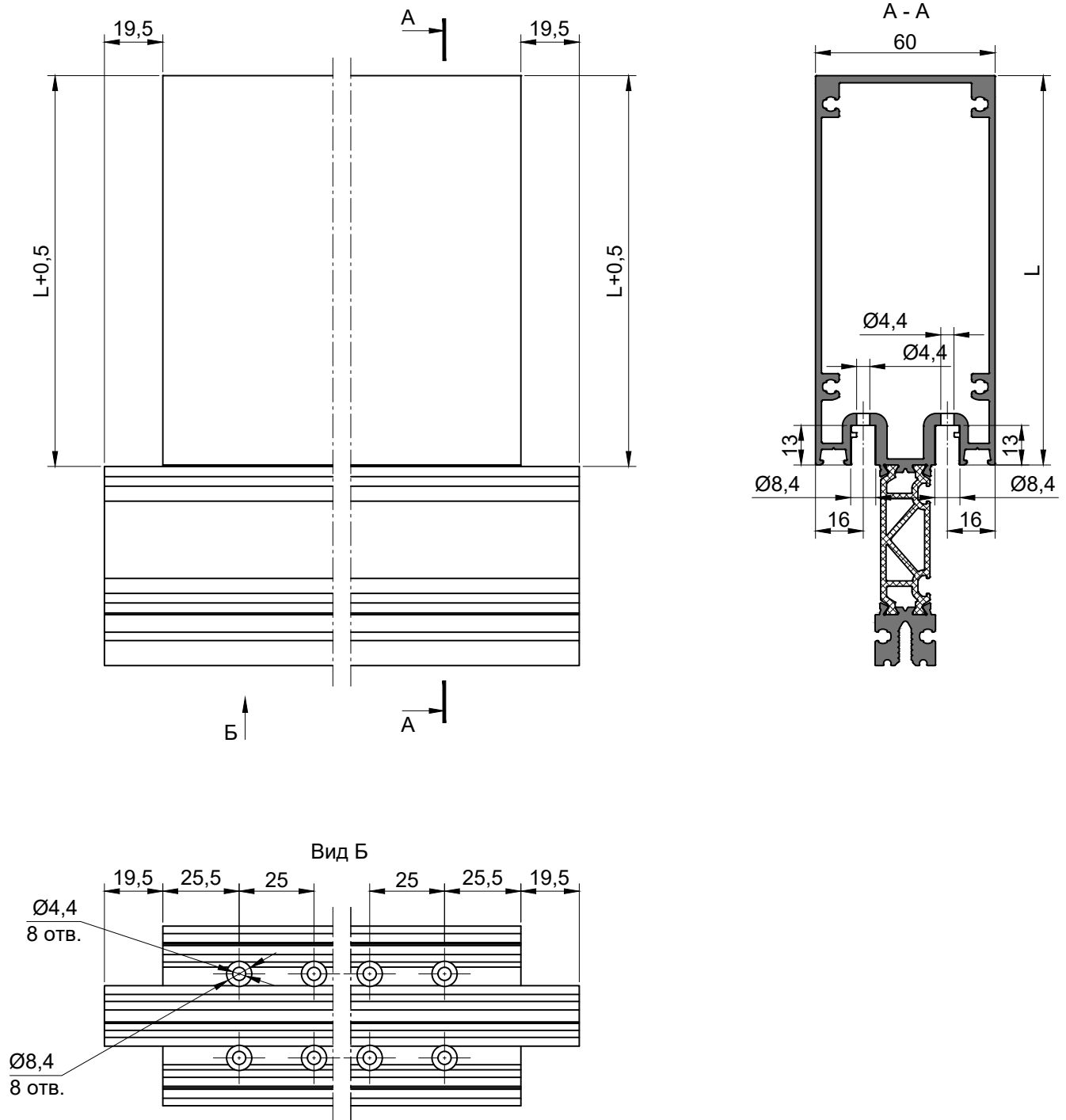

Обработка рамного профиля 3601XX, 3601XX Strong для Т-образного соединения с профилями 3602XX

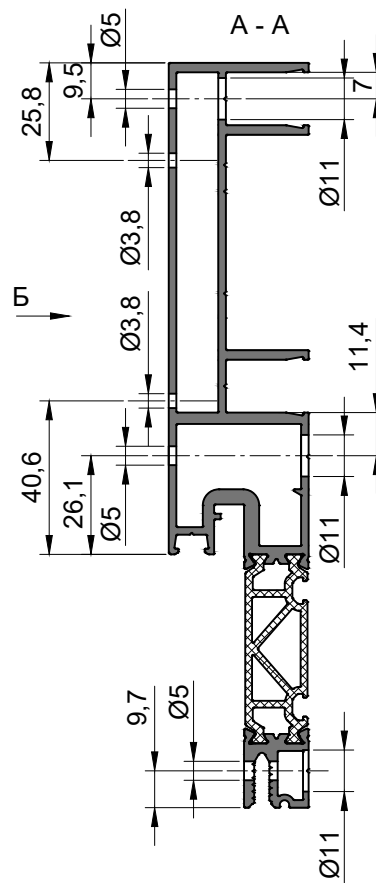
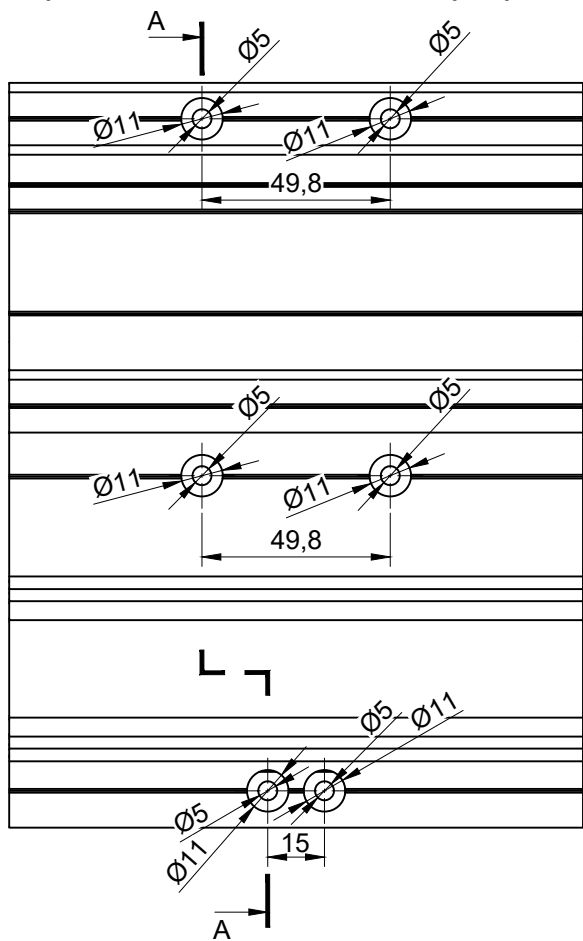

Вид Б

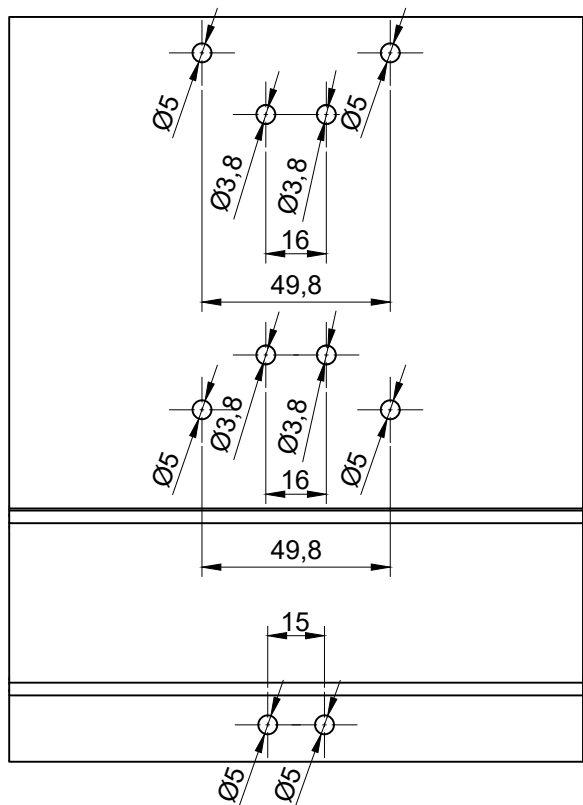

Сборка Т-образного соединения (рамный профиль 3601XX) Установка соединителей для Т-образного соединения

1. На соединяемые поверхности профилей нанести герметик типа "Cosmo HD-100.411" или аналог.
2. После сборки узла Т-образного соединения нанести герметик типа "Cosmo HD-100.411" или аналог на стык профилей
3. После сборки соединения удалить излишки клея и герметика с лицевых поверхностей очистителем типа "Cosmo CL-300.150" или аналогом.
4. Поместить собранное изделие в отведенное место до момента полного высыхания клеевого состава, согласно рекомендациям производителя клея.

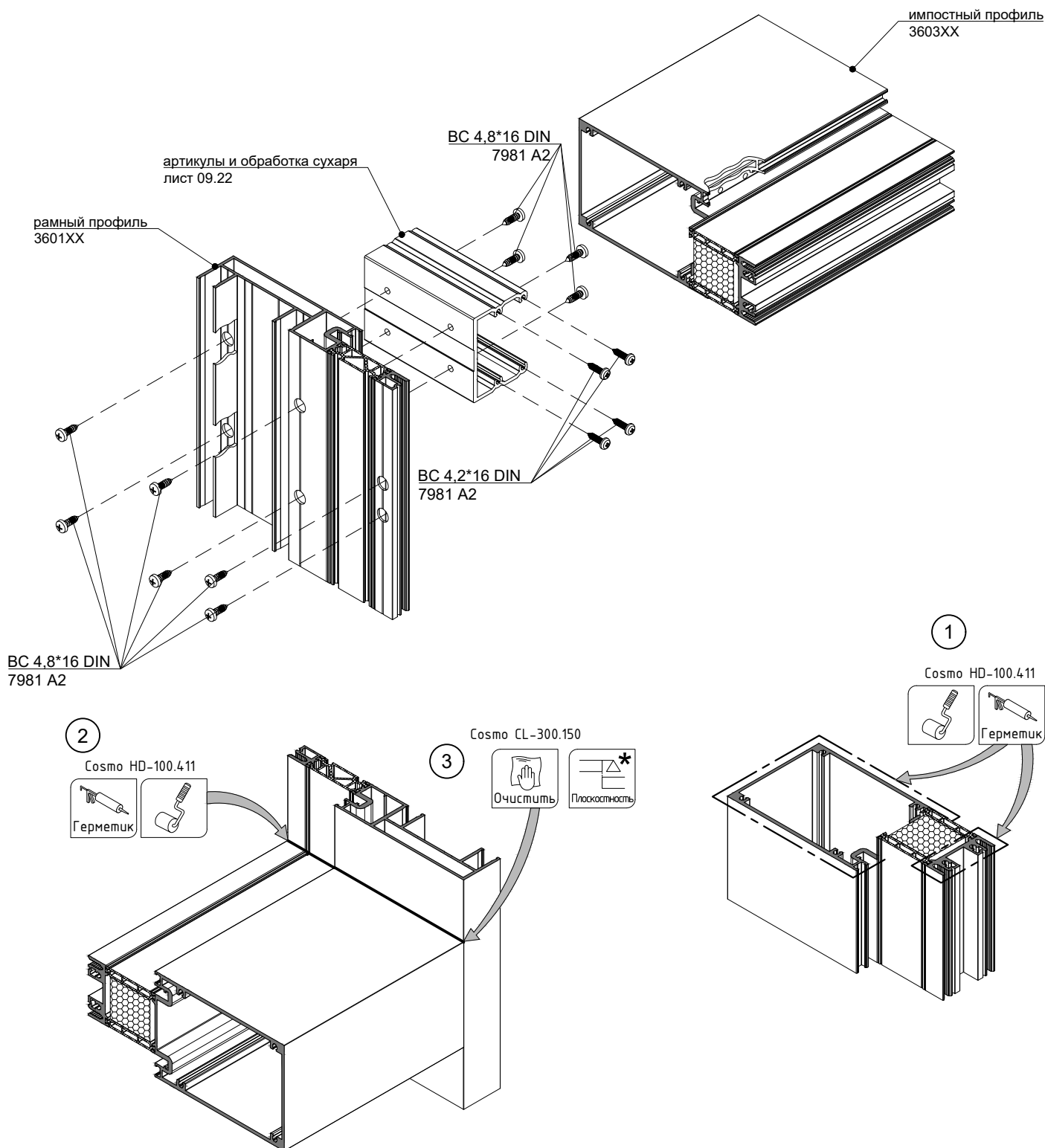
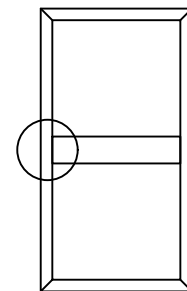

Примечание - Максимальный вес заполнения для сборки соединения с закладной - 200 кг.

При весе заполнения от 200 кг. до 400 кг., сборка соединения производится с применением саморезов.

* Плоскостность профилей в соответствии с ГОСТ 21519-2022 не должна превышать 0,5мм.

Сборка Т-образного соединения (рамный профиль 3601XX Strong) Установка соединителей для Т-образного соединения

1. На соединяемые поверхности профилей нанести герметик типа "Cosmo HD-100.411" или аналог.
2. После сборки узла Т-образного соединения нанести герметик типа "Cosmo HD-100.411" или аналог на стык профилей
3. После сборки соединения удалить излишки клея и герметика с лицевых поверхностей очистителем типа "Cosmo CL-300.150" или аналогом.
4. Поместить собранное изделие в отведенное место до момента полного высыхания клеевого состава, согласно рекомендациям производителя клея.

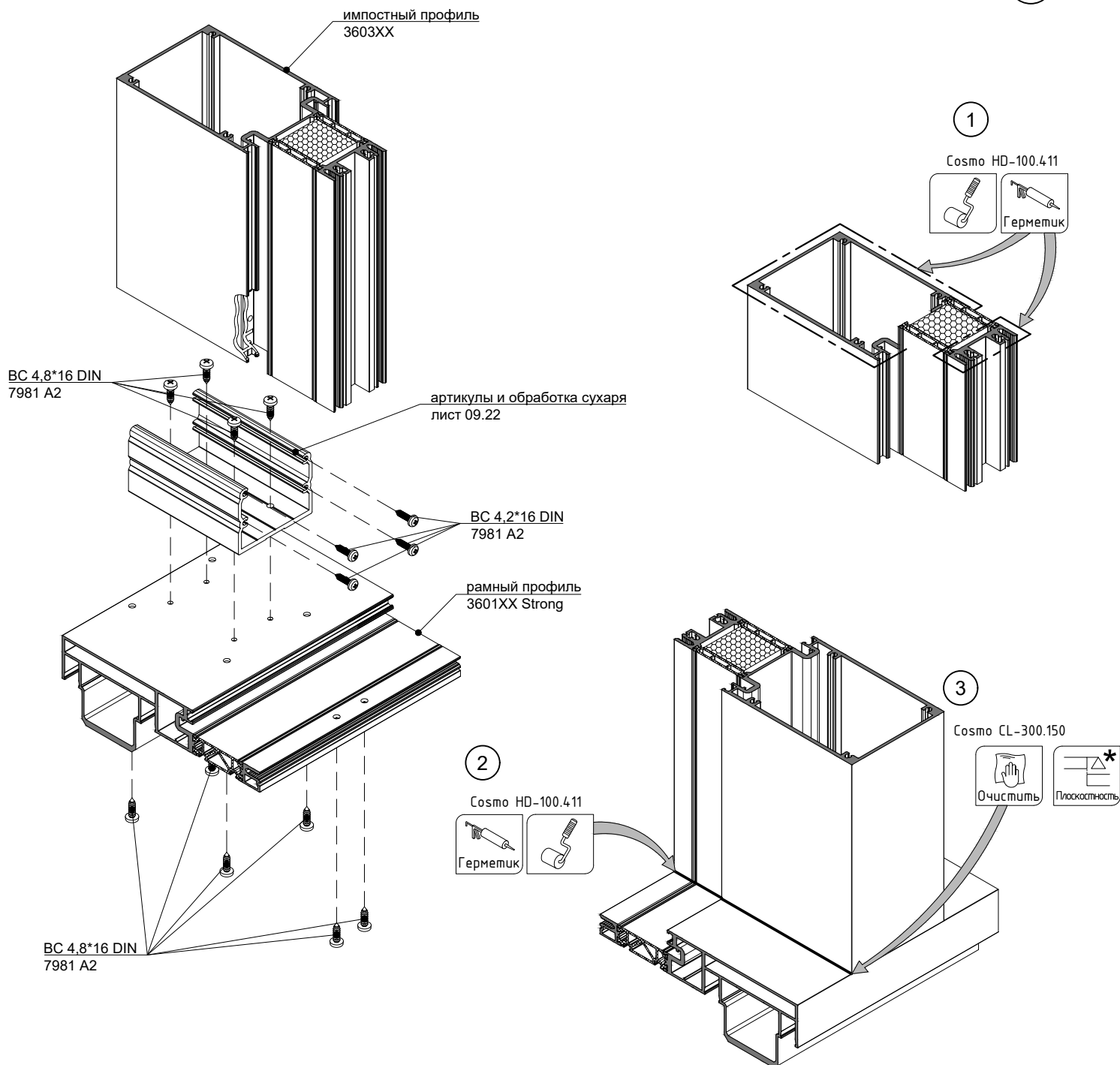
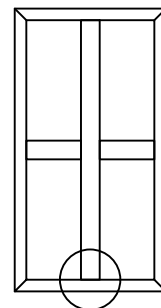

Примечание - Максимальный вес заполнения для сборки соединения с закладной - 200 кг.

При весе заполнения от 200 кг. до 400 кг., сборка соединения производится с применением саморезов.

* Плоскостность профилей в соответствии с ГОСТ 21519-2022 не должна превышать 0,5мм.

Обработка импортного профиля 3603XX для Т-образного соединения

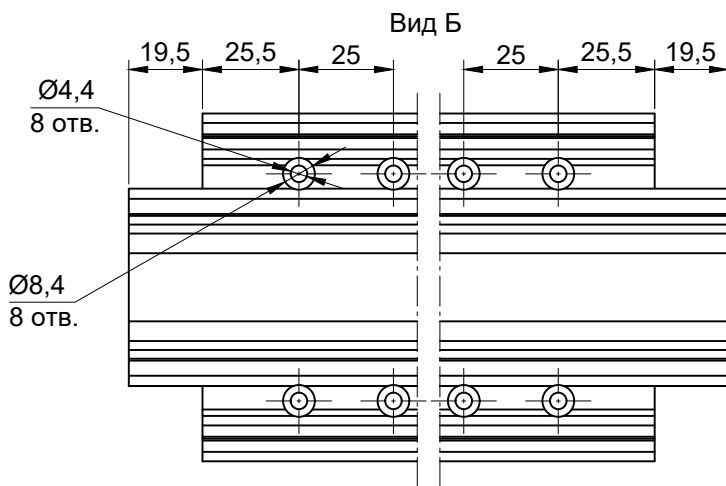
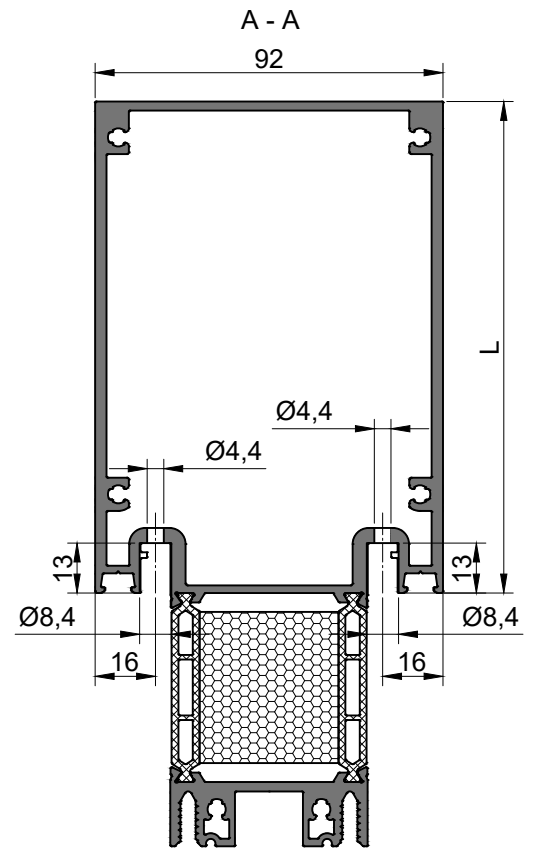
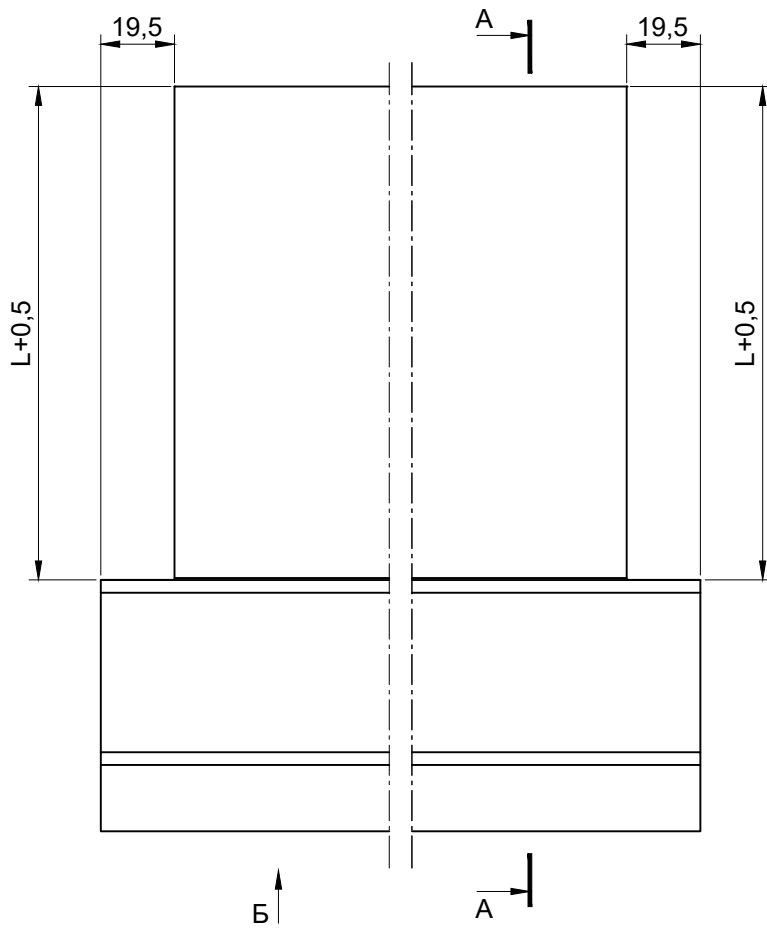

Обработка рамного профиля 3601XX, 3601XX Strong для Т-образного соединения с профилями 3603XX

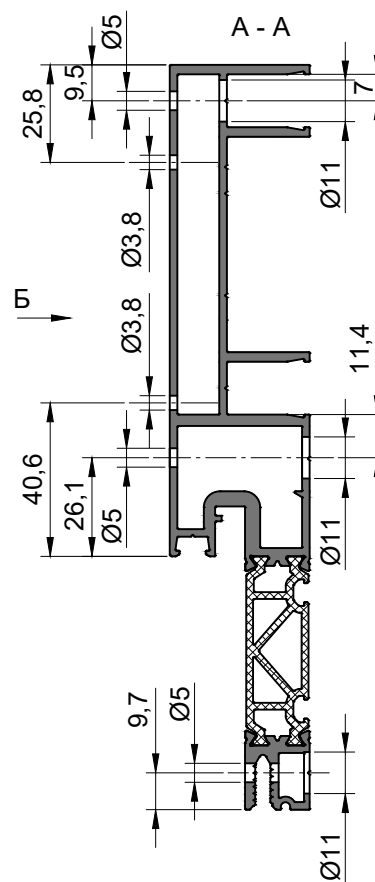
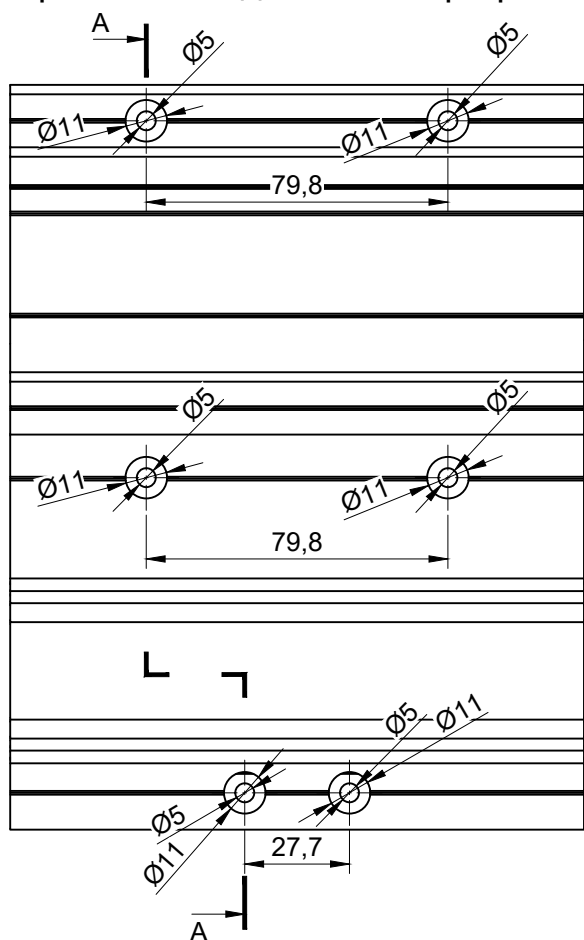

Вид Б

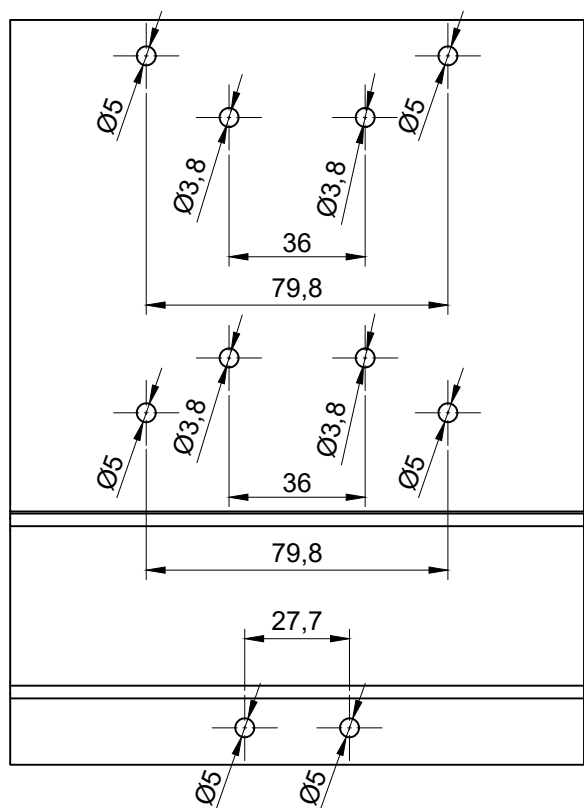

Сборка Т-образного соединения Установка соединителей для Т-образного соединения

1. На соединяемые поверхности профилей нанести герметик типа "Cosmo HD-100.411" или аналог.
2. После сборки узла Т-образного соединения нанести герметик типа "Cosmo HD-100.411" или аналог на стык профилей
3. После сборки соединения удалить излишки клея и герметика с лицевых поверхностей очистителем типа "Cosmo CL-300.150" или аналогом.
4. Поместить собранное изделие в отведенное место до момента полного высыхания клеевого состава, согласно рекомендациям производителя клея.

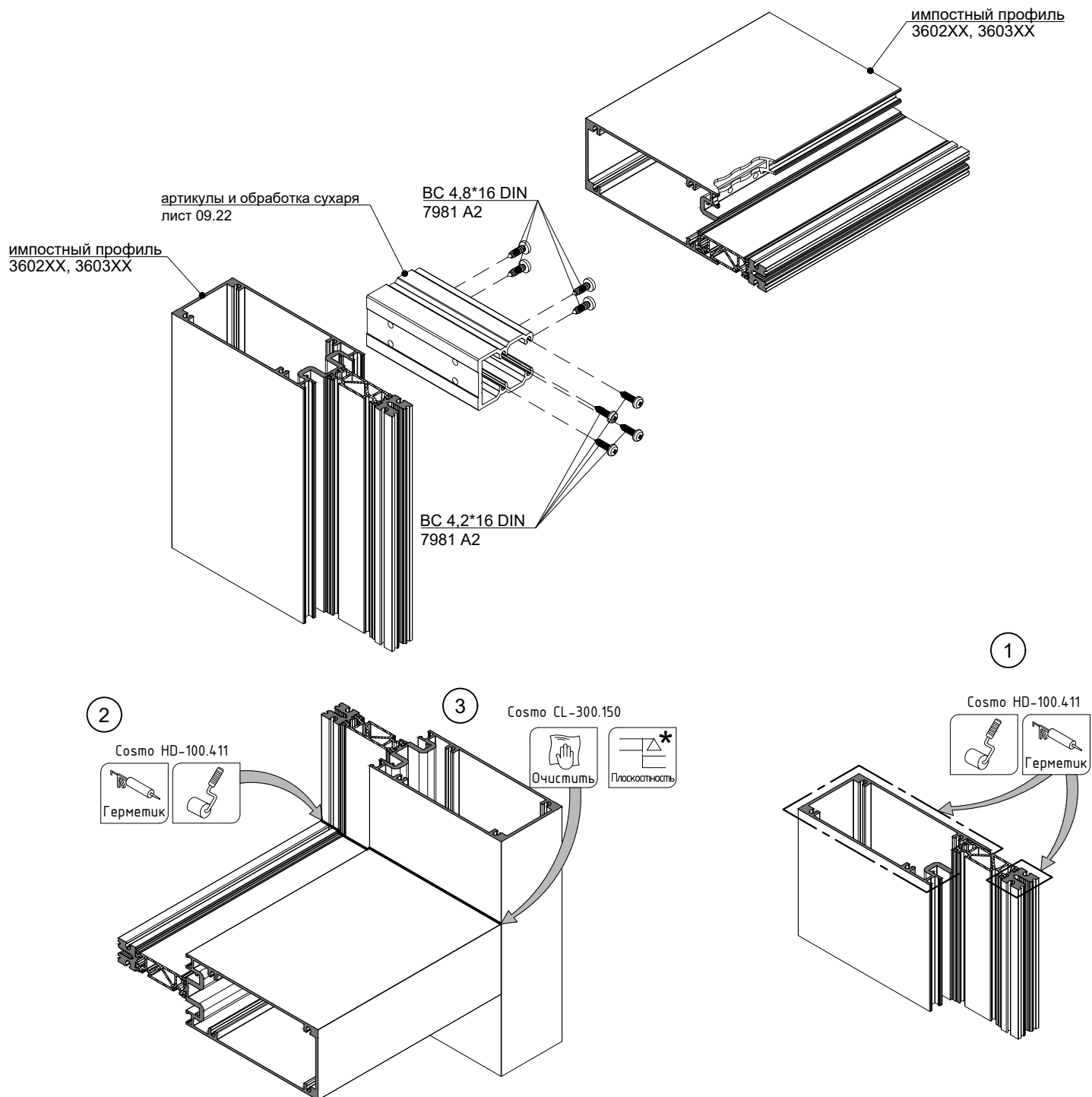
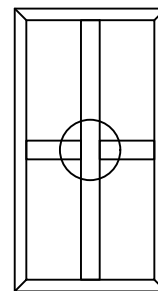

Примечание - Максимальный вес заполнения для сборки соединения с закладной - 200 кг.

* Плоскостность профилей в соответствии с ГОСТ 21519-2022 не должна превышать 0,5мм.

Обработка горизонтального импостного профиля 3602XX для Т-образного соединения

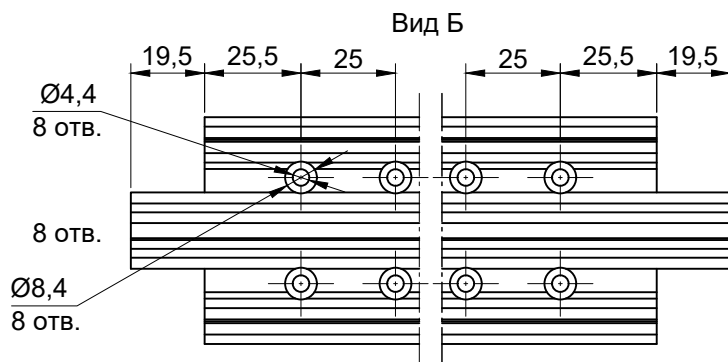
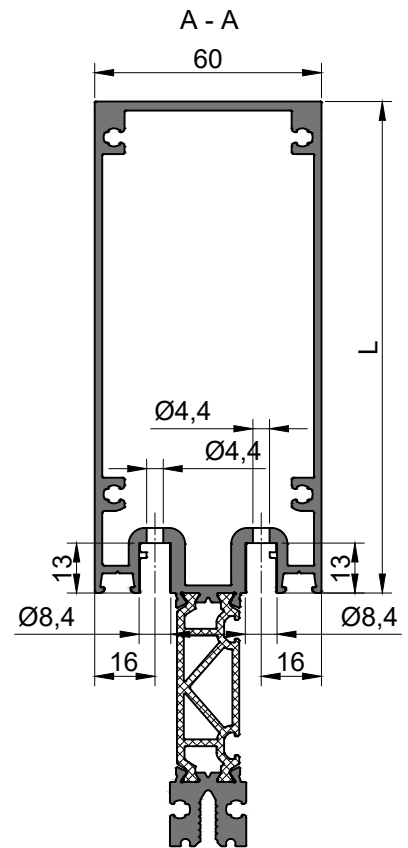
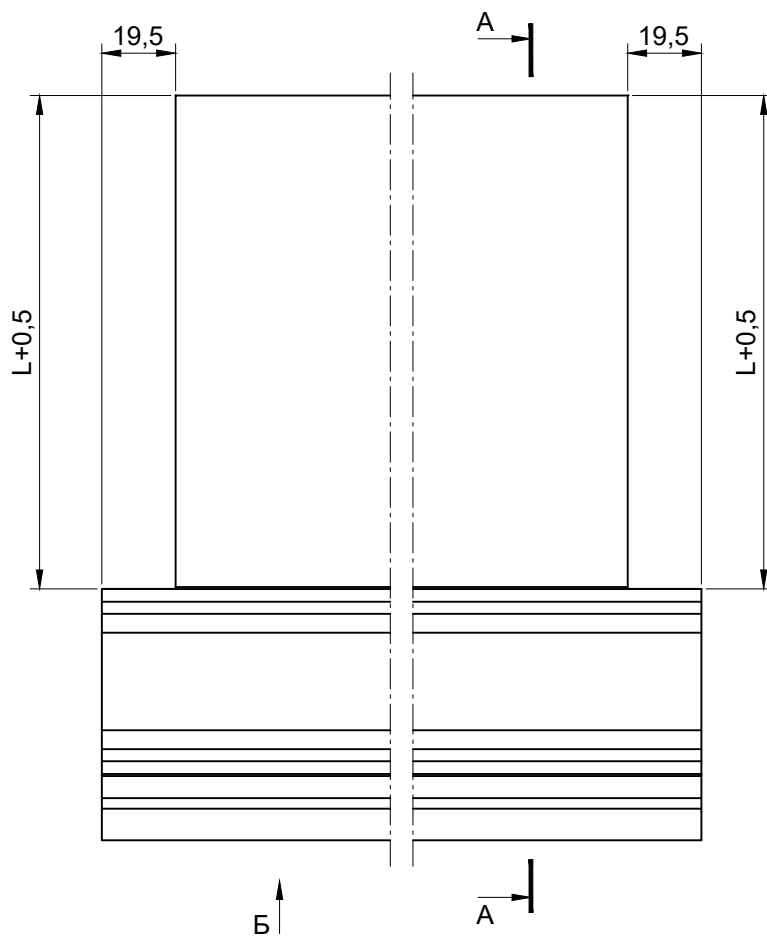

Обработка вертикального импостного профиля 3602XX для Т-образного соединения с профилями 3602XX

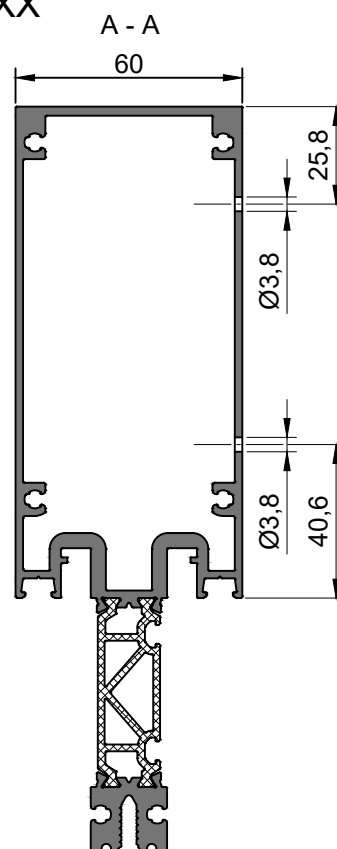
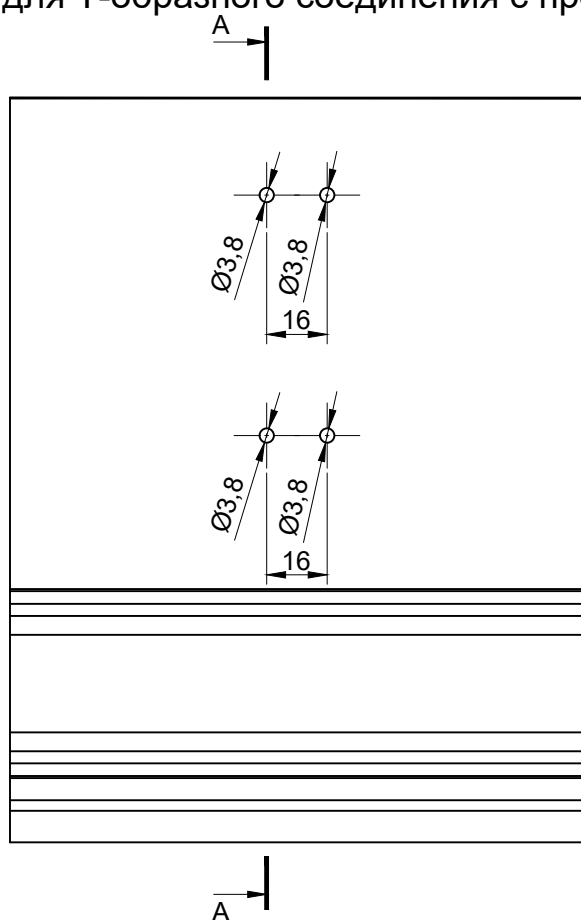

Обработка вертикального импостного профиля 3602XX для Т-образного соединения с профилями 3603XX

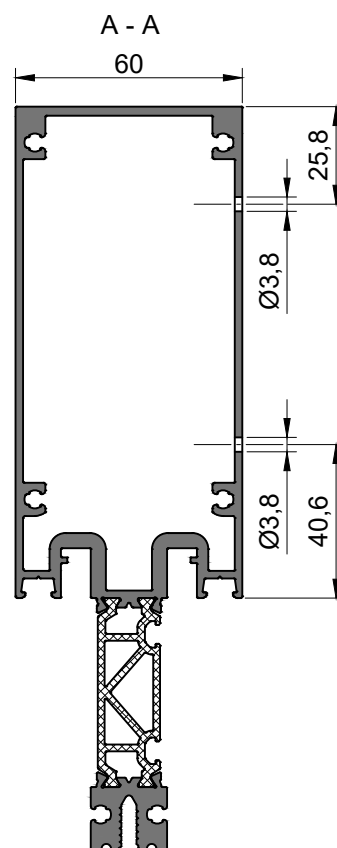
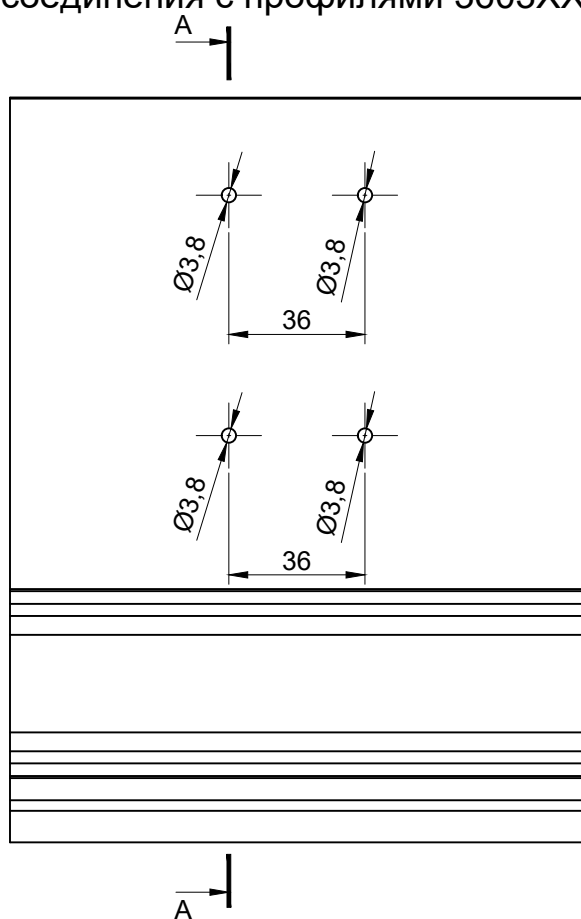

Обработка горизонтального импостного профиля 3603XX для Т-образного соединения

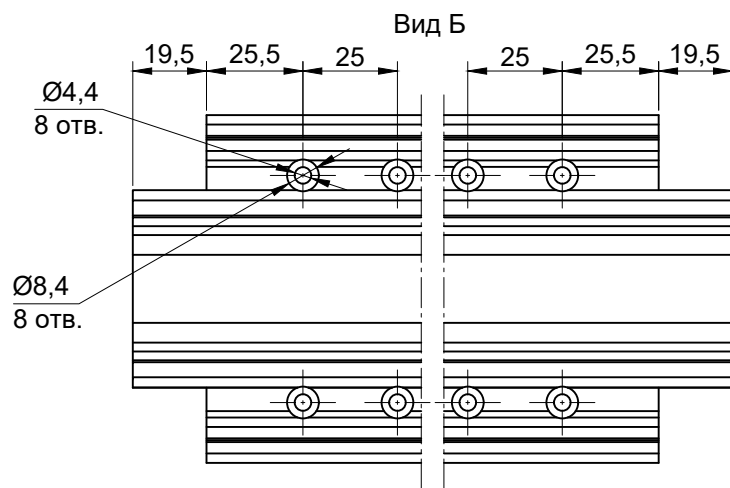
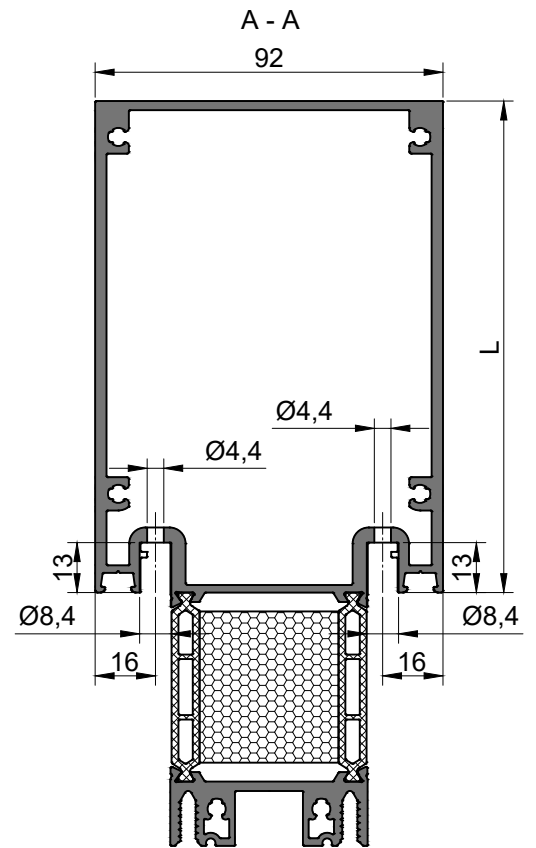
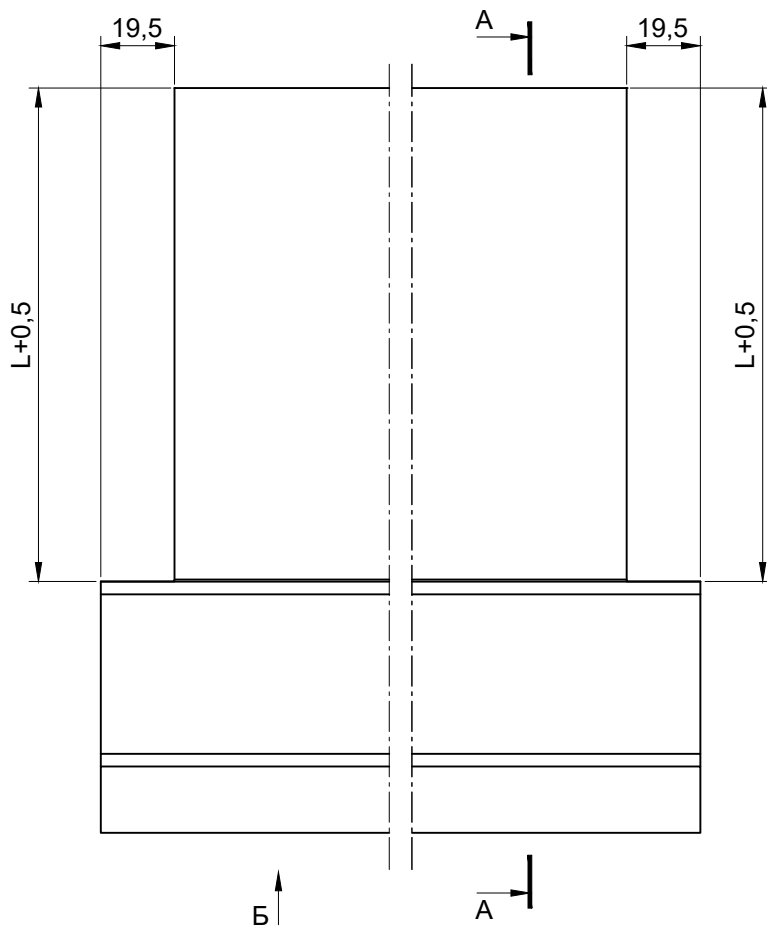

Обработка вертикального импостного профиля 3603XX для Т-образного соединения с профилями 3602XX

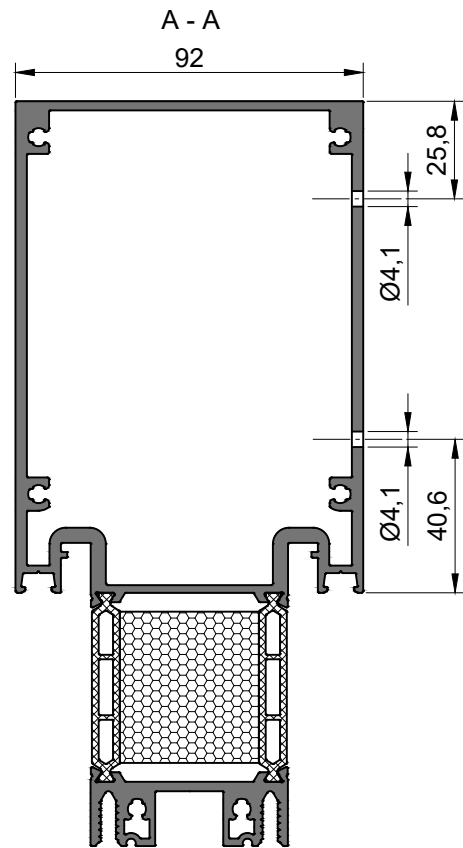
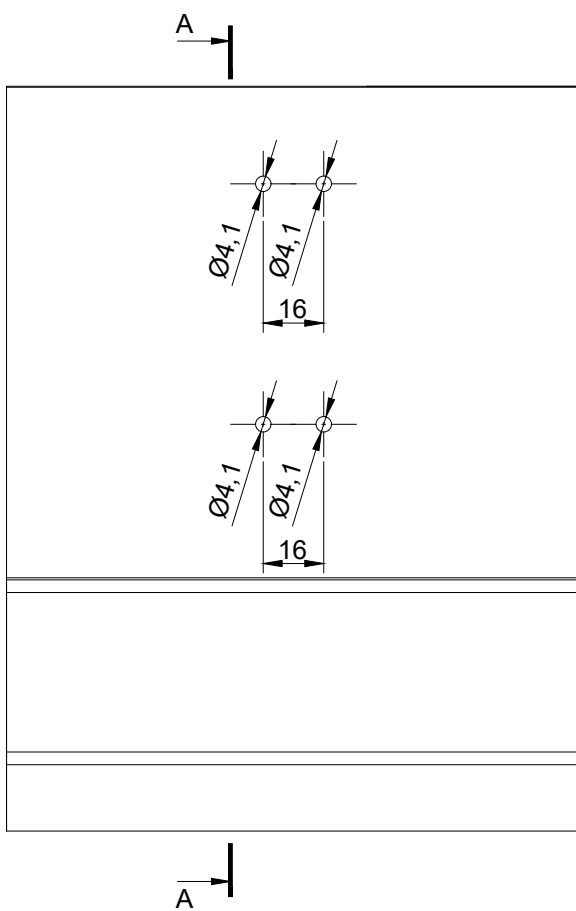

Обработка вертикального импостного профиля 3603XX для Т-образного соединения с профилями 3603XX

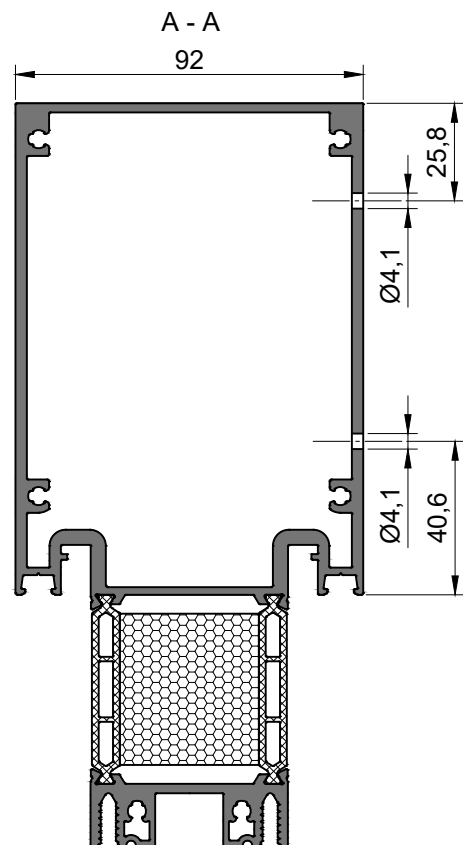
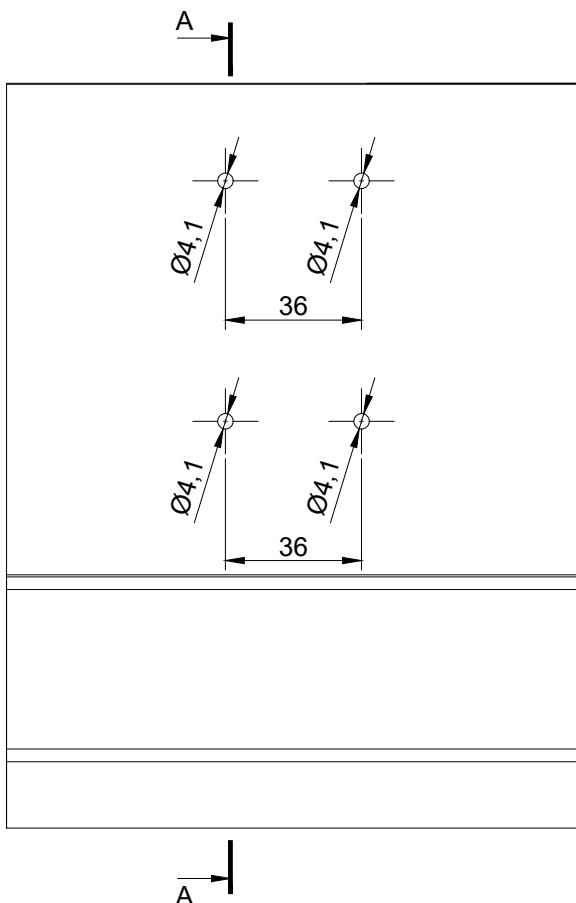

Обработка профилей закладных 161010, 161011

Для импостного профиля 60 мм

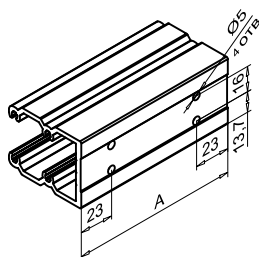

импостный профиль, арт.	A, мм	арт. готового сухаря из профиля 161010
360211, 360221, 360231 360241	109,6	760110
360212, 360222, 360232 360242	139,6	760111
360213, 360223, 360233 360243	169,6	760112

Для импостного профиля 92 мм

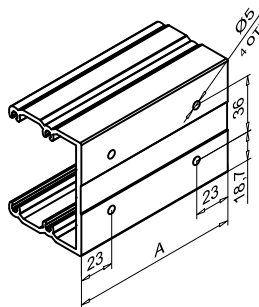

импостный профиль, арт.	A, мм	арт. готового сухаря из профиля 161011
360311, 360321, 360331 360341	109,6	760113
360312, 360322, 360332 360342	139,6	760114
360313, 360323, 360333 360343	169,6	760115

Обработка профиля закладной 161010

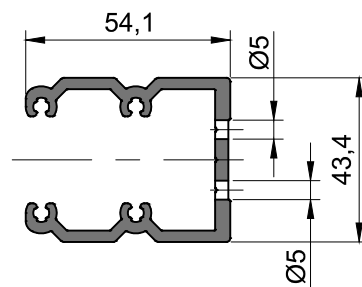
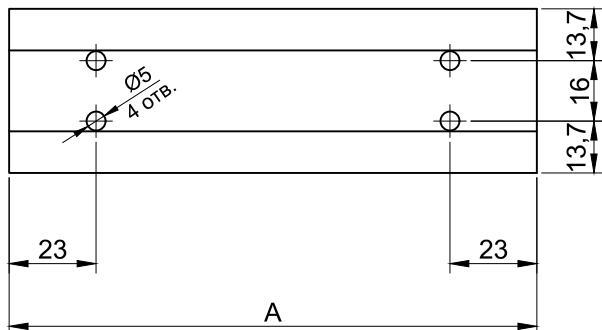

Обработка профиля закладной 161011

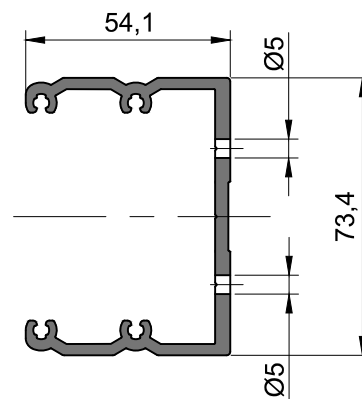
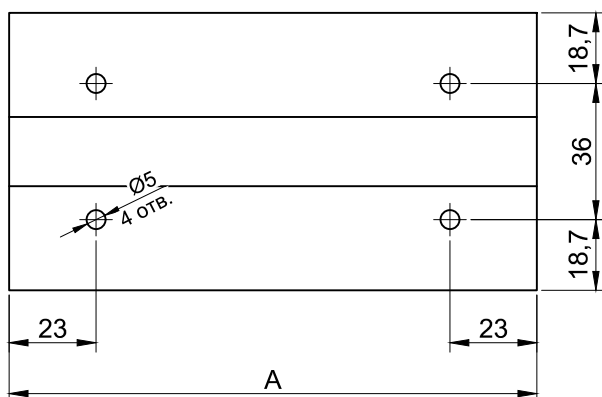

Сборка угла рамы, при повороте фасада на 90° (угол наружный)

1. Перед установкой угловых соединителей нанести однокомпонентный клей типа "Cosmo PU-100.130" или двухкомпонентный клей типа "Cosmo PU-200.280" либо их аналог в камеры профиля.
2. На соединяемые поверхности профилей нанести герметик типа "Cosmo HD-100.411" или аналог.
3. После сборки соединения удалить излишки клея и герметика с лицевых поверхностей очистителем типа "Cosmo CL-300.150" или аналогом. Поместить собранное изделие в отведенное место до момента полного высыхания клеевого состава, согласно рекомендациям производителя клея.
4. На соединяемую поверхность углового профиля нанести герметик типа "Cosmo HD-100.411" или аналог.
5. После сборки соединения удалить излишки клея и герметика с лицевых поверхностей очистителем типа "Cosmo CL-300.150" или аналогом. Поместить собранное изделие в отведенное место до момента полного высыхания клеевого состава, согласно рекомендациям производителя клея.

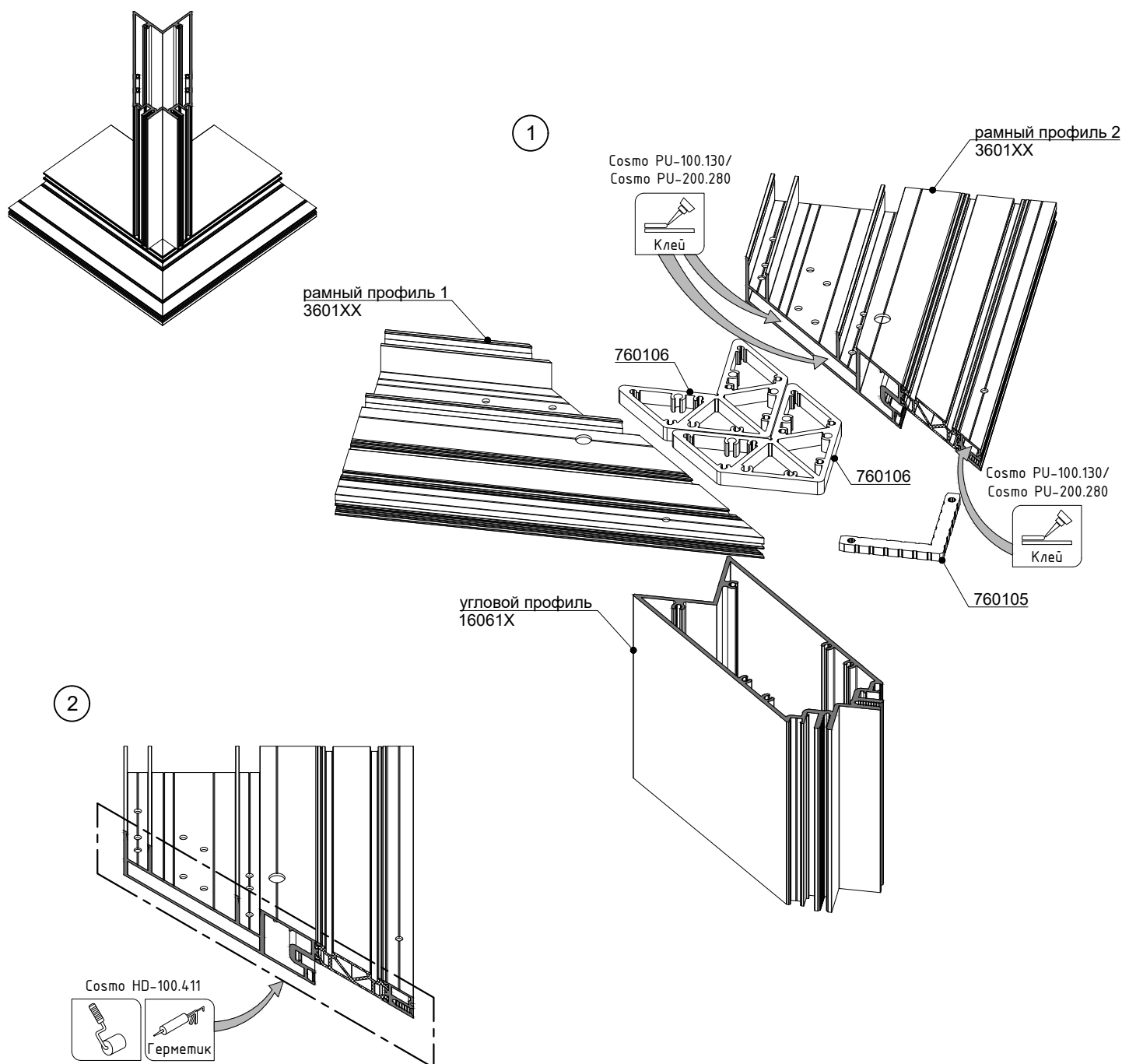
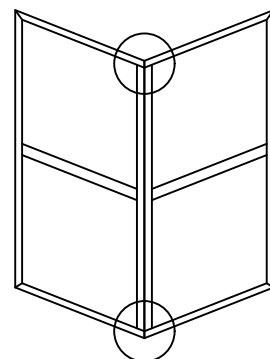

Сборка угла рамы, при повороте фасада на 90° (угол наружный)

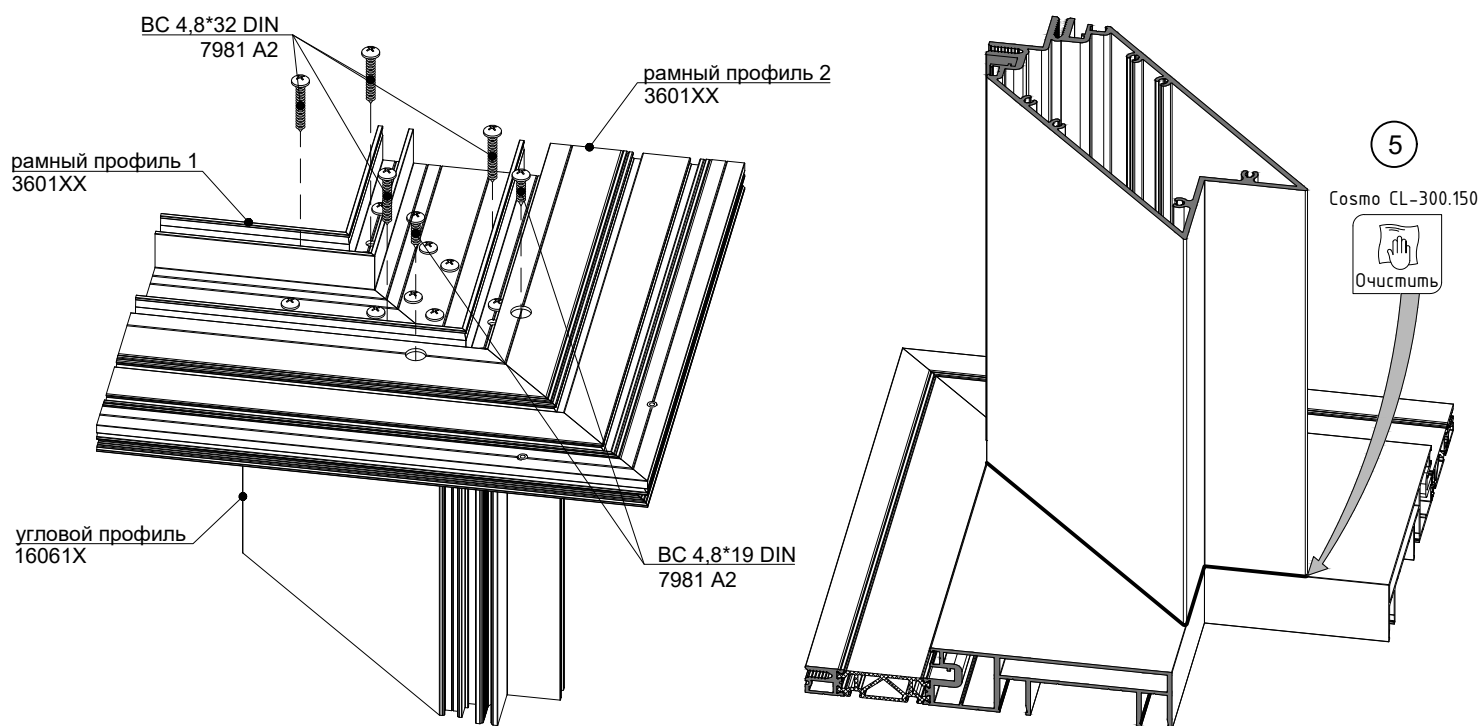
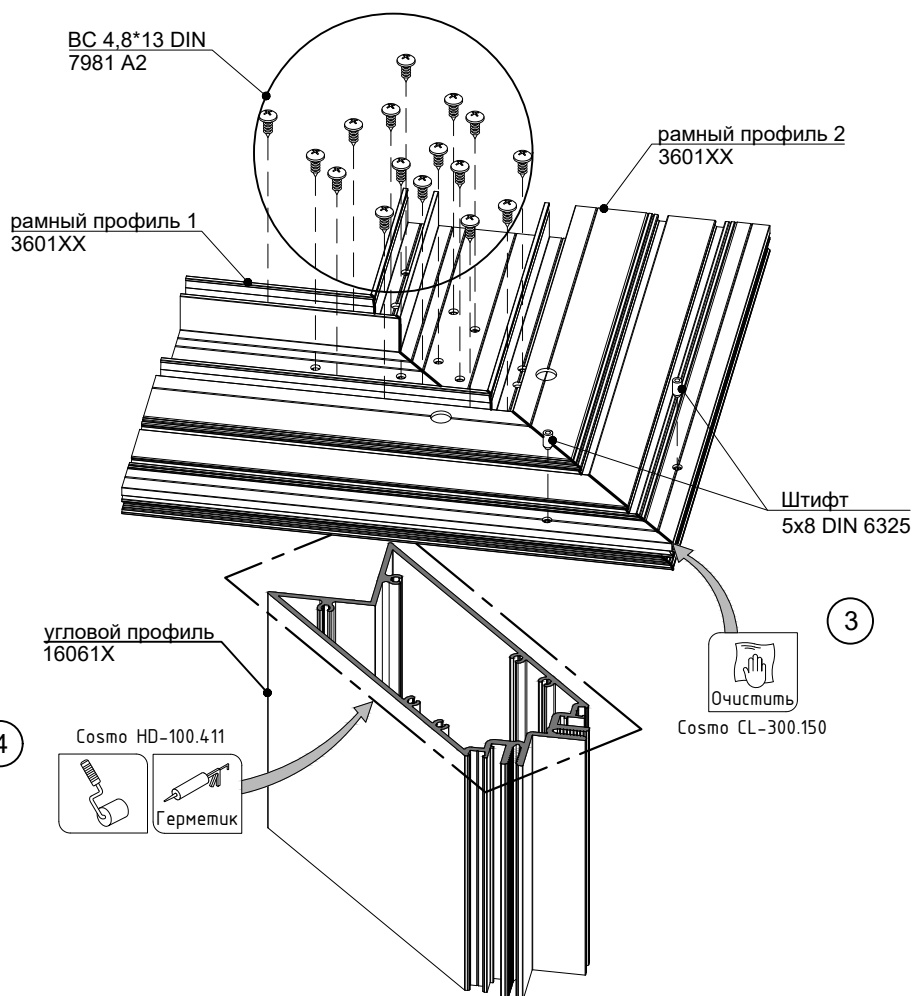

Обработка рамного профиля 3601X1 (Поворот фасада 90°, угол наружный)

Схема размещения отверстий на профиле рамы 1 (3601X1)
(размещение отверстий на профиле рамы 2 (3601X1) происходит зеркально).

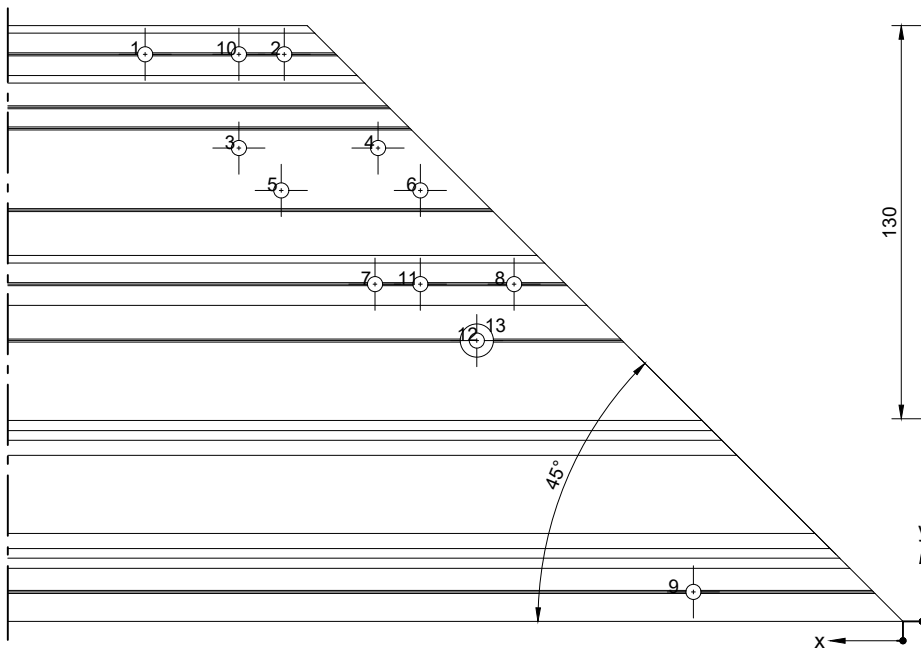

Обработка отверстий
1,2,3,4,5,6,7,8,9
(крепление угловых
соединителей к раме
3601X1)

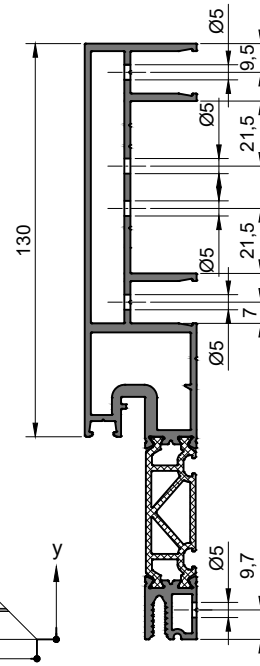

Обработка отверстий
10,11,12,13
(крепление угловой
стойки 360411 к раме
3601X1)

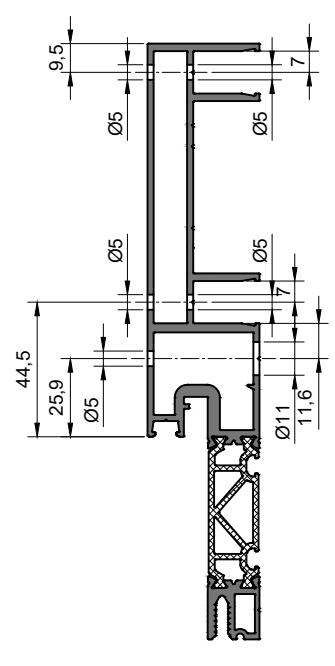

Координатная сетка для профиля 360111

№ отв.	Ø	мм	
		x	y
1	5	227,6	164,5
2	5	181,6	164,5
3	5	196,6	133,5
4	5	150,6	133,5
5	5	182,6	119,5
6	5	136,6	119,5
7	5	151,6	88,5
8	5	105,6	88,5
9	5	69,3	9,7
10	5	196,6	164,5
11	5	136,6	88,5
12	5	117,9	69,9
13	11	117,9	69,9

Координатная сетка для профиля 360121

№ отв.	Ø	мм	
		x	y
1	5	239,6	176,5
2	5	193,6	176,5
3	5	208,6	145,5
4	5	162,6	145,5
5	5	194,6	131,5
6	5	148,6	131,5
7	5	163,6	100,5
8	5	117,6	100,5
9	5	69,3	9,7
10	5	208,6	176,5
11	5	148,6	100,5
12	5	129,9	81,9
13	11	129,9	81,9

Координатная сетка для профиля 360131

№ отв.	Ø	мм	
		x	y
1	5	250,6	187,5
2	5	204,6	187,5
3	5	219,6	156,5
4	5	173,6	156,5
5	5	205,6	142,5
6	5	159,6	142,5
7	5	174,6	111,5
8	5	128,6	111,5
9	5	69,3	9,7
10	5	219,6	187,5
11	5	159,6	111,5
12	5	140,9	92,9
13	11	140,9	92,9

Координатная сетка для профиля 360141

№ отв.	Ø	мм	
		x	y
1	5	262,6	199,5
2	5	216,6	199,5
3	5	231,6	168,5
4	5	185,6	168,5
5	5	217,6	154,5
6	5	171,6	154,5
7	5	186,6	123,5
8	5	140,6	123,5
9	5	69,3	9,7
10	5	231,6	199,5
11	5	171,6	123,5
12	5	152,9	104,9
13	11	152,9	104,9

Обработка рамного профиля 3601X2 (Поворот фасада 90°, угол наружный)

Схема размещения отверстий на профиле рамы 1 (3601X2)
(размещение отверстий на профиле рамы 2 (3601X2) происходит зеркально).

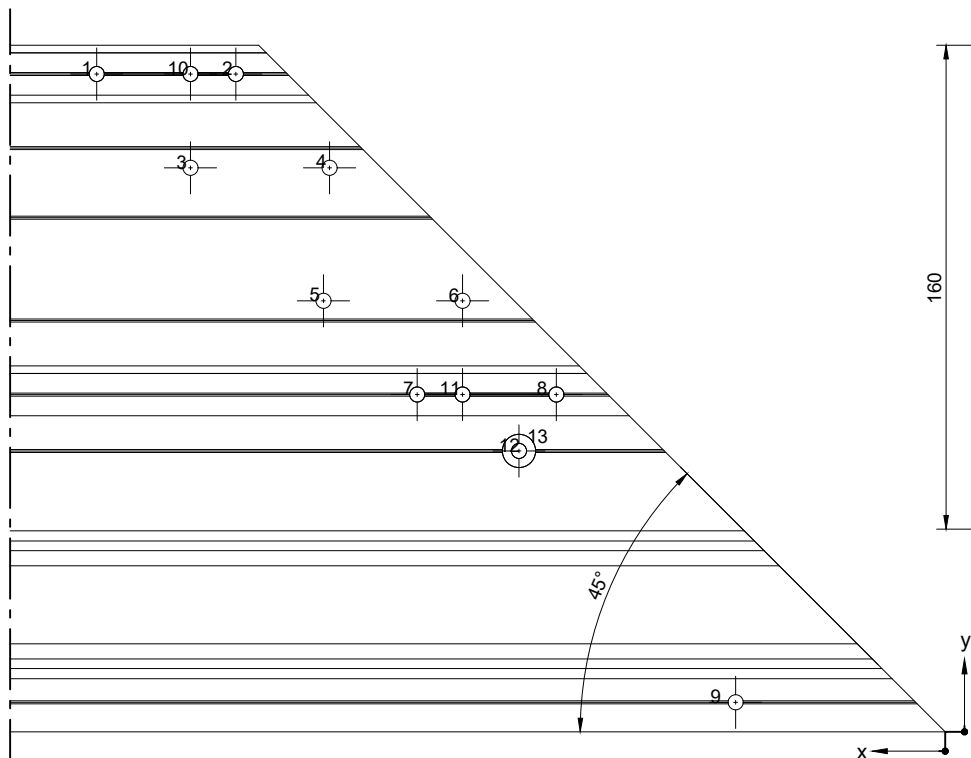

Обработка отверстий
1,2,3,4,5,6,7,8,9
(крепление угловых
соединителей к раме
3601X2)

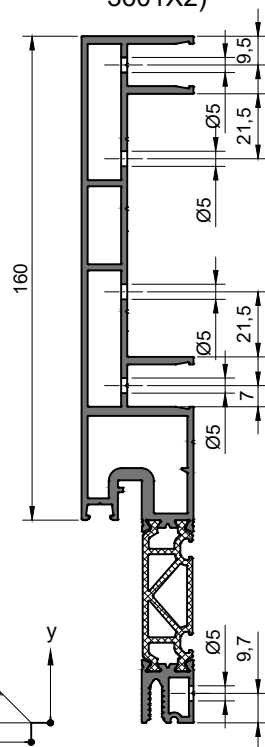

Обработка отверстий
10,11,12,13
(крепление угловой
стойки 360412 к раме
3601X2)

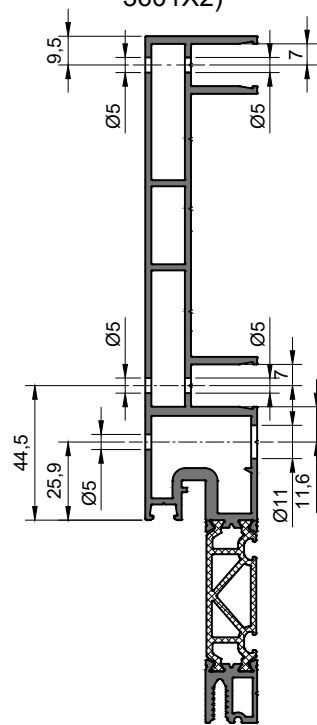

Координатная сетка для профиля 360112

№ отв.	Ø	x y	
		мм	
1	5	257,6	194,5
2	5	211,6	194,5
3	5	226,6	163,5
4	5	180,6	163,5
5	5	182,6	119,5
6	5	136,6	119,5
7	5	151,6	88,5
8	5	105,6	88,5
9	5	69,3	9,7
10	5	226,6	194,5
11	5	136,6	88,5
12	5	117,9	69,9
13	11	117,9	69,9

Координатная сетка для профиля 360122

№ отв.	Ø	x y	
		мм	
1	5	269,6	206,5
2	5	223,6	206,5
3	5	238,6	175,5
4	5	192,6	175,5
5	5	194,6	131,5
6	5	148,6	131,5
7	5	163,6	100,5
8	5	117,6	100,5
9	5	69,3	9,7
10	5	238,6	206,5
11	5	148,6	100,5
12	5	129,9	81,9
13	11	129,9	81,9

Координатная сетка для профиля 360132

№ отв.	Ø	x y	
		мм	
1	5	280,6	217,5
2	5	234,6	217,5
3	5	249,6	186,5
4	5	203,6	186,5
5	5	205,6	142,5
6	5	159,6	142,5
7	5	174,6	111,5
8	5	128,6	111,5
9	5	69,3	9,7
10	5	249,6	217,5
11	5	159,6	111,5
12	5	140,9	92,9
13	11	140,9	92,9

Координатная сетка для профиля 360142

№ отв.	Ø	x y	
		мм	
1	5	292,6	229,5
2	5	246,6	229,5
3	5	261,6	198,5
4	5	215,6	198,5
5	5	217,6	154,5
6	5	171,6	154,5
7	5	186,6	123,5
8	5	140,6	123,5
9	5	69,3	9,7
10	5	261,6	229,5
11	5	171,6	123,5
12	5	152,9	104,9
13	11	152,9	104,9

Обработка рамного профиля 3601Х3 (Поворот фасада 90°, угол наружный)

Схема размещения отверстий на профиле рамы 1 (3601Х3)

(размещение отверстий на профиле рамы 2 (3601Х3) происходит зеркально).

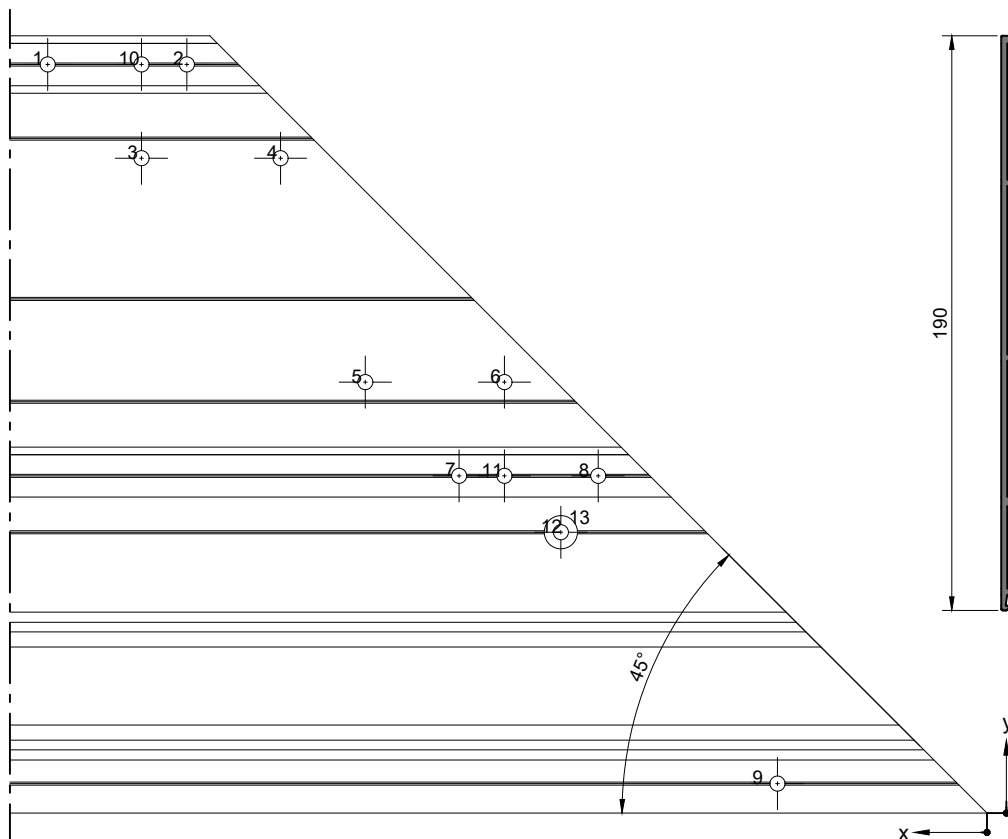

Обработка отверстий
1,2,3,4,5,6,7,8,9
(крепление угловых
соединителей к раме
3601Х3)

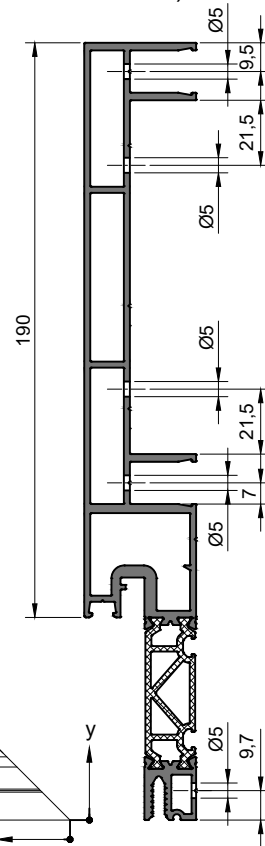

Обработка отверстий
10,11,12,13
(крепление угловой
стойки 360413 к раме
3601Х3)

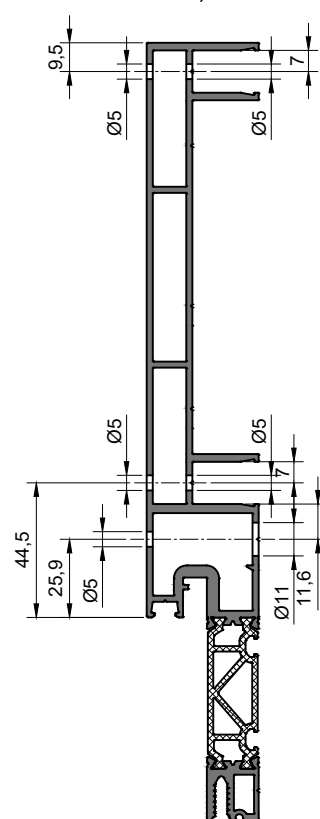

Координатная сетка для профиля 360113

№ отв.	Ø	x y	
		мм	
1	5	287,6	224,5
2	5	241,6	224,5
3	5	256,6	193,5
4	5	210,6	193,5
5	5	182,6	119,5
6	5	136,6	119,5
7	5	151,6	88,5
8	5	105,6	88,5
9	5	69,3	9,7
10	5	256,6	224,5
11	5	136,6	88,5
12	5	117,9	69,9
13	11	117,9	69,9

Координатная сетка для профиля 360123

№ отв.	Ø	x y	
		мм	
1	5	299,6	236,5
2	5	253,6	236,5
3	5	268,6	205,5
4	5	222,6	205,5
5	5	194,6	131,5
6	5	148,6	131,5
7	5	163,6	100,5
8	5	117,6	100,5
9	5	69,3	9,7
10	5	268,6	236,5
11	5	148,6	100,5
12	5	129,9	81,9
13	11	129,9	81,9

Координатная сетка для профиля 360133

№ отв.	Ø	x y	
		мм	
1	5	310,6	247,5
2	5	264,6	247,5
3	5	279,6	216,5
4	5	233,6	216,5
5	5	205,6	142,5
6	5	159,6	142,5
7	5	174,6	111,5
8	5	128,6	111,5
9	5	69,3	9,7
10	5	279,6	247,5
11	5	159,6	111,5
12	5	140,9	92,9
13	11	140,9	92,9

Координатная сетка для профиля 360143

№ отв.	Ø	x y	
		мм	
1	5	322,6	259,5
2	5	276,6	259,5
3	5	291,6	228,5
4	5	245,6	228,5
5	5	217,6	154,5
6	5	171,6	154,5
7	5	186,6	123,5
8	5	140,6	123,5
9	5	69,3	9,7
10	5	291,6	259,5
11	5	171,6	123,5
12	5	152,9	104,9
13	11	152,9	104,9

Сборка Т-образного соединения, при повороте фасада на 90° Установка соединителей для Т-образного соединения

1. На соединяемые поверхности профилей нанести герметик типа "Cosmo HD-100.411" или аналог.
2. После сборки узла Т-образного соединения нанести герметик типа "Cosmo HD-100.411" или аналог на стык профилей
3. После сборки соединения удалить излишки клея и герметика с лицевых поверхностей очистителем типа "Cosmo CL-300.150" или аналогом.
4. Поместить собранное изделие в отведенное место до момента полного высыхания клеевого состава, согласно рекомендациям производителя клея.

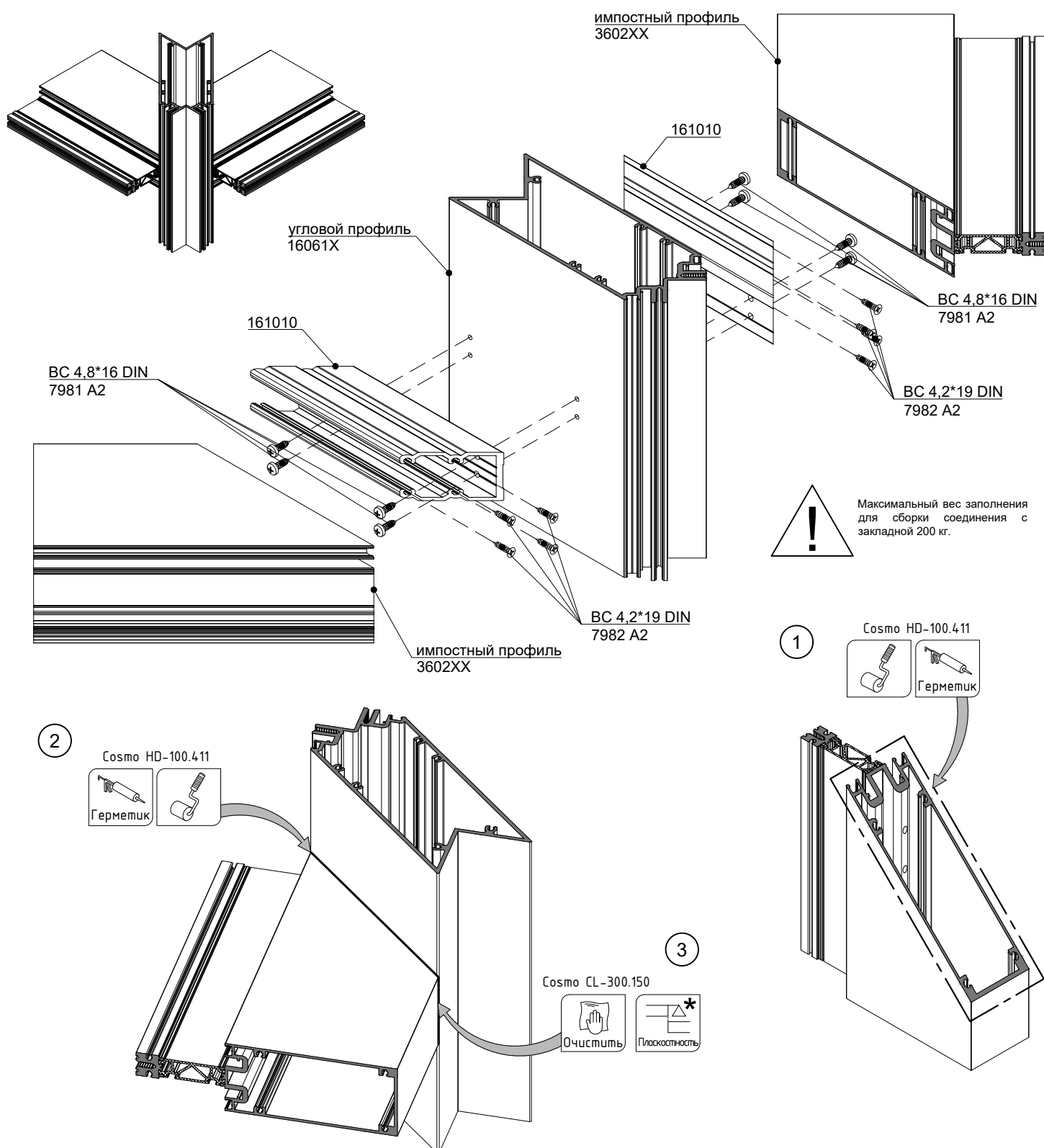
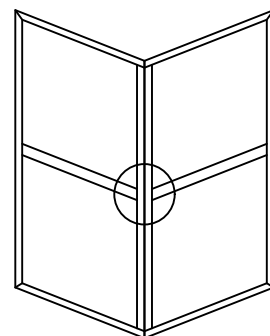

* Плоскостность профилей в соответствии с ГОСТ 21519-2022 не должна превышать 0,5мм.

Обработка импостного профиля 3602XX для Т-образного соединения, при повороте фасада на 90°

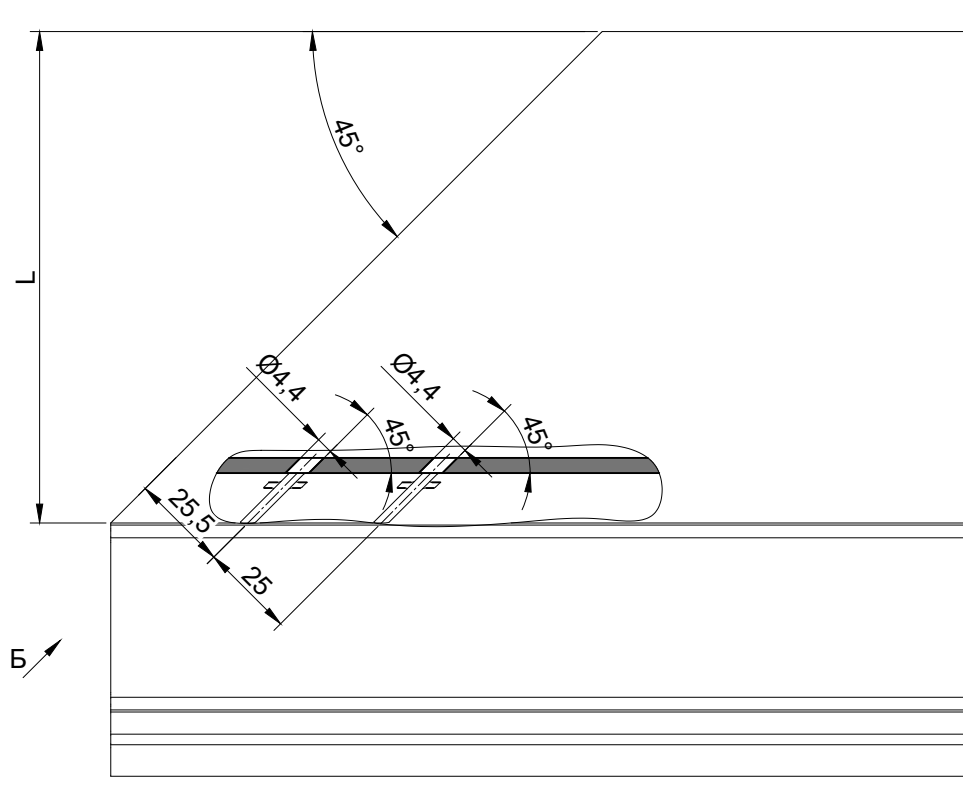

Б

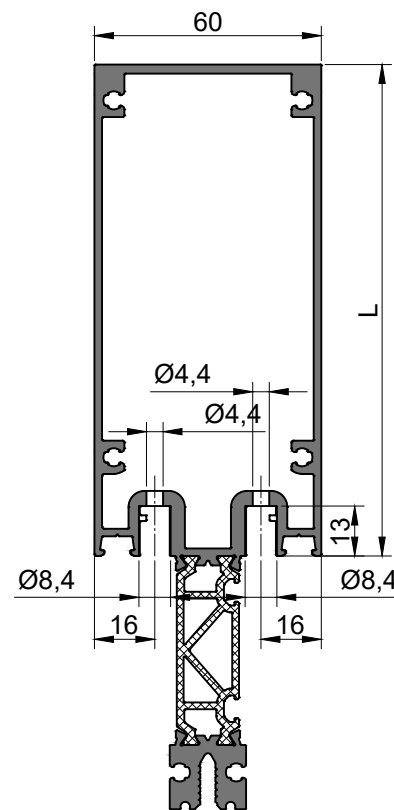

Вид Б

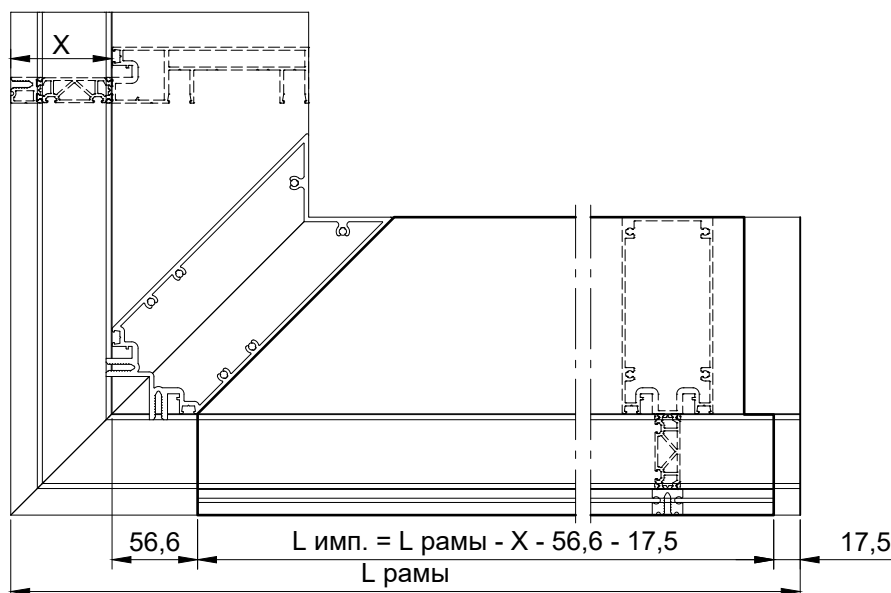
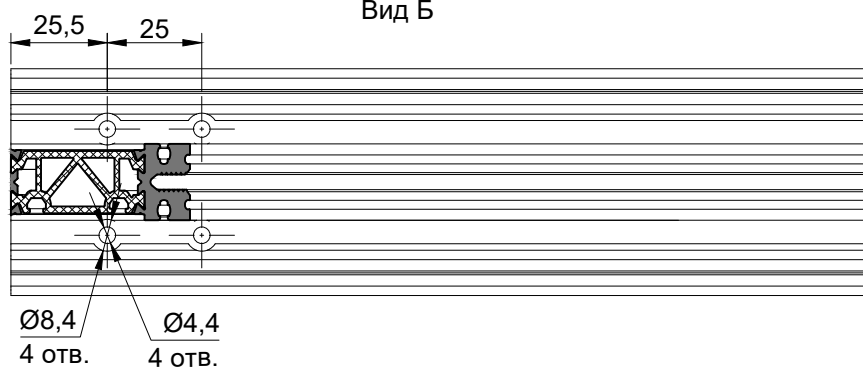

Обработка углового профиля 16061X
для Т-образного соединения с профилями 3602XX

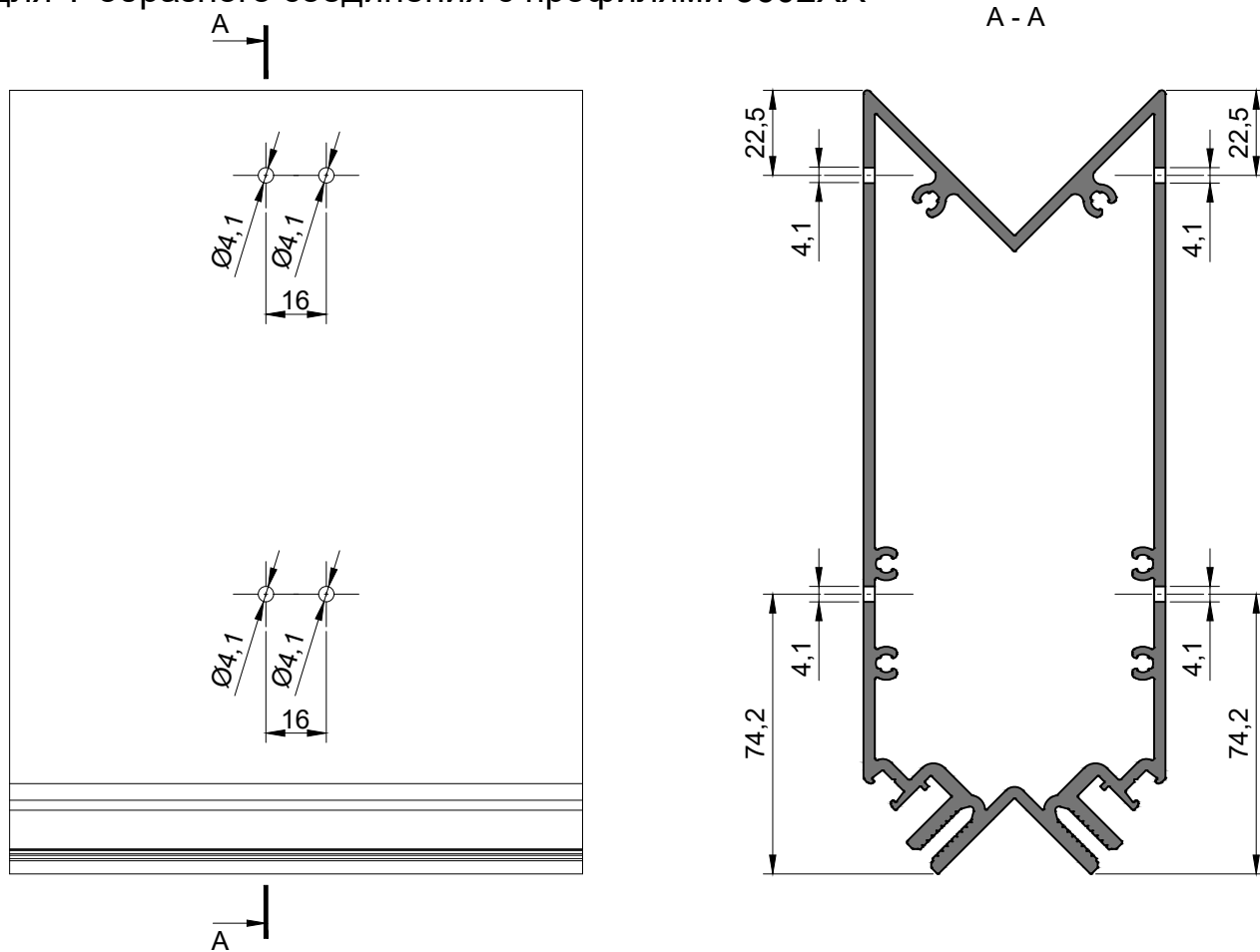

Обработка закладной 161010

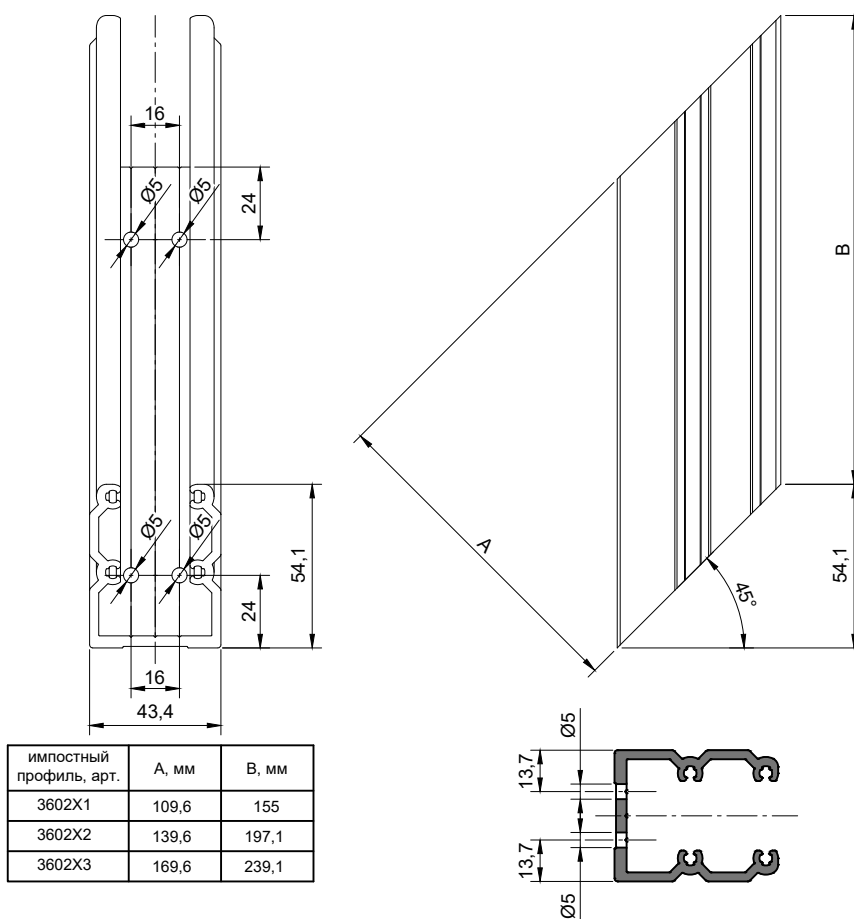

Сборка Т-образного соединения, при повороте фасада на 90° Установка соединителей для Т-образного соединения

1. На соединяемые поверхности профилей нанести герметик типа "Cosmo HD-100.411" или аналог.
2. После сборки узла Т-образного соединения нанести герметик типа "Cosmo HD-100.411" или аналог на стык профилей
3. После сборки соединения удалить излишки клея и герметика с лицевых поверхностей очистителем типа "Cosmo CL-300.150" или аналогом.
4. Поместить собранное изделие в отведенное место до момента полного высыхания клеевого состава, согласно рекомендациям производителя клея.

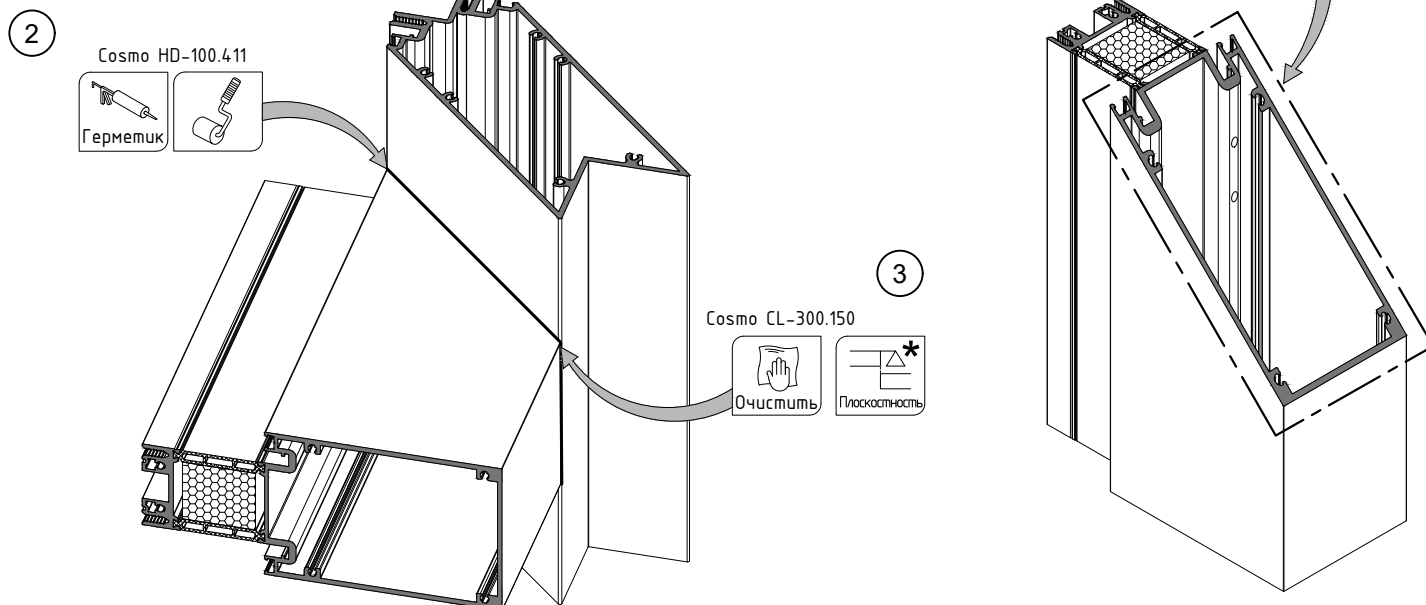
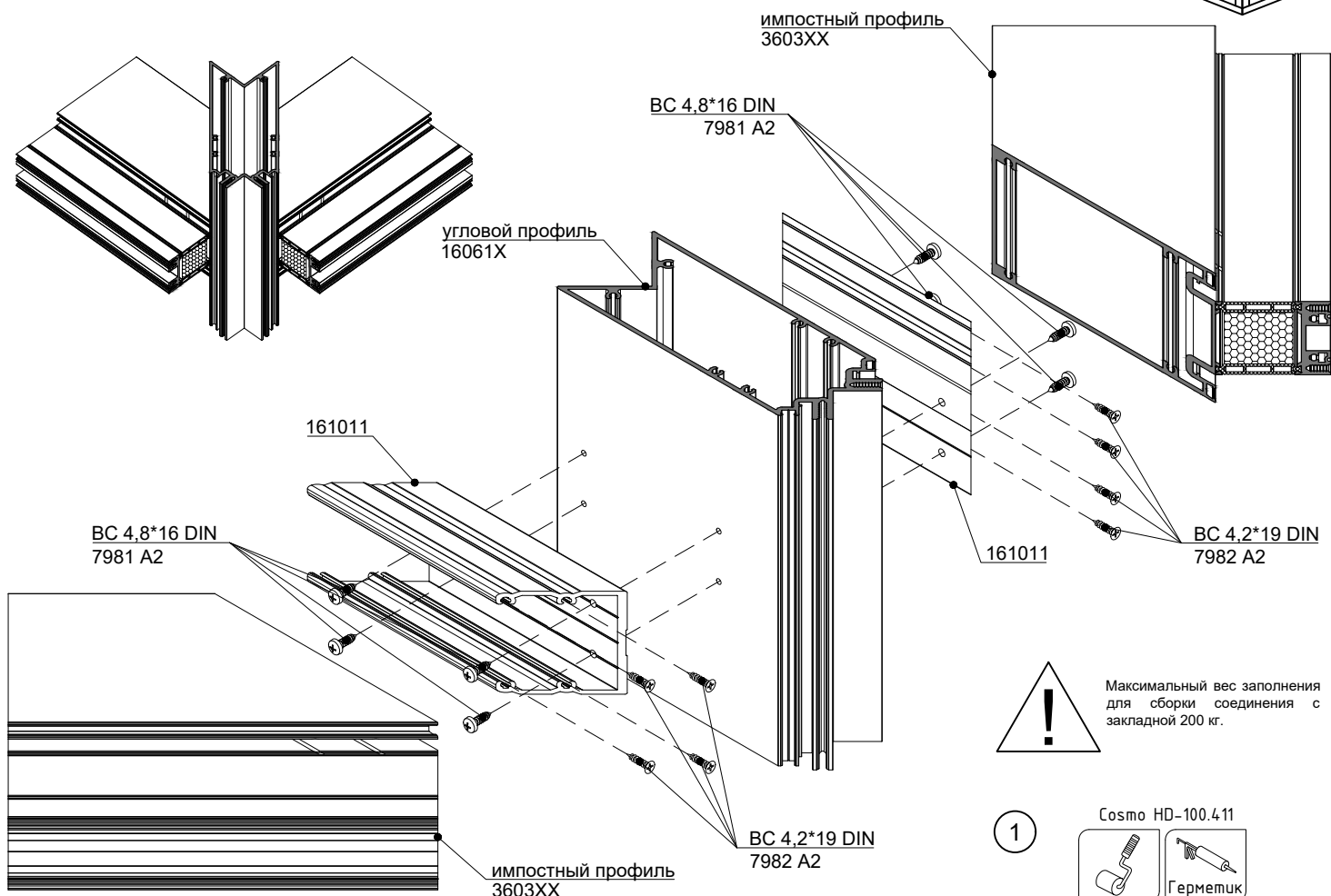
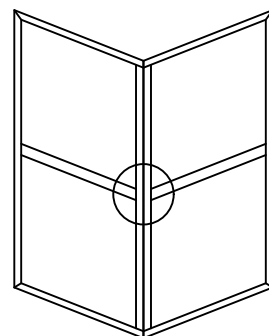

* Плоскостность профилей в соответствии с ГОСТ 21519-2022 не должна превышать 0,5мм.

Обработка импостного профиля 3603XX для Т-образного соединения, при повороте фасада на 90°

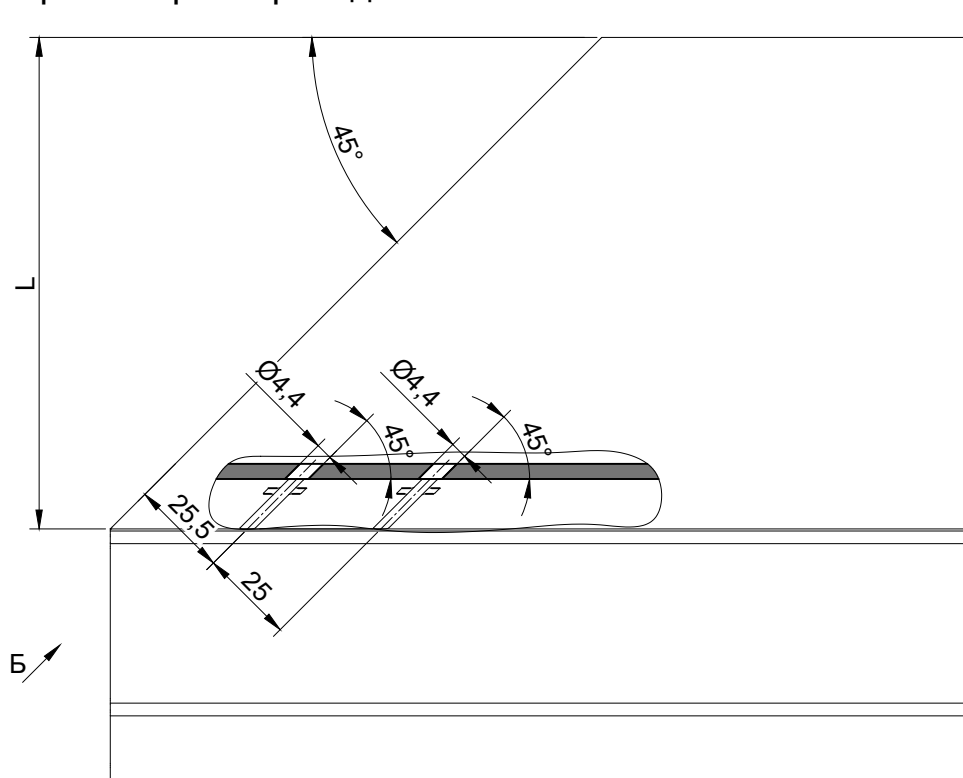

Б

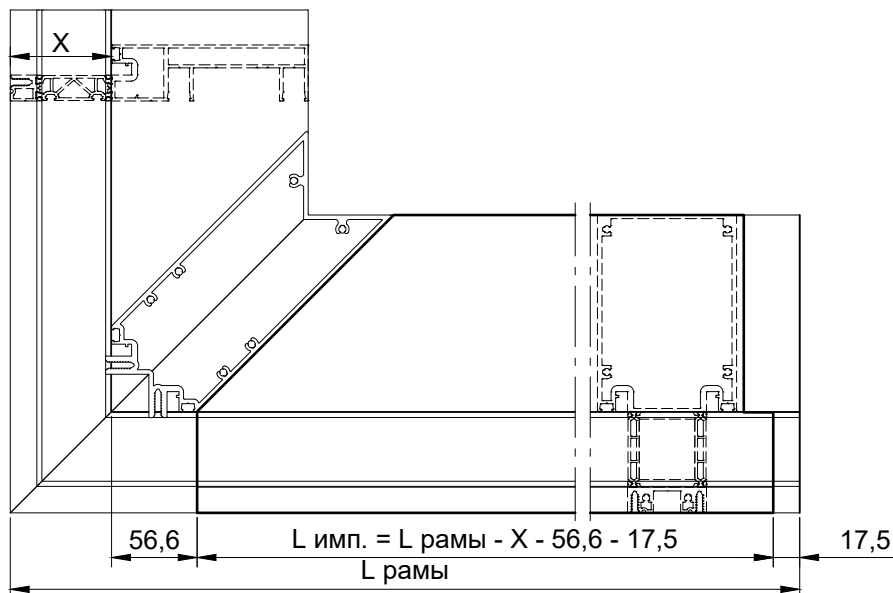
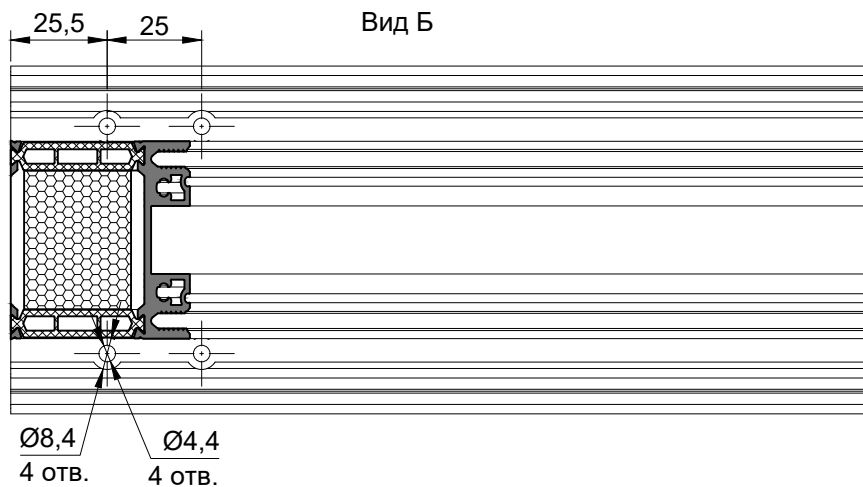
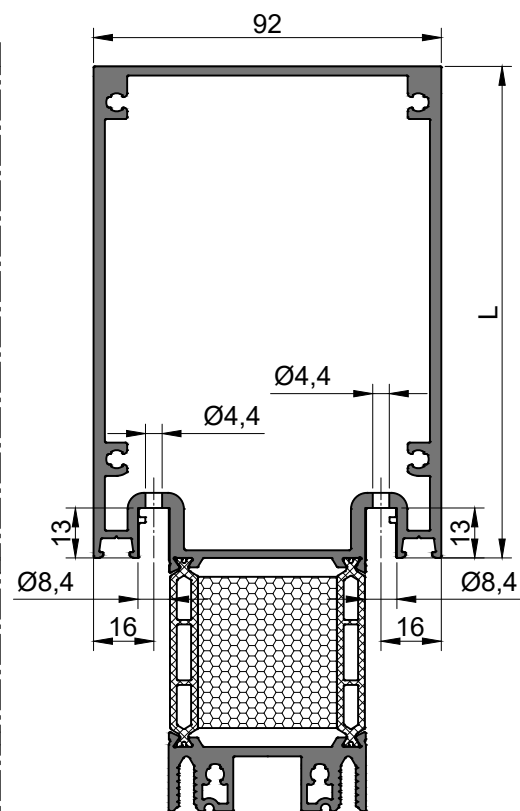

Обработка углового профиля 16061X
для Т-образного соединения с профилями 3603XX

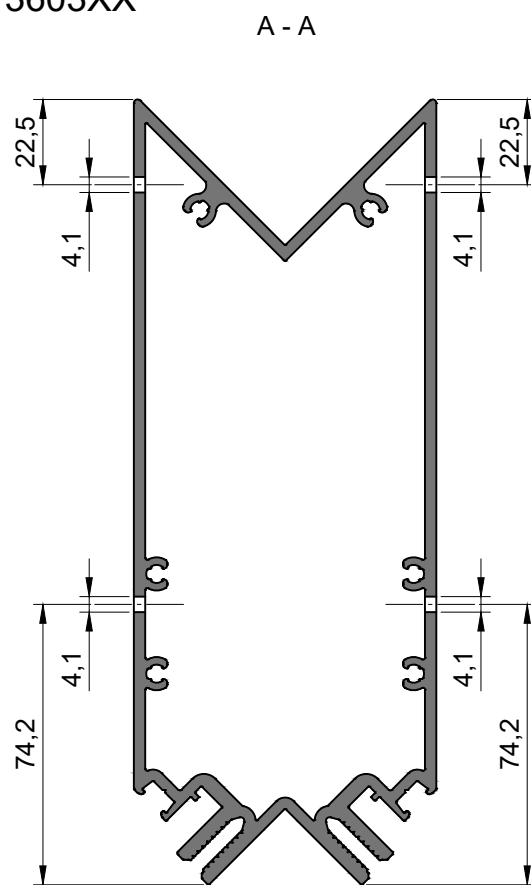
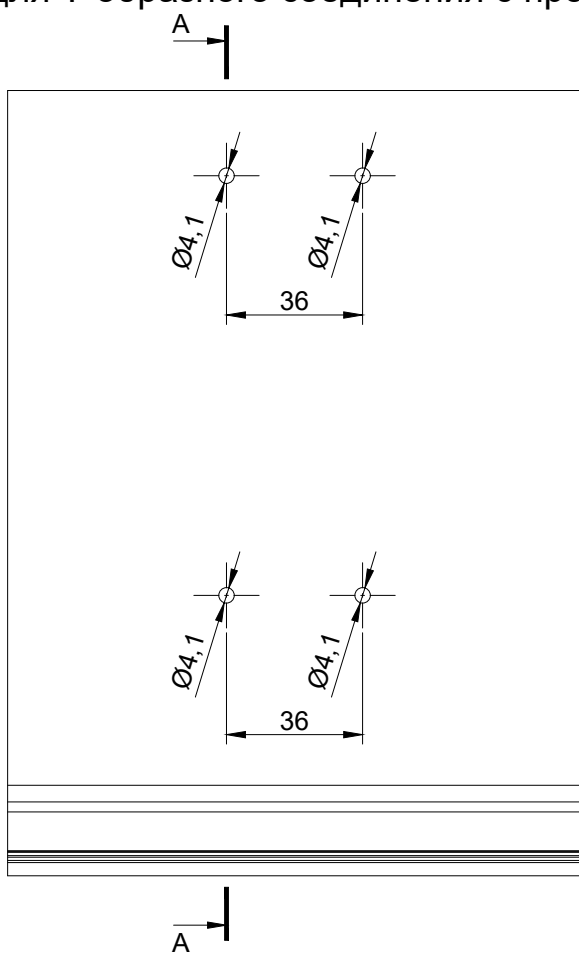

Обработка закладной 161011

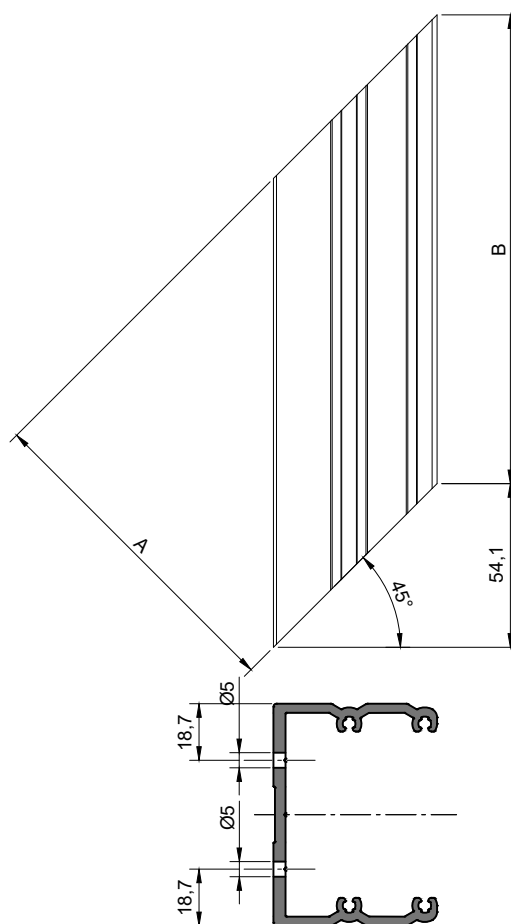
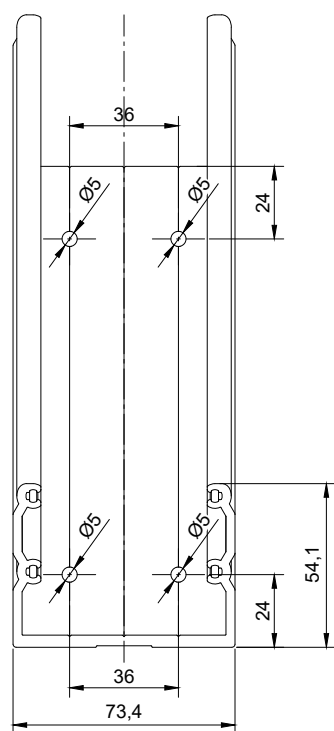

импостный профиль, арт.	А, мм	В, мм
3603X1	109,6	155
3603X2	139,6	197,1
3603X3	169,6	239,1

Установка прижимных планок, крышек (угол наружный)

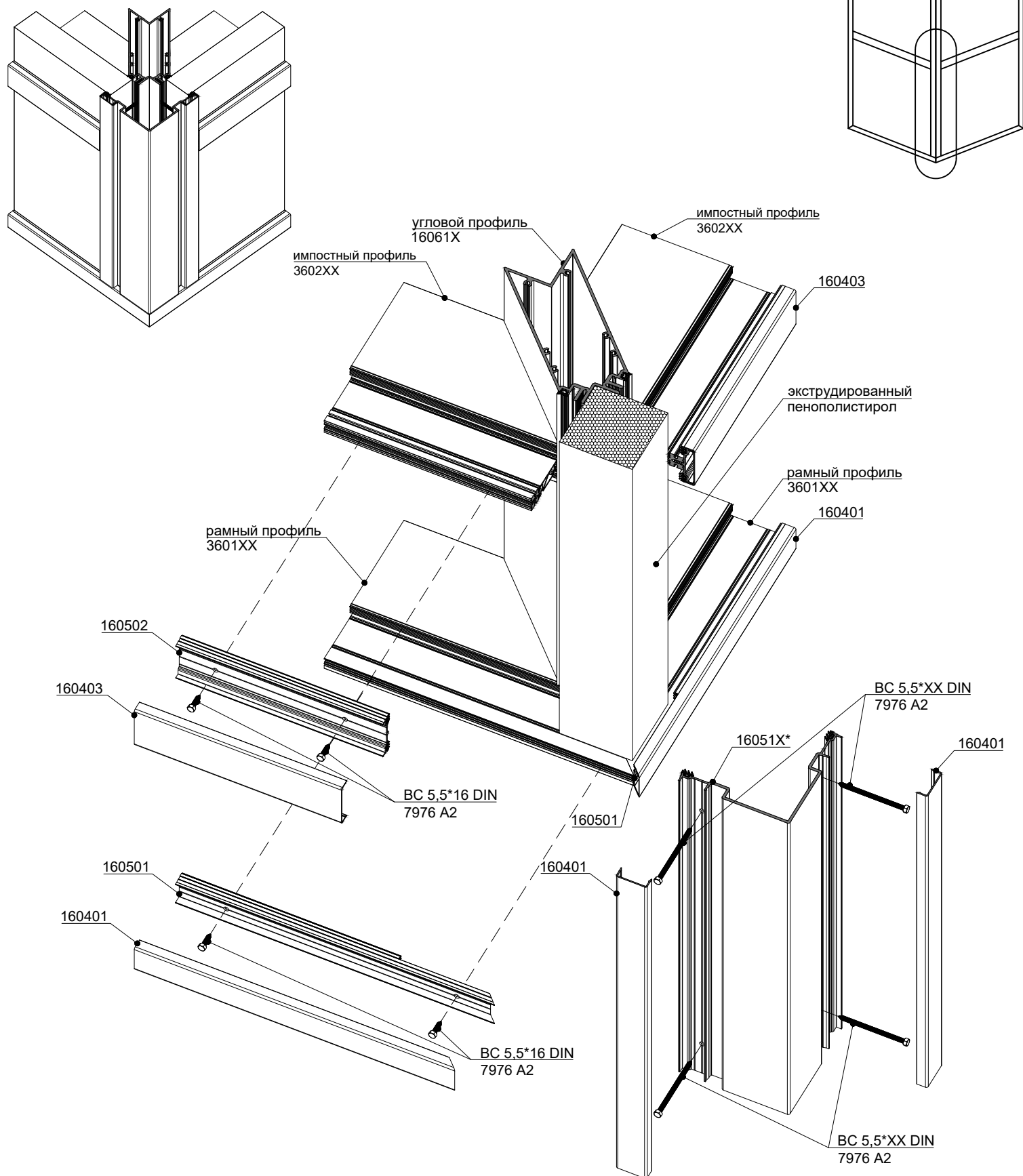

Примечания

* Наименование прижимной планки см. стр. 07.12

Сборка угла рамы, при повороте фасада на 90° (угол внутренний)

ЛИСТ 1

1. Перед установкой угловых соединителей нанести однокомпонентный клей типа "Cosmo PU-100.130" или двухкомпонентный клей типа "Cosmo PU-200.280" либо их аналог в камеры профиля.
2. На соединяемые поверхности профилей нанести герметик типа "Cosmo HD-100.411" или аналог.
3. После сборки соединения удалить излишки клея и герметика с лицевых поверхностей очистителем типа "Cosmo CL-300.150" или аналогом.
4. Поместить собранное изделие в отведенное место до момента полного высыхания клеевого состава, согласно рекомендациям производителя клея.

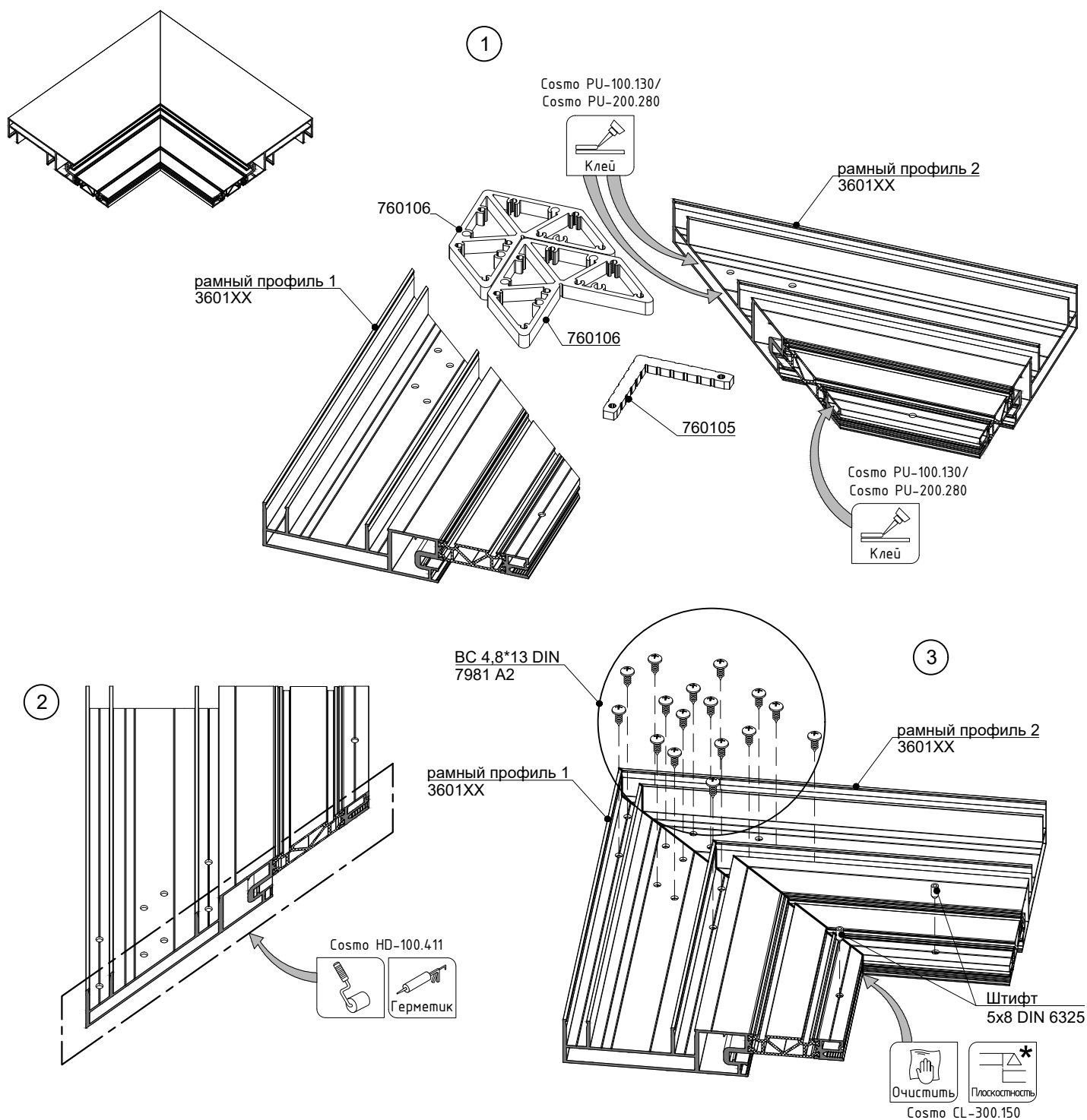
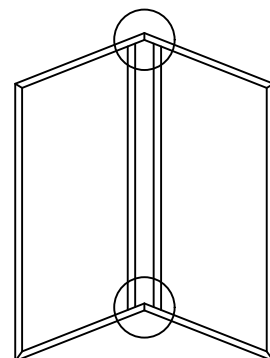

* Плоскостность профилей в соответствии с ГОСТ 21519-2022 не должна превышать 0,5мм.

Сборка Т-образного соединения, при повороте фасада на 90° (угол внутренний)

ЛИСТ 2

1. На соединяемые поверхности профилей нанести герметик типа "Cosmo HD-100.411" или аналог.
2. После сборки узла Т-образного соединения нанести герметик типа "Cosmo HD-100.411" или аналог на стык профилей
3. После сборки соединения удалить излишки клея и герметика с лицевых поверхностей очистителем типа "Cosmo CL-300.150" или аналогом.
4. Поместить собранное изделие в отведенное место до момента полного высыхания клеевого состава, согласно рекомендациям производителя клея.

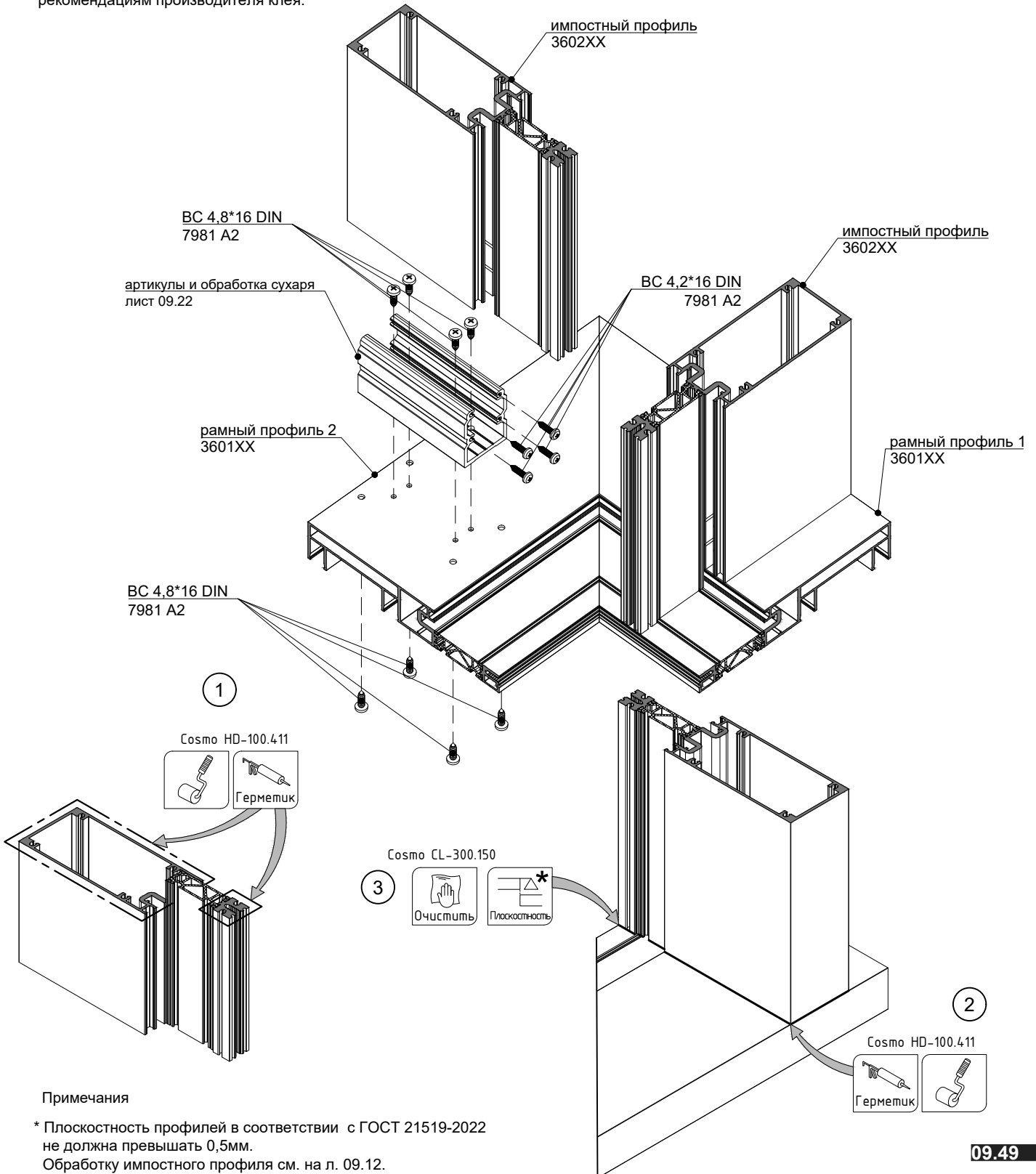

Обработка рамного профиля 3601X1 (Поворот фасада 90°, угол внутренний)

Схема размещения отверстий на профиле рамы 1 (3601X1)
(размещение отверстий на профиле рамы 2 (3601X1) происходит зеркально).

Обработка отверстий
1,2,3,4,5,6,7,8,9
(крепление угловых
соединителей к рамам
3601X1)

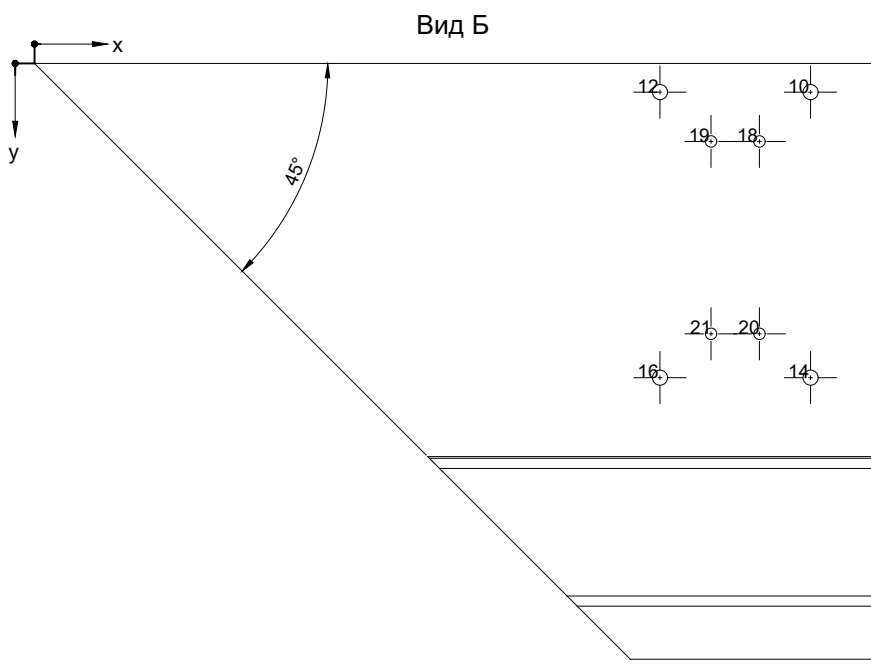
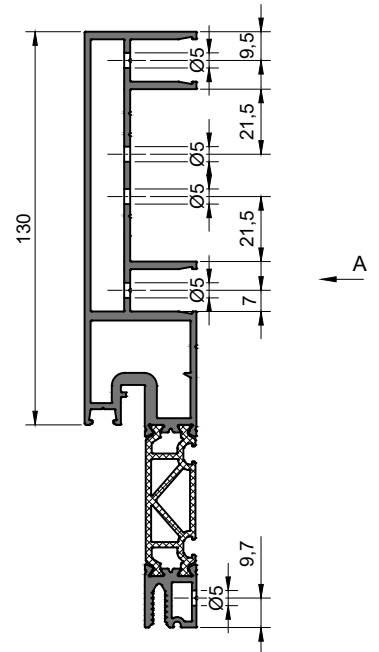
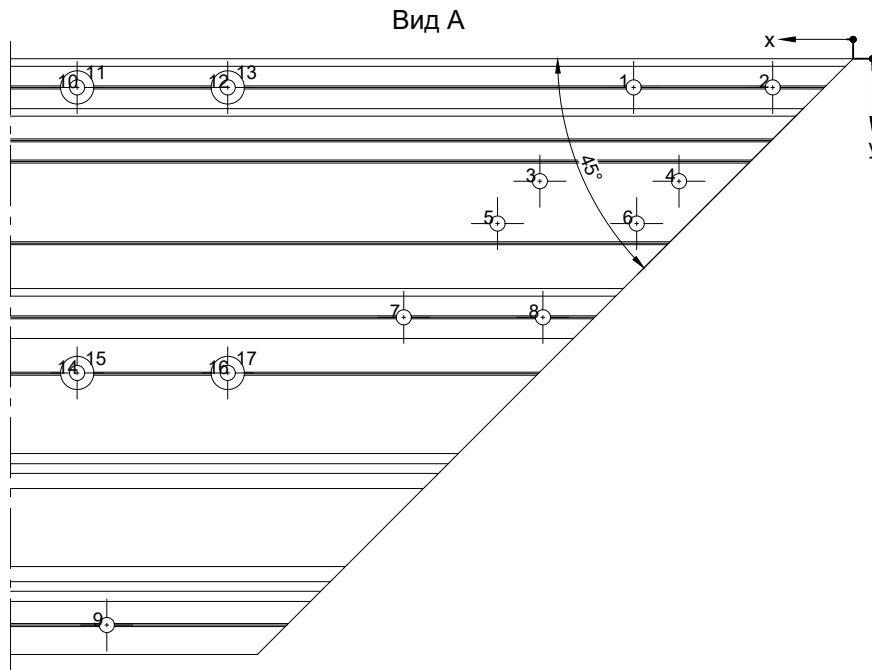

Обработка отверстий
10,11,12,13,14,15,
16,17,18,19,20,21
(крепление импоста
3602X1 к раме 3601X1)

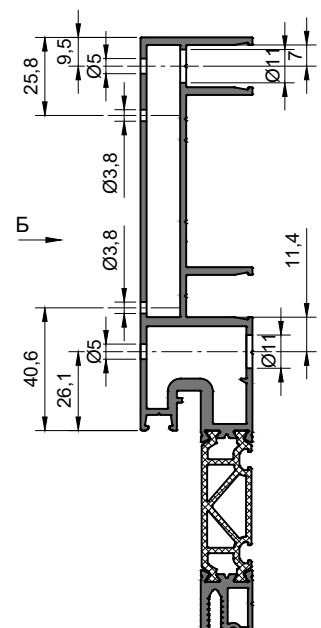

Координатная сетка для
профиля 360111

№ отв.	∅	x	y
	мм		
1	5	72,6	9,5
2	5	26,6	9,5
3	5	103,6	40,5
4	5	57,6	40,5
5	5	117,6	54,5
6	5	71,6	54,5
7	5	148,6	85,5
8	5	102,6	85,5
9	5	223,8	164,3
10	5	233,6	9,5
11	11	233,6	9,5
12	5	183,8	9,5
13	11	183,8	9,5
14	5	233,6	103,9
15	11	233,6	103,9
16	5	183,8	103,9
17	11	183,8	103,9
18	3,8	216,7	25,8
19	3,8	200,7	25,8
20	3,8	216,7	89,4
21	3,8	200,7	89,4

Координатная сетка для
профиля 360121

№ отв.	∅	x	y
	мм		
1	5	72,6	9,5
2	5	26,6	9,5
3	5	103,6	40,5
4	5	57,6	40,5
5	5	117,6	54,5
6	5	71,6	54,5
7	5	148,6	85,5
8	5	102,6	85,5
9	5	235,8	176,3
10	5	245,6	9,5
11	11	245,6	9,5
12	5	195,8	9,5
13	11	195,8	9,5
14	5	245,6	103,9
15	11	245,6	103,9
16	5	195,8	103,9
17	11	195,8	103,9
18	3,8	228,7	25,8
19	3,8	212,7	25,8
20	3,8	228,7	89,4
21	3,8	212,7	89,4

Координатная сетка для
профиля 360131

№ отв.	∅	x	y
	мм		
1	5	72,6	9,5
2	5	26,6	9,5
3	5	103,6	40,5
4	5	57,6	40,5
5	5	117,6	54,5
6	5	71,6	54,5
7	5	148,6	85,5
8	5	102,6	85,5
9	5	246,8	187,3
10	5	256,6	9,5
11	11	256,6	9,5
12	5	206,8	9,5
13	11	206,8	9,5
14	5	256,6	103,9
15	11	256,6	103,9
16	5	206,8	103,9
17	11	206,8	103,9
18	3,8	239,7	25,8
19	3,8	223,7	25,8
20	3,8	239,7	89,4
21	3,8	223,7	89,4

Координатная сетка для
профиля 360141

№ отв.	∅	x	y
	мм		
1	5	72,6	9,5
2	5	26,6	9,5
3	5	103,6	40,5
4	5	57,6	40,5
5	5	117,6	54,5
6	5	71,6	54,5
7	5	148,6	85,5
8	5	102,6	85,5
9	5	258,8	199,3
10	5	268,6	9,5
11	11	268,6	9,5
12	5	218,8	9,5
13	11	218,8	9,5
14	5	268,6	103,9
15	11	268,6	103,9
16	5	218,8	103,9
17	11	218,8	103,9
18	3,8	251,7	25,8
19	3,8	235,7	25,8
20	3,8	251,7	89,4
21	3,8	235,7	89,4

Обработка рамного профиля 3601X2 (Поворот фасада 90°, угол внутренний)

Схема размещения отверстий на профиле рамы 1 (3601X2)
(размещение отверстий на профиле рамы 2 (3601X2) происходит зеркально).

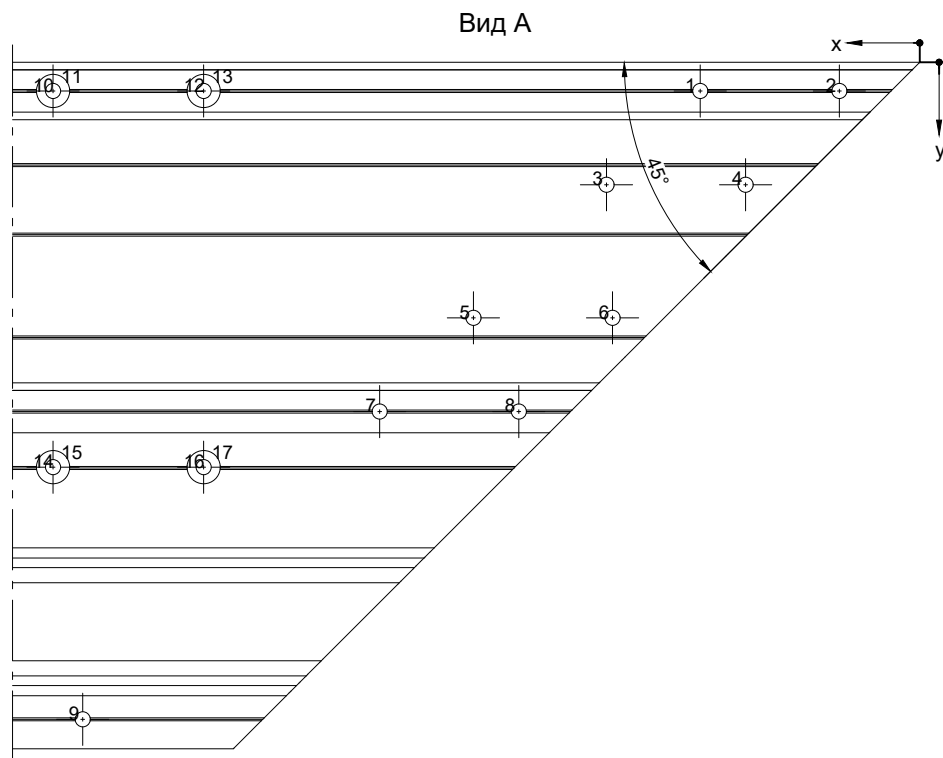

Обработка отверстий
1,2,3,4,5,6,7,8,9
(крепление угловых
соединителей к рамам
3601X2)

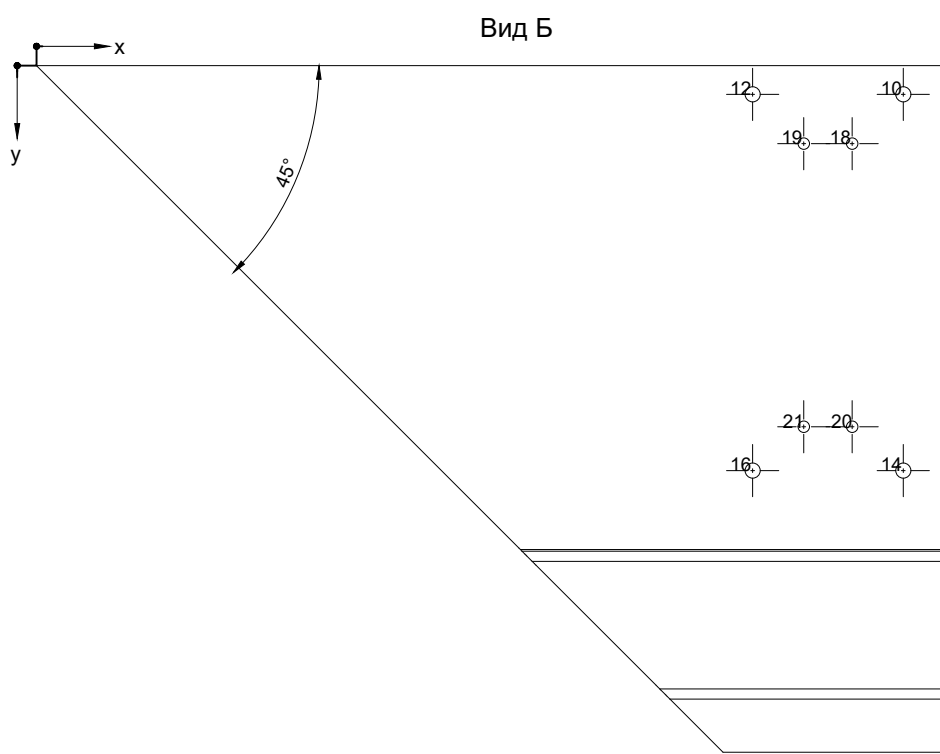
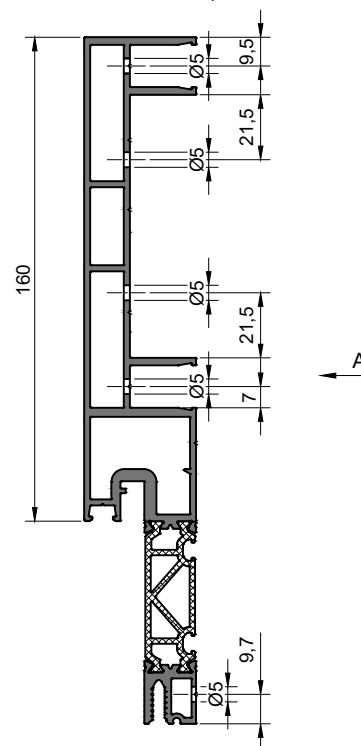

Обработка отверстий
10,11,12,13,14,15,
16,17,18,19,20,21
(крепление импоста
3602X2 к раме 3601X2)

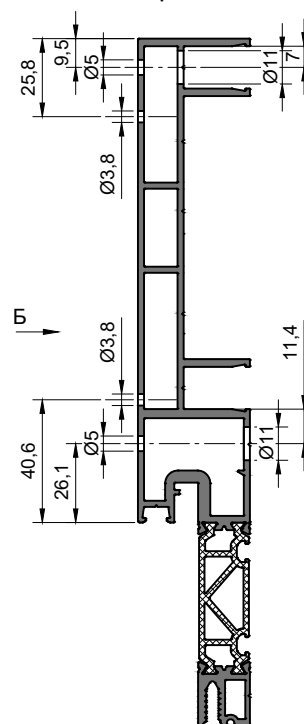

Координатная сетка для
профиля 360112

№ отв.	Ø	x	y
	мм		
1	5	72,6	9,5
2	5	26,6	9,5
3	5	103,6	40,5
4	5	57,6	40,5
5	5	147,6	84,5
6	5	101,6	84,5
7	5	178,6	115,5
8	5	132,6	115,5
9	5	253,8	194,3
10	5	263,6	9,5
11	11	263,6	9,5
12	5	213,8	9,5
13	11	213,8	9,5
14	5	263,6	133,9
15	11	263,6	133,9
16	5	213,8	133,9
17	11	213,8	133,9
18	3,8	246,7	25,8
19	3,8	230,7	25,8
20	3,8	246,7	119,4
21	3,8	230,7	119,4

Координатная сетка для
профиля 360122

№ отв.	Ø	x	y
	мм		
1	5	72,6	9,5
2	5	26,6	9,5
3	5	103,6	40,5
4	5	57,6	40,5
5	5	147,6	84,5
6	5	101,6	84,5
7	5	178,6	115,5
8	5	132,6	115,5
9	5	265,8	206,3
10	5	275,6	9,5
11	11	275,6	9,5
12	5	225,8	9,5
13	11	225,8	9,5
14	5	275,6	133,9
15	11	275,6	133,9
16	5	225,8	133,9
17	11	225,8	133,9
18	3,8	258,7	25,8
19	3,8	242,7	25,8
20	3,8	258,7	119,4
21	3,8	242,7	119,4

Координатная сетка для
профиля 360132

№ отв.	Ø	x	y
	мм		
1	5	72,6	9,5
2	5	26,6	9,5
3	5	103,6	40,5
4	5	57,6	40,5
5	5	147,6	84,5
6	5	101,6	84,5
7	5	178,6	115,5
8	5	132,6	115,5
9	5	276,8	217,3
10	5	286,6	9,5
11	11	286,6	9,5
12	5	236,8	9,5
13	11	236,8	9,5
14	5	286,6	133,9
15	11	286,6	133,9
16	5	236,8	133,9
17	11	236,8	133,9
18	3,8	269,7	25,8
19	3,8	253,7	25,8
20	3,8	269,7	119,4
21	3,8	253,7	119,4

Координатная сетка для
профиля 360142

№ отв.	Ø	x	y
	мм		
1	5	72,6	9,5
2	5	26,6	9,5
3	5	103,6	40,5
4	5	57,6	40,5
5	5	147,6	84,5
6	5	101,6	84,5
7	5	178,6	115,5
8	5	132,6	115,5
9	5	288,8	229,3
10	5	298,6	9,5
11	11	298,6	9,5
12	5	248,8	9,5
13	11	248,8	9,5
14	5	298,6	133,9
15	11	298,6	133,9
16	5	248,8	133,9
17	11	248,8	133,9
18	3,8	281,7	25,8
19	3,8	265,7	25,8
20	3,8	281,7	119,4
21	3,8	265,7	119,4

Обработка рамного профиля 3601Х3 (Поворот фасада 90°, угол внутренний)

Схема размещения отверстий на профиле рамы 1 (3601Х3)
(размещение отверстий на профиле рамы 2 (3601Х3) происходит зеркально).

Обработка отверстий
1,2,3,4,5,6,7,8,9
(крепление угловых
соединителей к рамам
3601Х3)

Вид А

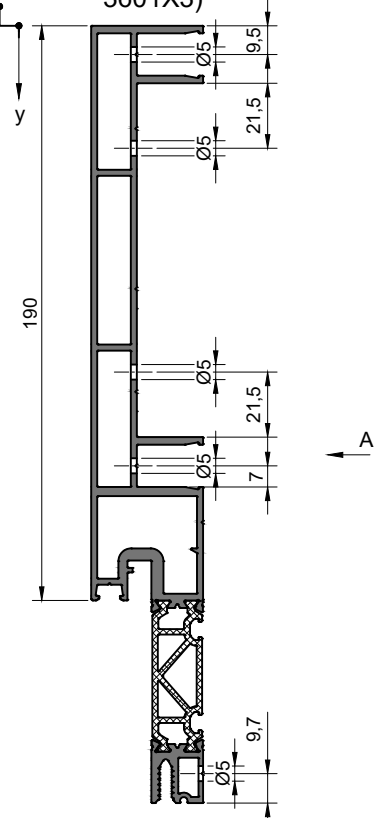
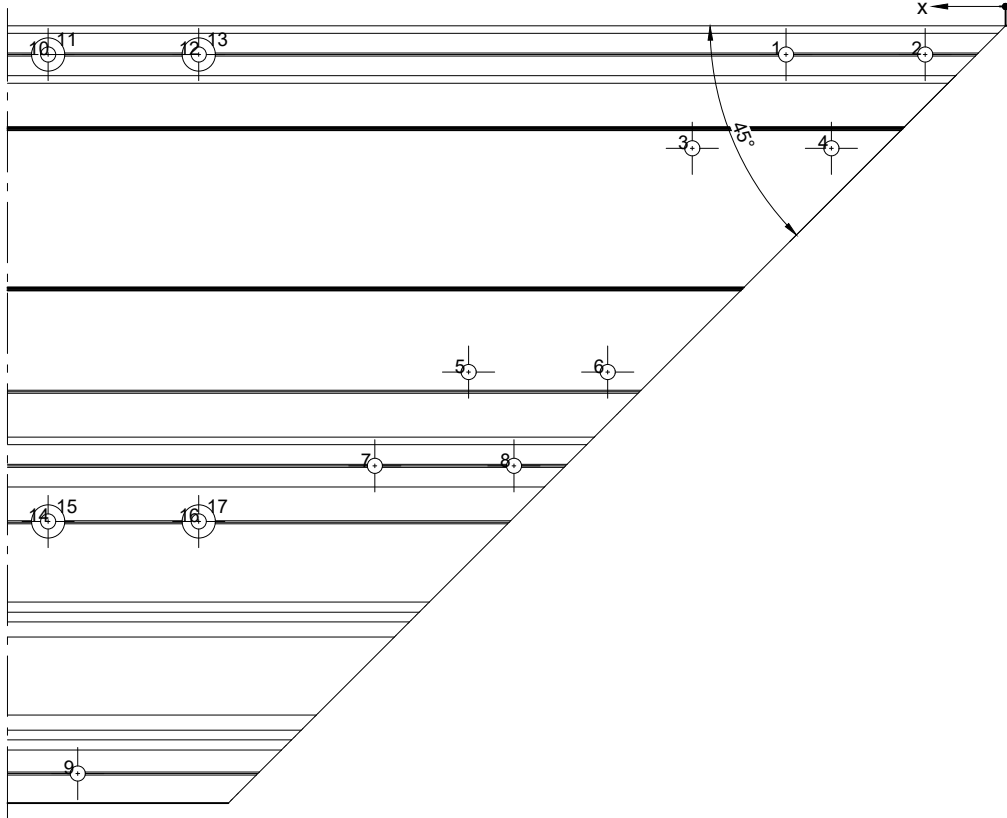

Обработка отверстий
10,11,12,13,14,15,
16,17,18,19,20,21
(крепление импоста
3602Х3 к раме 3601Х3)

Вид Б

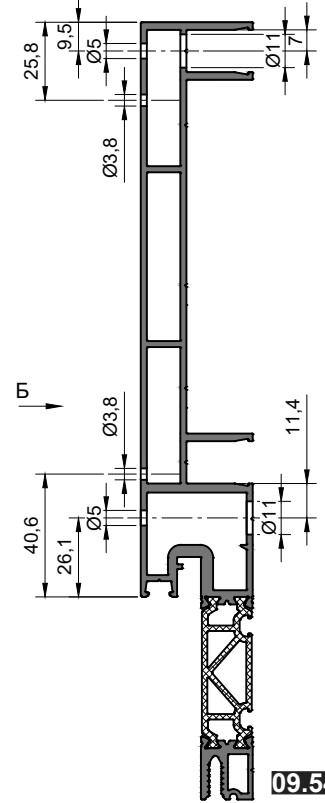
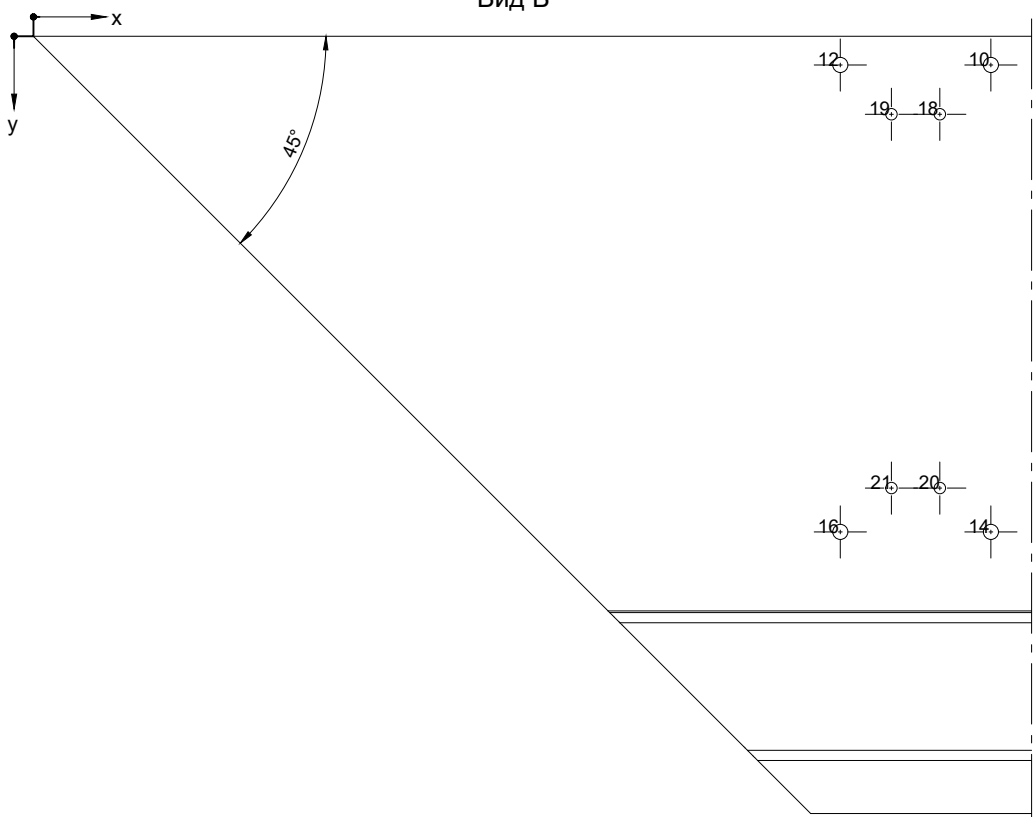

Координатная сетка для
профиля 360113

№ отв.	Ø	x	y
	мм		
1	5	72,6	9,5
2	5	26,6	9,5
3	5	103,6	40,5
4	5	57,6	40,5
5	5	177,6	114,5
6	5	131,6	114,5
7	5	208,6	145,5
8	5	162,6	145,5
9	5	283,8	224,3
10	5	293,6	9,5
11	11	293,6	9,5
12	5	243,8	9,5
13	11	243,8	9,5
14	5	293,6	163,9
15	11	293,6	163,9
16	5	243,8	163,9
17	11	243,8	163,9
18	3,8	276,7	25,8
19	3,8	260,7	25,8
20	3,8	276,7	149,4
21	3,8	260,7	149,4

Координатная сетка для
профиля 360123

№ отв.	Ø	x	y
	мм		
1	5	72,6	9,5
2	5	26,6	9,5
3	5	103,6	40,5
4	5	57,6	40,5
5	5	177,6	114,5
6	5	131,6	114,5
7	5	208,6	145,5
8	5	162,6	145,5
9	5	295,8	236,3
10	5	305,6	9,5
11	11	305,6	9,5
12	5	255,8	9,5
13	11	255,8	9,5
14	5	305,6	163,9
15	11	305,6	163,9
16	5	255,8	163,9
17	11	255,8	163,9
18	3,8	288,7	25,8
19	3,8	272,7	25,8
20	3,8	288,7	149,4
21	3,8	272,7	149,4

Координатная сетка для
профиля 360133

№ отв.	Ø	x	y
	мм		
1	5	72,6	9,5
2	5	26,6	9,5
3	5	103,6	40,5
4	5	57,6	40,5
5	5	177,6	114,5
6	5	131,6	114,5
7	5	208,6	145,5
8	5	162,6	145,5
9	5	306,8	247,3
10	5	316,6	9,5
11	11	316,6	9,5
12	5	266,8	9,5
13	11	266,8	9,5
14	5	316,6	163,9
15	11	316,6	163,9
16	5	266,8	163,9
17	11	266,8	163,9
18	3,8	299,7	25,8
19	3,8	283,7	25,8
20	3,8	299,7	149,4
21	3,8	283,7	149,4

Координатная сетка для
профиля 360143

№ отв.	Ø	x	y
	мм		
1	5	72,6	9,5
2	5	26,6	9,5
3	5	103,6	40,5
4	5	57,6	40,5
5	5	177,6	114,5
6	5	131,6	114,5
7	5	208,6	145,5
8	5	162,6	145,5
9	5	318,8	259,3
10	5	328,6	9,5
11	11	328,6	9,5
12	5	278,8	9,5
13	11	278,8	9,5
14	5	328,6	163,9
15	11	328,6	163,9
16	5	278,8	163,9
17	11	278,8	163,9
18	3,8	311,7	25,8
19	3,8	295,7	25,8
20	3,8	311,7	149,4
21	3,8	295,7	149,4

Порядок сборки угла внутреннего

ЛИСТ 1

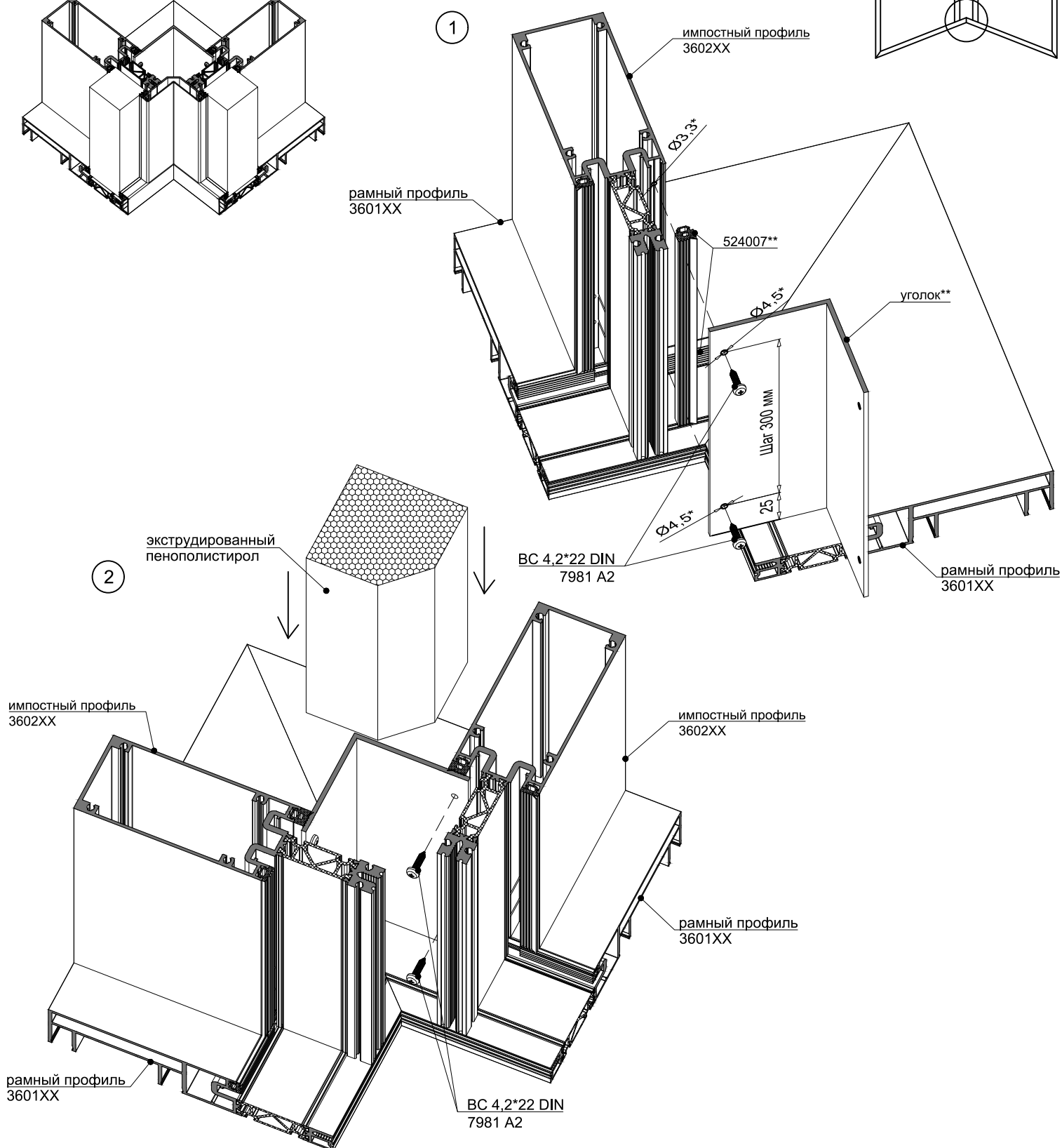
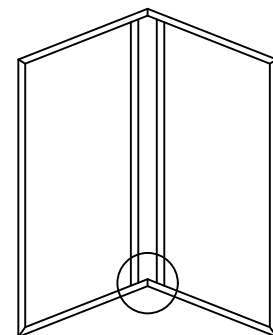
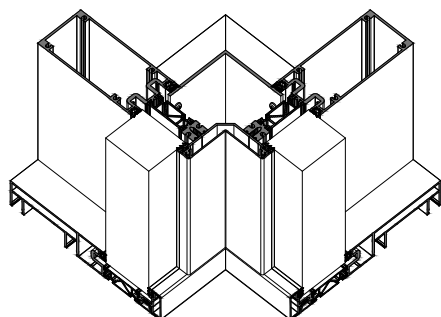

Примечания

* Сверление отверстий осуществляется по месту монтажа

** Наименование уголка и уплотнителя под него см. стр. 07.13

Порядок сборки угла внутреннего

лист 2

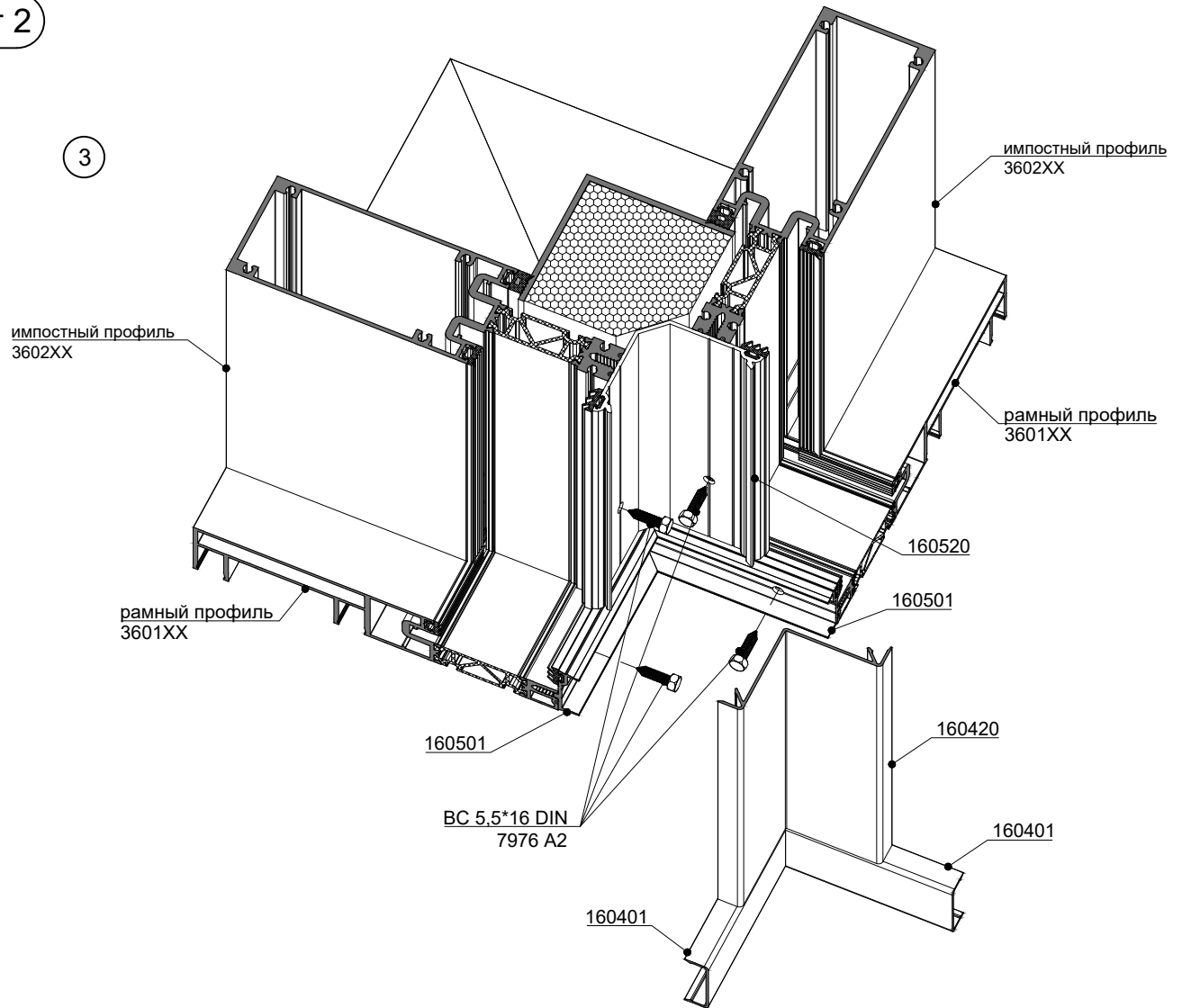

Порезка профиля прижимной планки 160501 на раму 3601XX

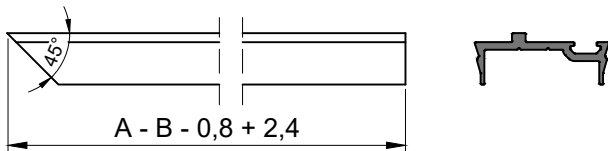

Порезка профиля крышки 160401 на раму 3601XX

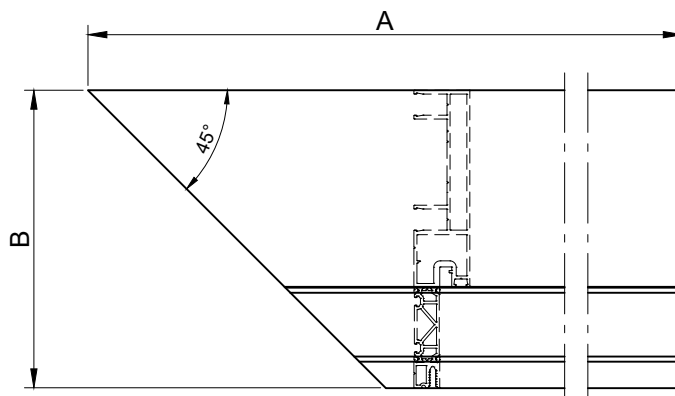
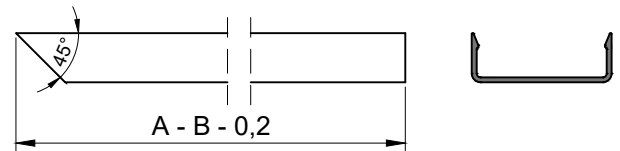

Обработка профилей прижимных планок и декоративных крышек при угловом рамном соединении

ЛИСТ 1

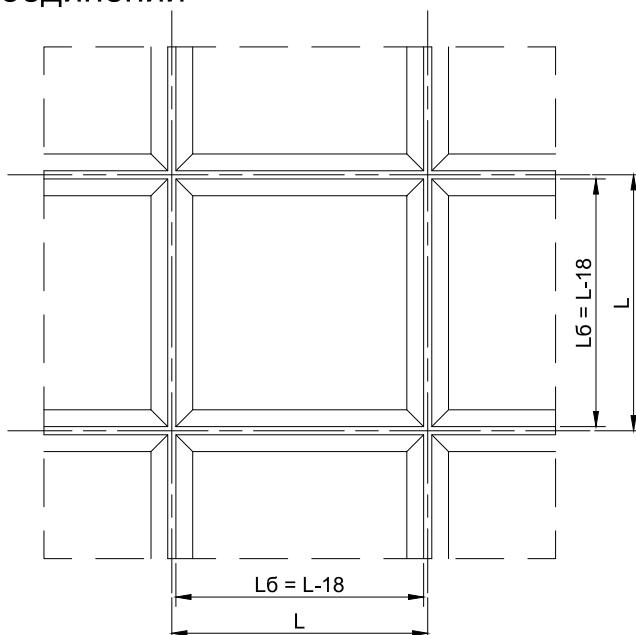

Обработка горизонтального профиля прижимной планки 160501

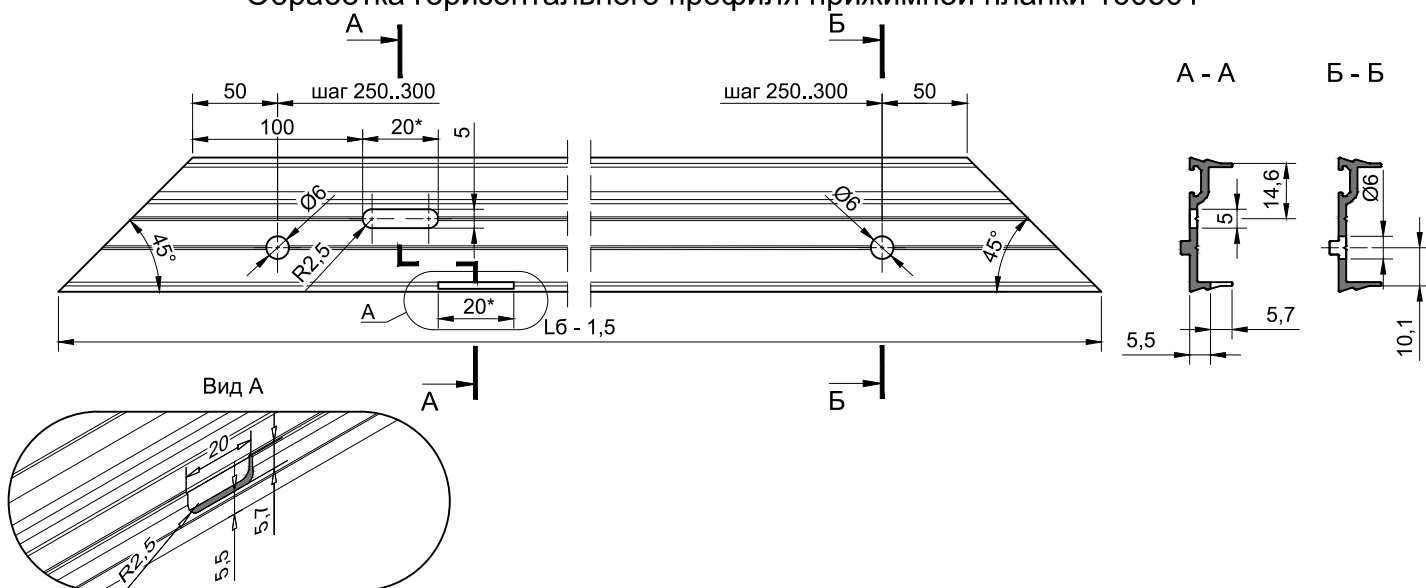

Обработка горизонтального профиля декоративной крышки 160401

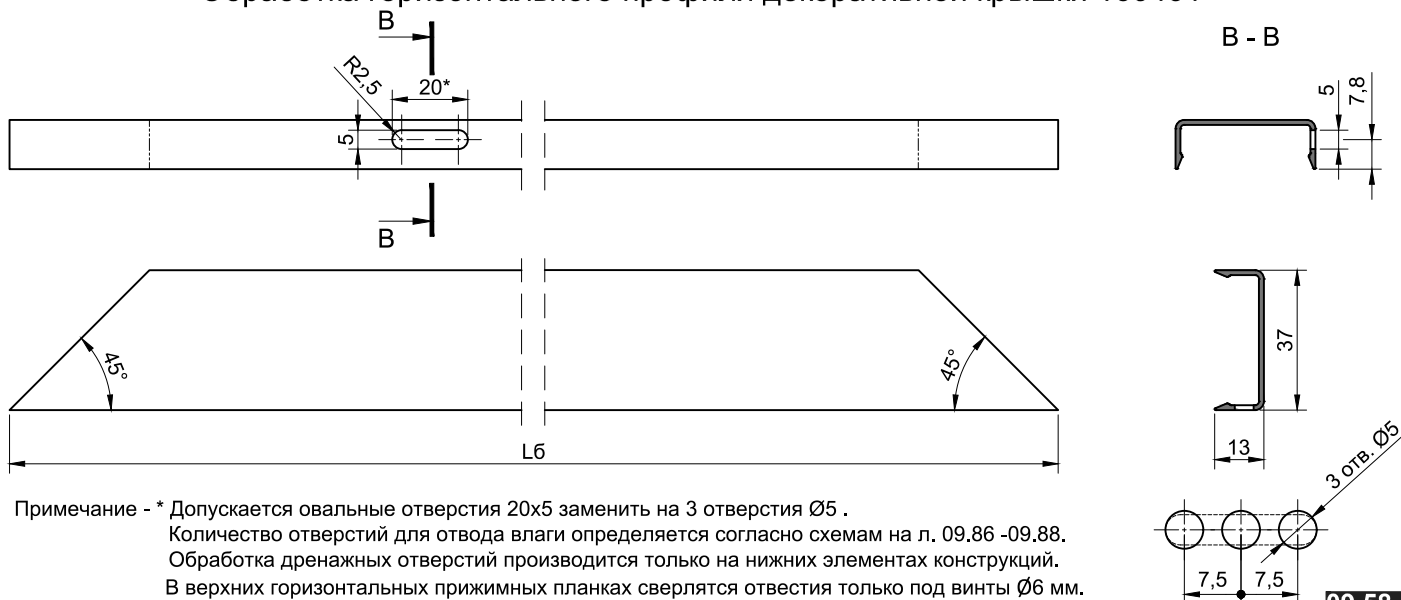

Примечание - * Допускается овалы отверстия 20x5 заменить на 3 отверстия $\varnothing 5$.
Количество отверстий для отвода влаги определяется согласно схемам на л. 09.86 -09.88.
Обработка дренажных отверстий производится только на нижних элементах конструкций.
В верхних горизонтальных прижимных планках сверлятся отверстия только под винты $\varnothing 6$ мм.

Обработка профилей прижимных планок и декоративных крышек при угловом рамном соединении

ЛИСТ 2

Обработка вертикального
профиля прижимной
планки 160501

Обработка вертикального
профиля декоративной
крышки 160401

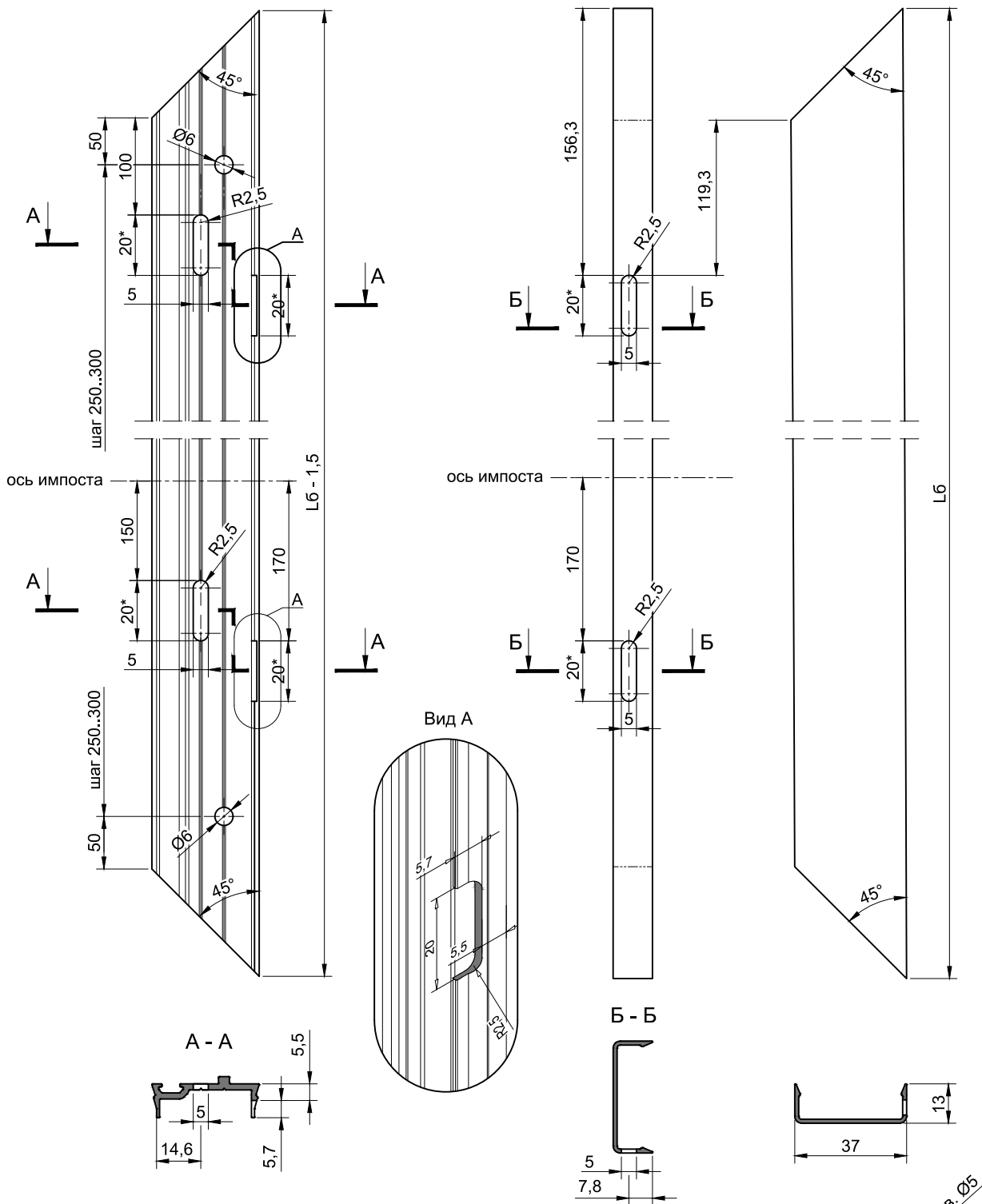

Примечание - * Допускается овалы отверстия 20x5 заменить на 3 отверстия Ø5.
Обработка противоположных деталей производится зеркально.
Дополнительные вентиляционные отверстия выполняются при наличии импоста.

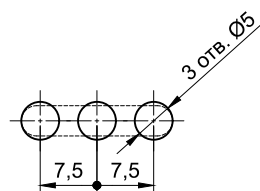

Обработка профилей прижимных планок и декоративных крышек при Т-образном импостном соединении

ЛИСТ 1

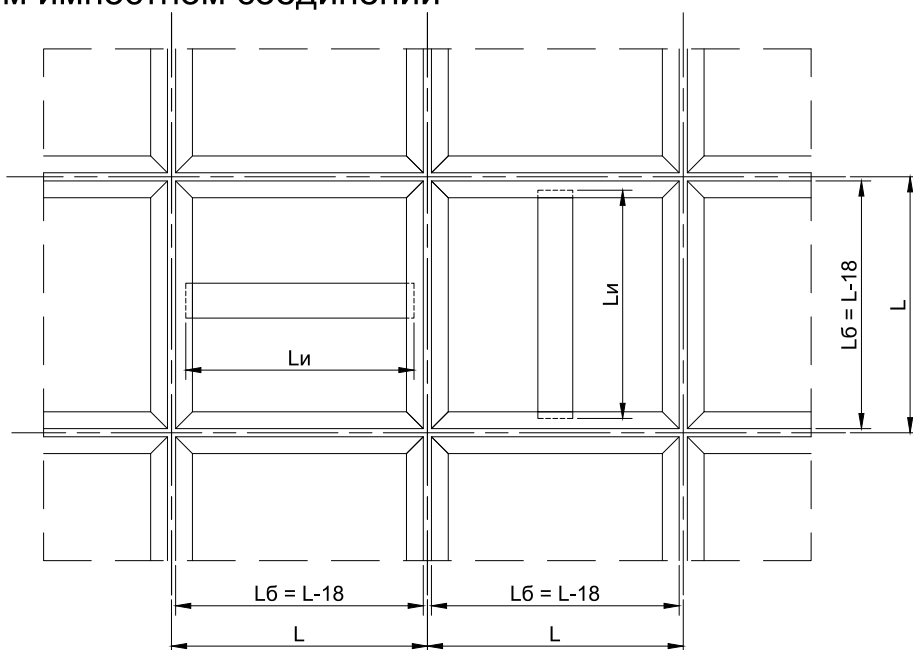

Обработка горизонтального профиля прижимной планки 160501

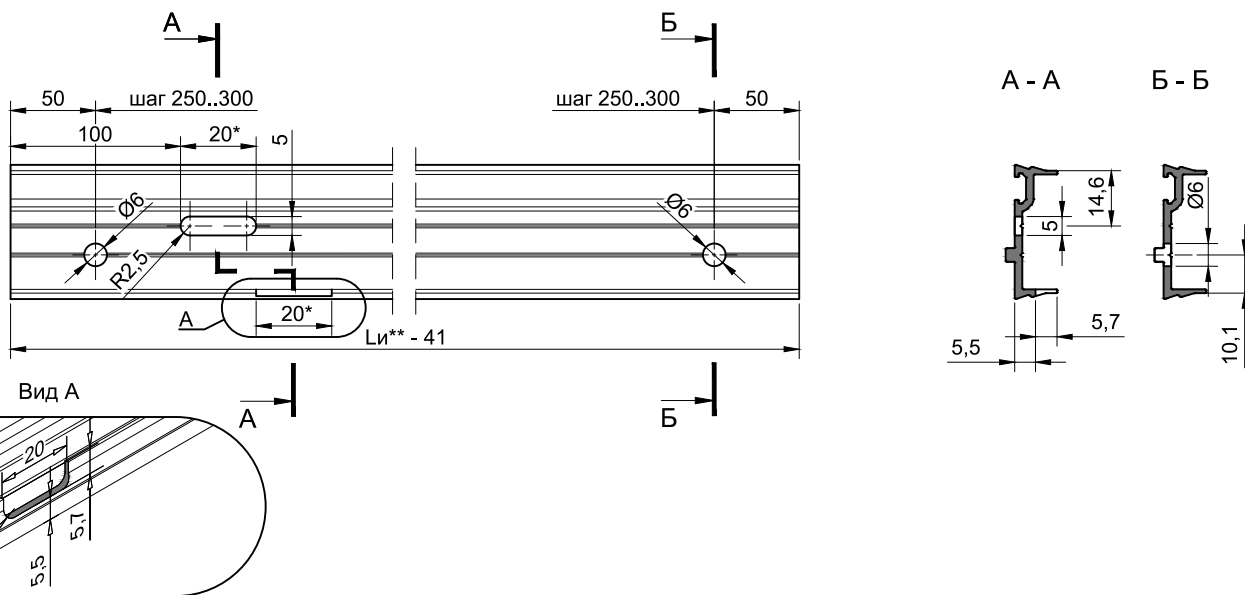

Обработка горизонтального профиля декоративной крышки 160401

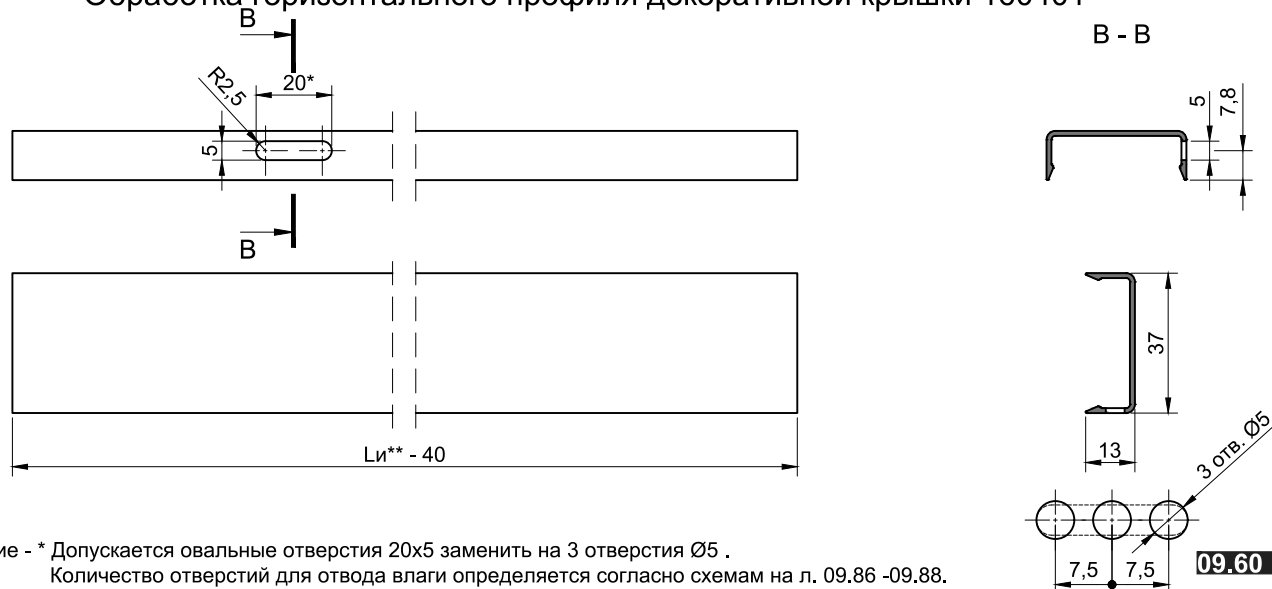

Примечание - * Допускается овалы отверстия 20x5 заменить на 3 отверстия $\varnothing 5$.
Количество отверстий для отвода влаги определяется согласно схемам на л. 09.86 -09.88.
** Формулу расчета длины L_i см. на л. 09.02.

Обработка профилей прижимных планок и декоративных крышек при Т-образном импостном соединении

ЛИСТ 2

Обработка горизонтального профиля прижимной планки 160502

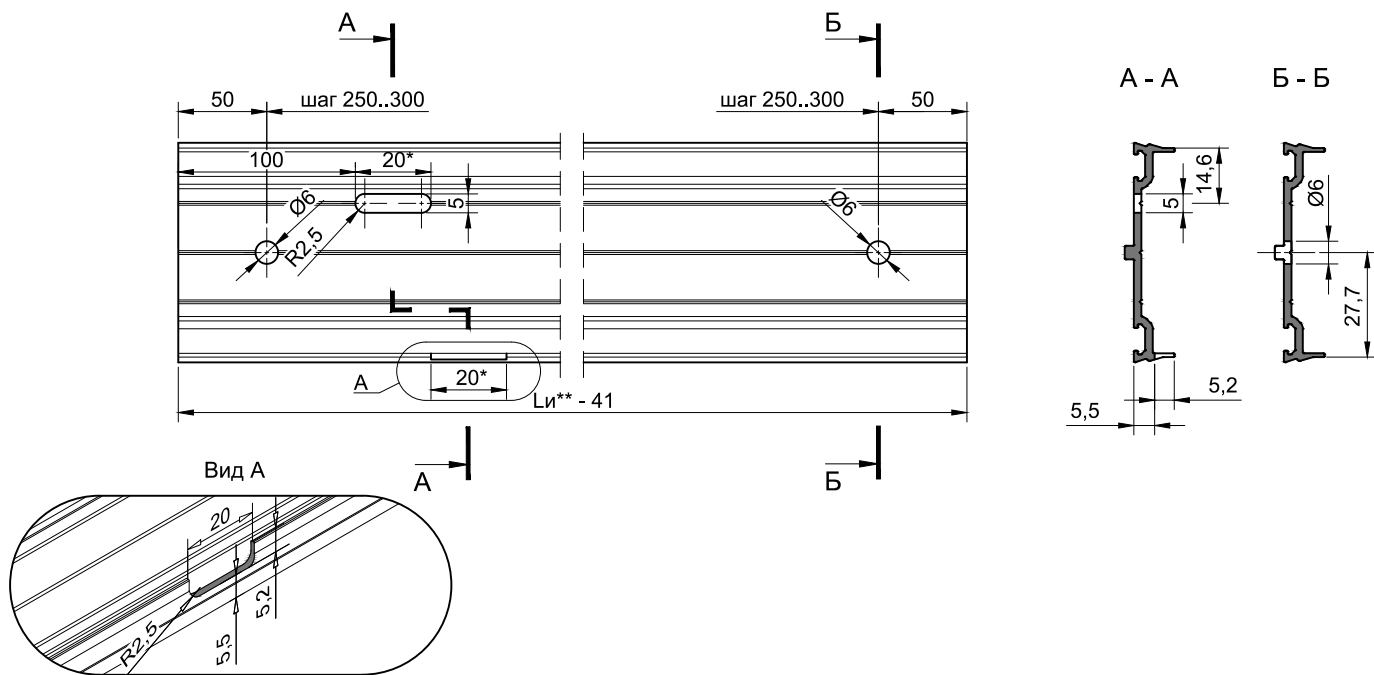

Обработка горизонтального профиля декоративной крышки 160403

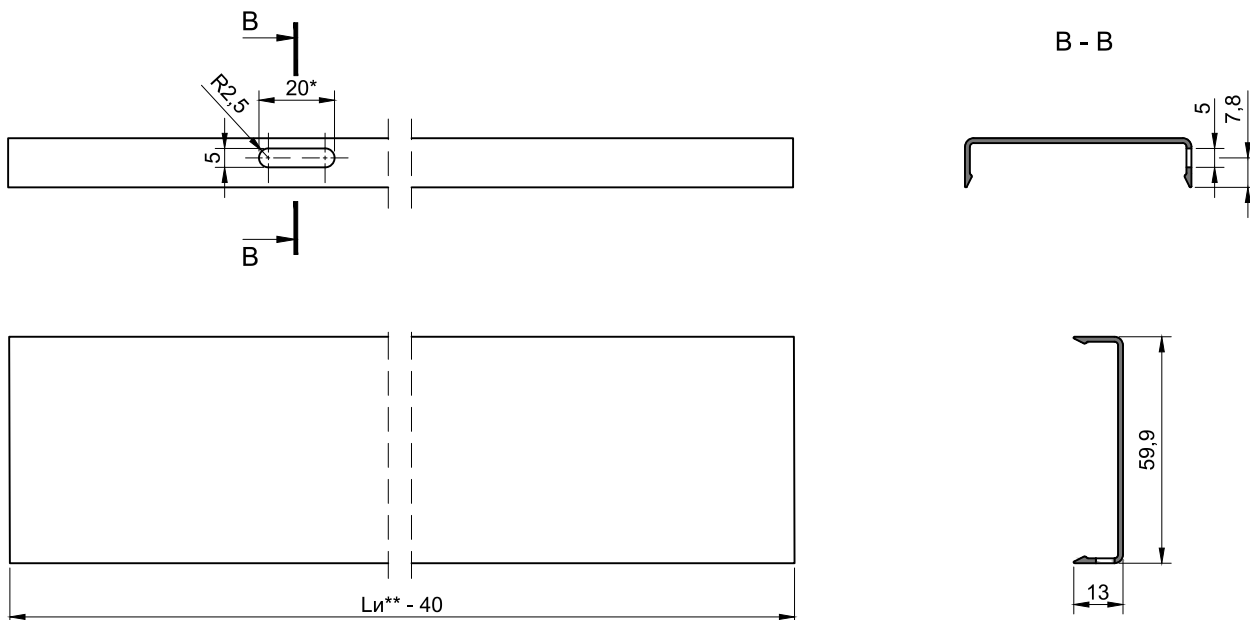

Примечание - * Допускается овалы отверстия 20x5 заменить на 3 отверстия Ø5 .
Количество отверстий для отвода влаги определяется согласно схемам на л. 09.86 -09.88.
** Формулу расчета длины L_i см. на л. 09.02.

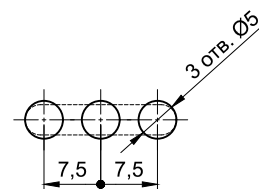

Обработка профилей прижимных планок и декоративных крышек при Т-образном импостном соединении

ЛИСТ 3

Обработка вертикального профиля прижимной планки 160501

Обработка вертикального профиля декоративной крышки 160401

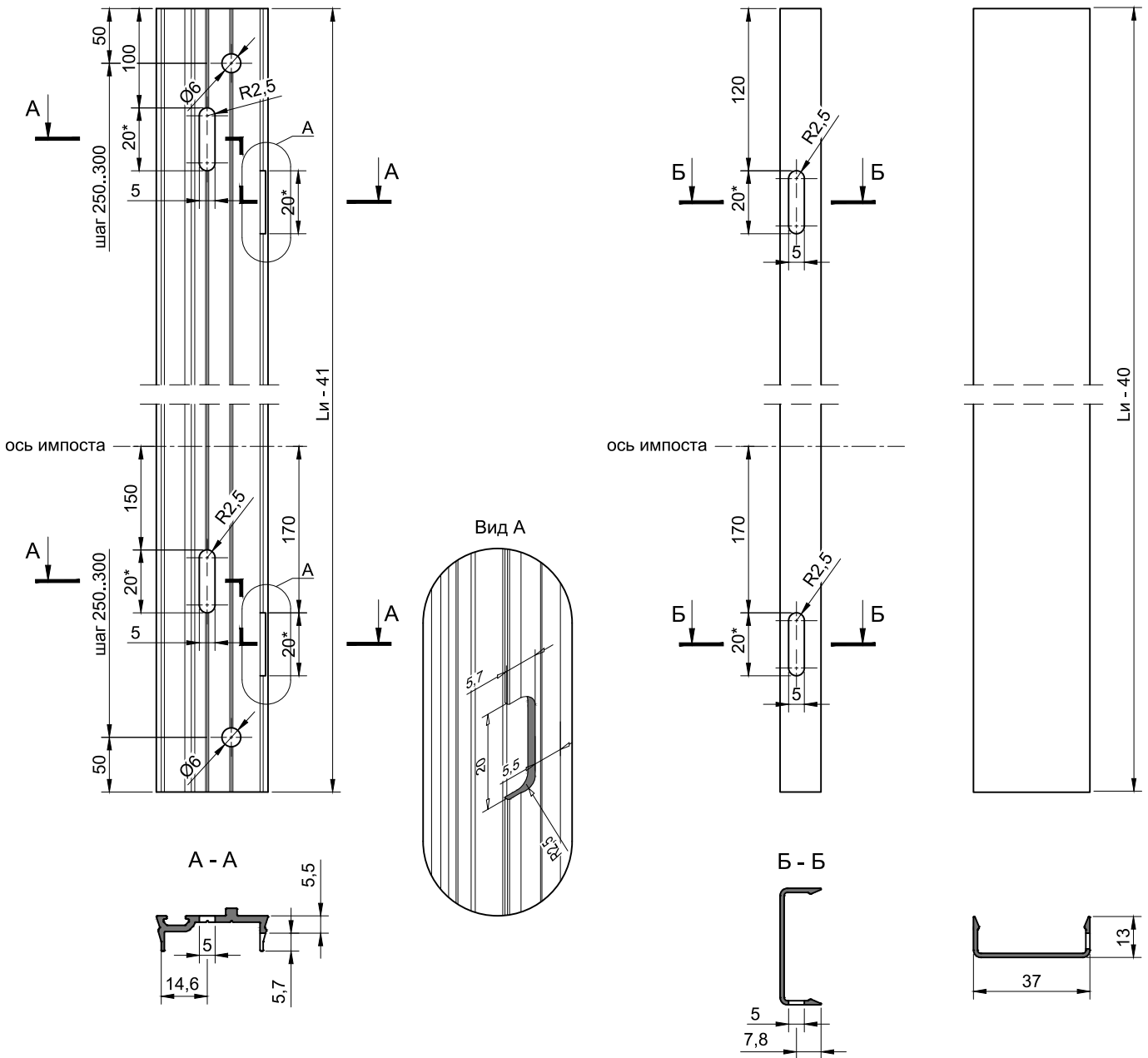

Примечание - * Допускается овалы отверстия 20x5 заменить на 3 отверстия Ø5. Дополнительные вентиляционные отверстия выполняются при наличии импоста.

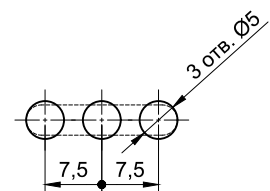

Обработка профилей прижимных планок и декоративных крышек угла наружного

ЛИСТ 1

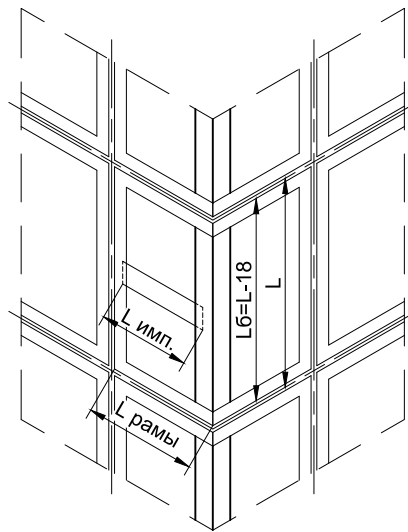

Обработка левого** горизонтального профиля прижимной планки 160501 под раму

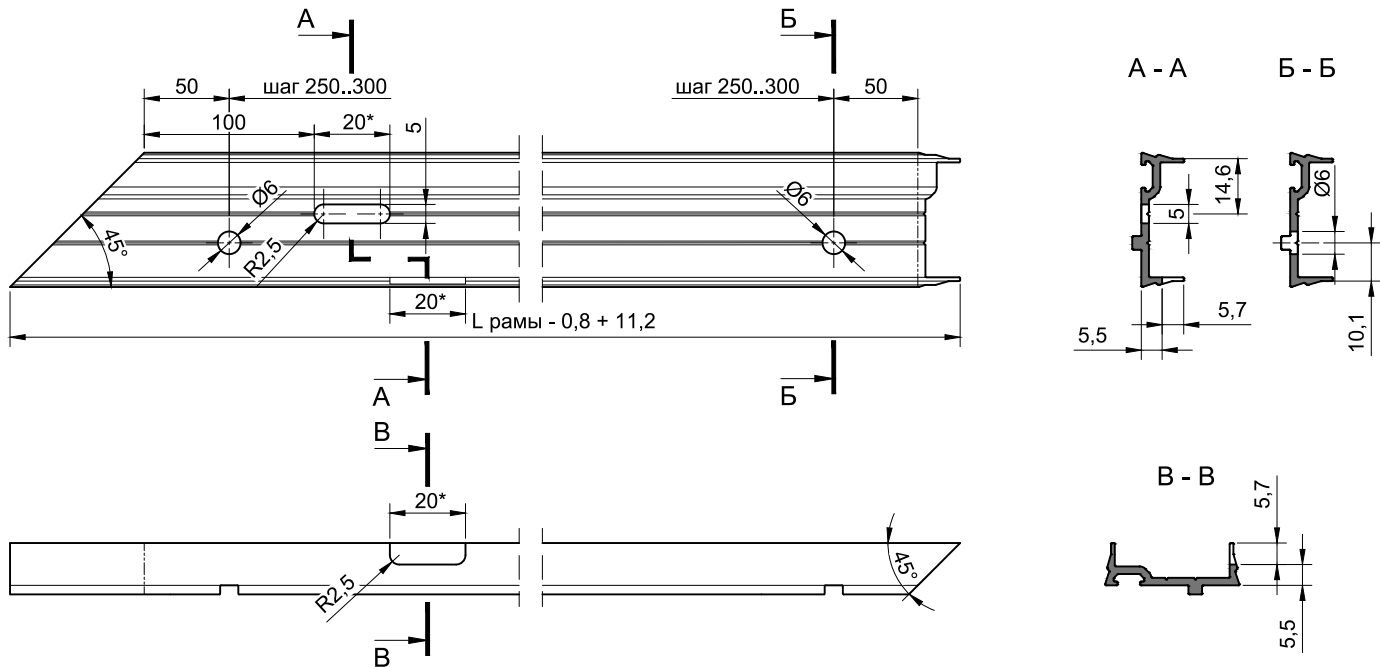

Обработка левого** горизонтального профиля декоративной крышки 160401 под раму

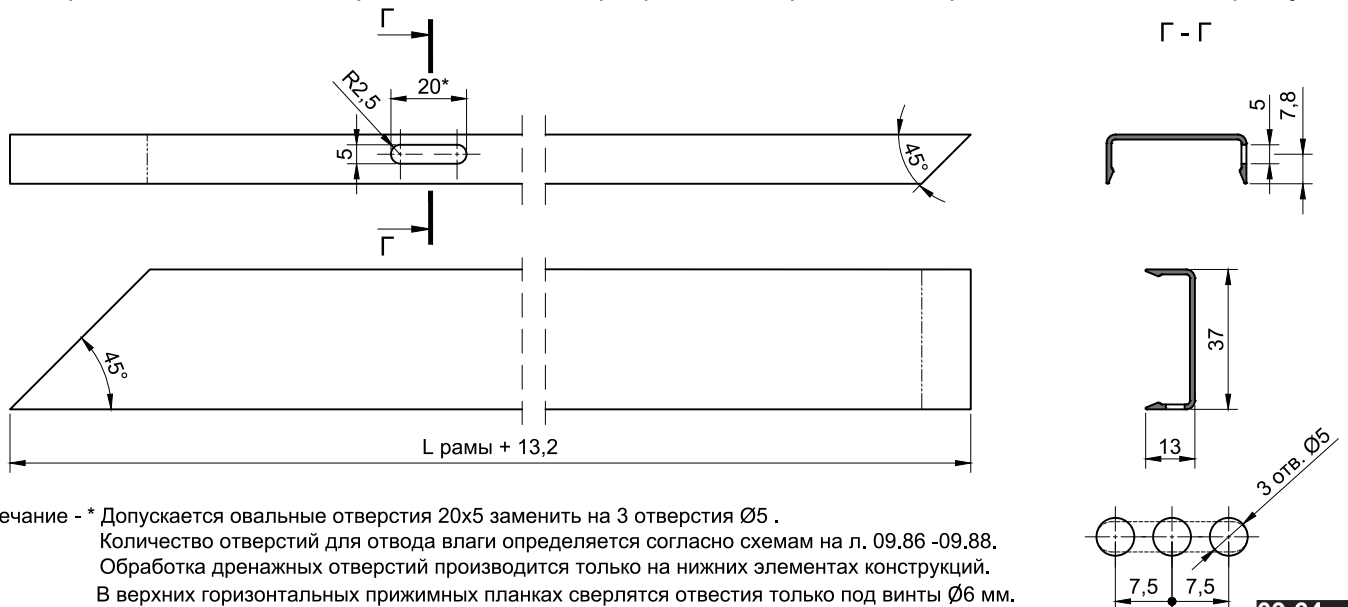

Примечание - * Допускается овалы отверстия 20x5 заменить на 3 отверстия Ø5 .
 Количество отверстий для отвода влаги определяется согласно схемам на л. 09.86 -09.88.
 Обработка дренажных отверстий производится только на нижних элементах конструкций.
 В верхних горизонтальных прижимных планках сверлятся отверстия только под винты Ø6 мм.
 ** Обработка правых элементов производится зеркально.

Обработка профилей прижимных планок и декоративных крышек угла наружного

ЛИСТ 2

Обработка горизонтального профиля прижимной планки 160501 под импост

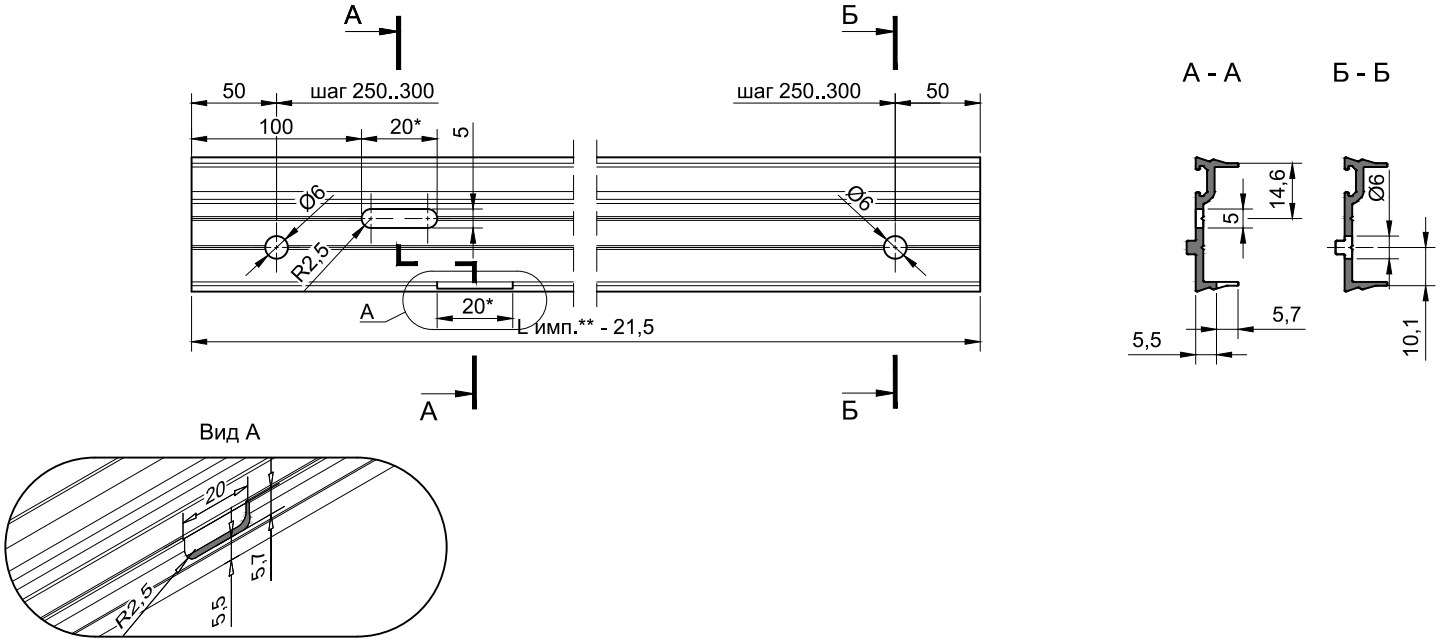

Обработка горизонтального профиля декоративной крышки 160401 под импост

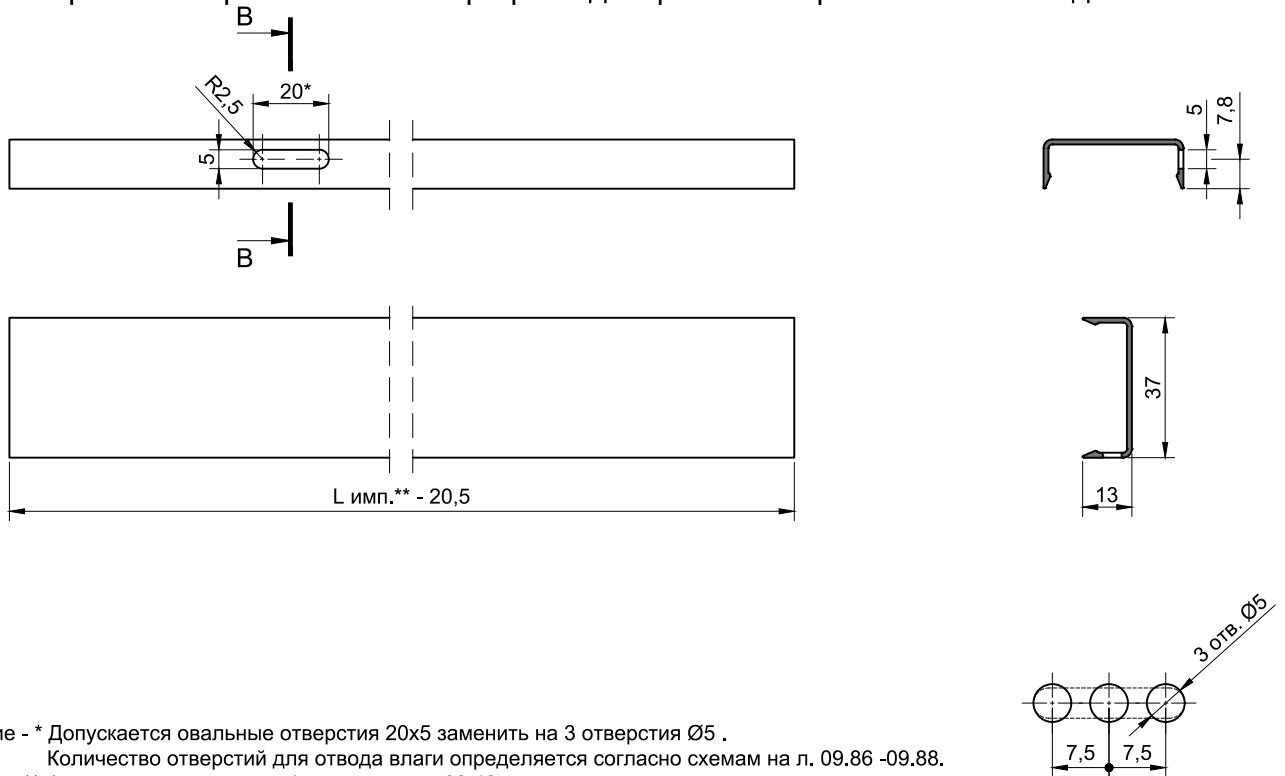

Примечание - * Допускается овалы отверстия 20x5 заменить на 3 отверстия $\varnothing 5$.
Количество отверстий для отвода влаги определяется согласно схемам на л. 09.86 -09.88.
** Формулу расчета длины L имп см. на л. 09.42.

Обработка профилей прижимных планок и декоративных крышек угла наружного

ЛИСТ 3

Обработка горизонтального профиля прижимной планки 160502 под импост

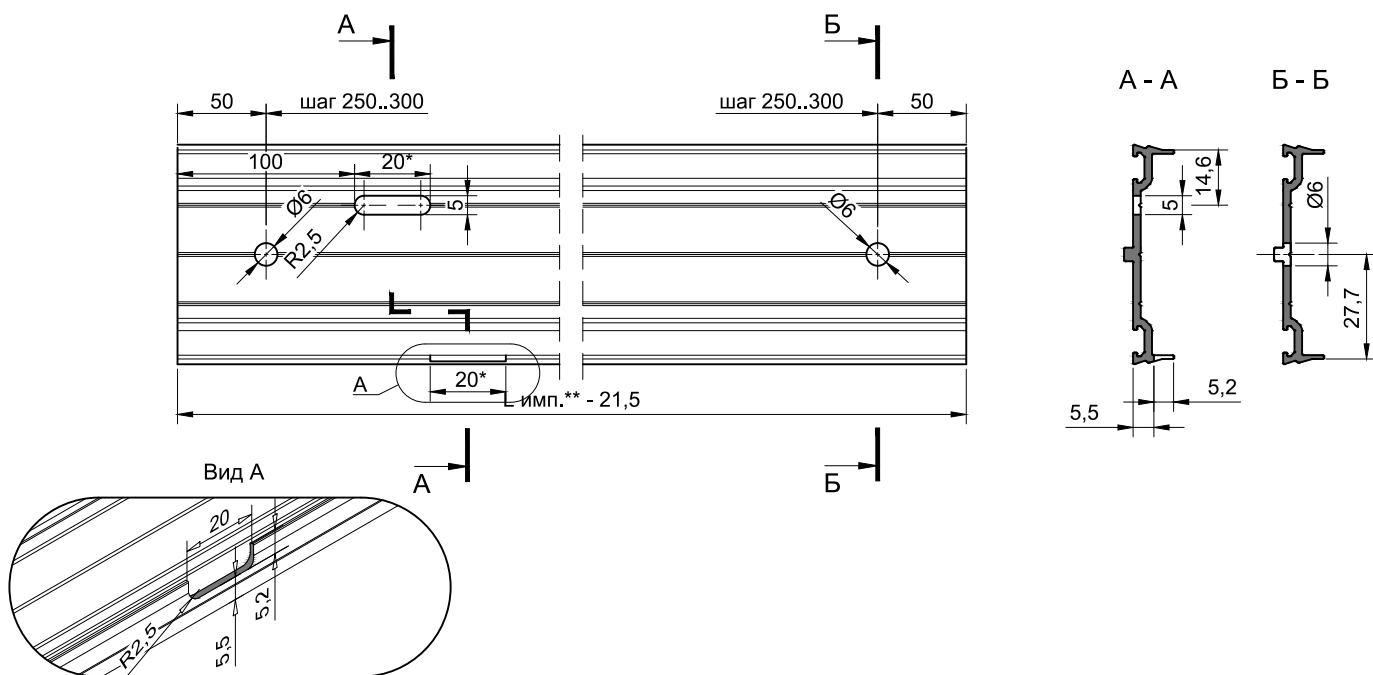

Обработка горизонтального профиля декоративной крышки 160403 под импост

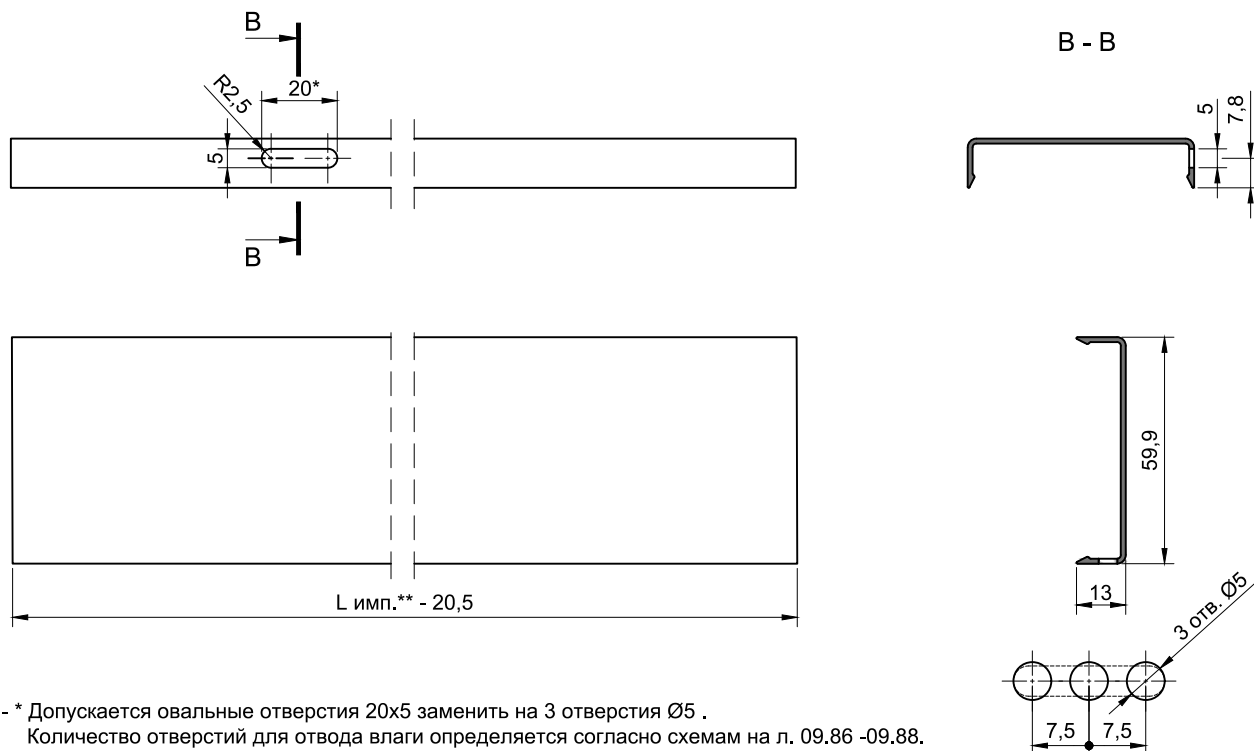

Примечание - * Допускается овалы отверстия 20x5 заменить на 3 отверстия Ø5 .
Количество отверстий для отвода влаги определяется согласно схемам на л. 09.86 -09.88.
** Формулу расчета длины L имп см. на л. 09.45.

Обработка профилей прижимных планок и декоративных крышек угла наружного

ЛИСТ 4

Обработка вертикального
профиля прижимной
планки 16051X

Обработка вертикального
профиля декоративной
крышки 160401

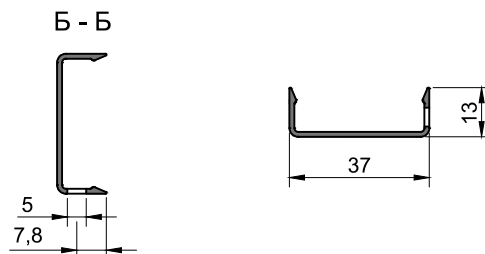
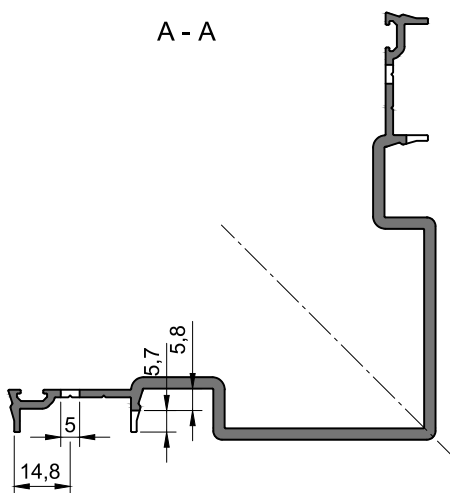
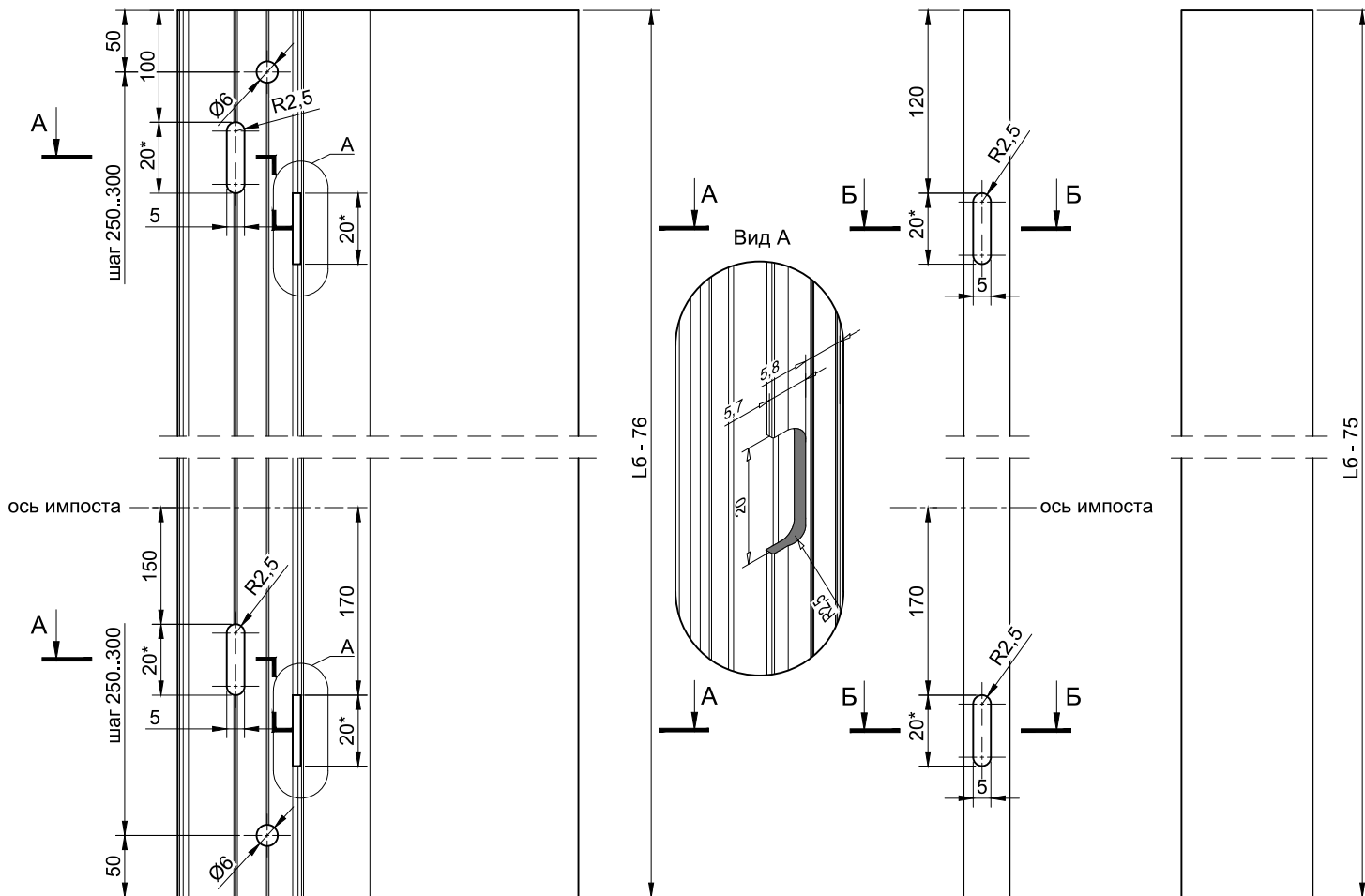

Показана обработка левой крышки. Обработка правой крышки производится зеркально.

Примечание - * Допускается овалы отверстия 20x5 заменить на 3 отверстия Ø5. Дополнительные вентиляционные отверстия выполняются при наличии импоста.

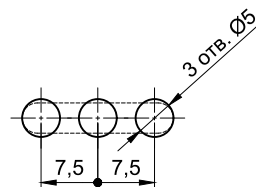

Обработка профилей прижимных планок и декоративных крышек угла внутреннего

ЛИСТ 1

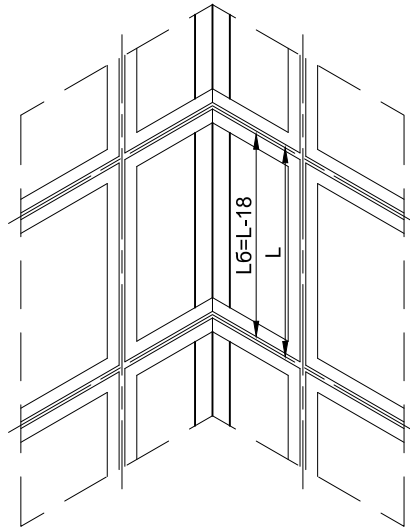

Обработка левого** горизонтального профиля прижимной планки 160501 под раму

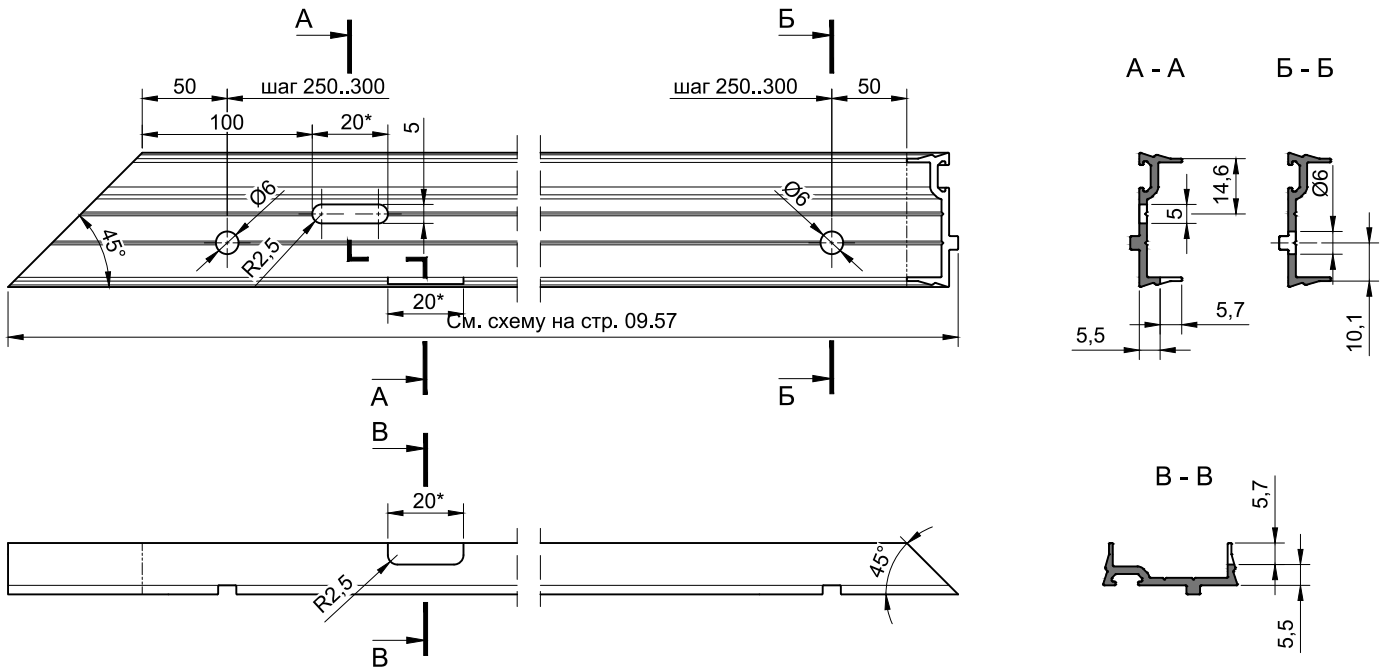

Обработка левого** горизонтального профиля декоративной крышки 160401 под раму

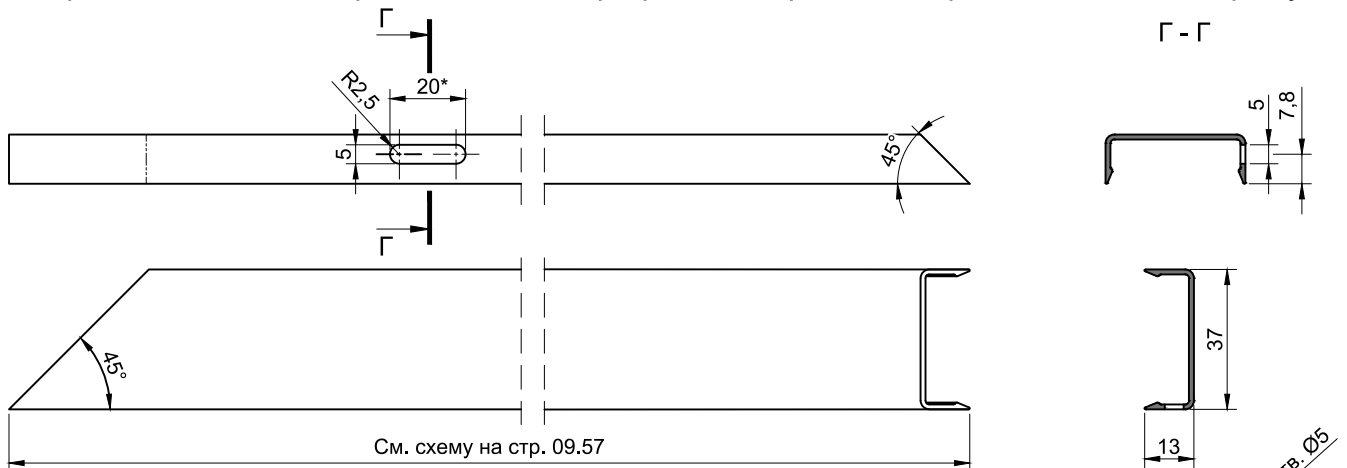

Примечание - * Допускается овалы отверстия 20x5 заменить на 3 отверстия Ø5 .
 Количество отверстий для отвода влаги определяется согласно схемам на л. 09.86 -09.88.
 Обработка дренажных отверстий производится только на нижних элементах конструкций.
 В верхних горизонтальных прижимных планках сверлятся отверстия только под винты Ø6 мм.
 ** Обработка правых элементов производится зеркально.

Обработка профилей прижимных планок и декоративных крышек угла внутреннего

ЛИСТ 2

Обработка вертикального
профиля прижимной
планки 160520

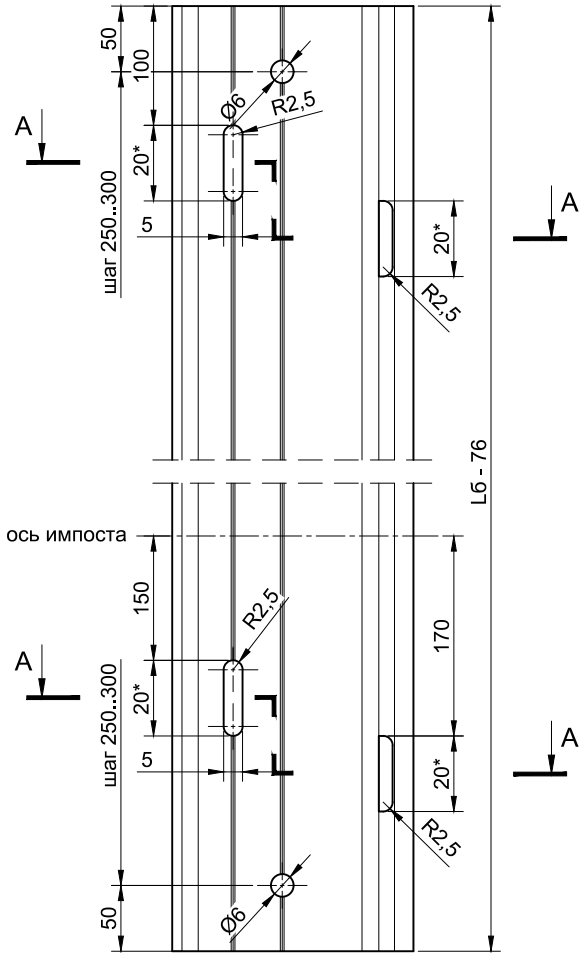

A - A

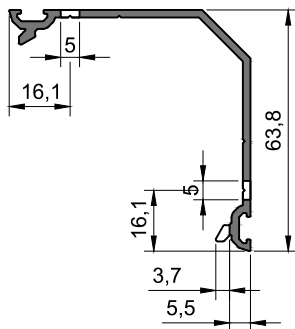

Обработка вертикального
профиля декоративной
крышки 160420

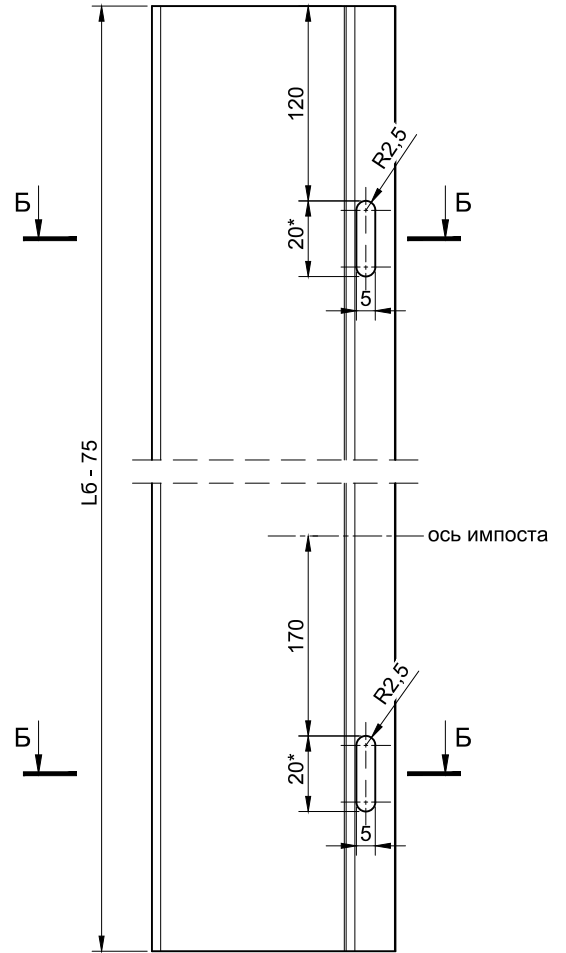

Б - Б

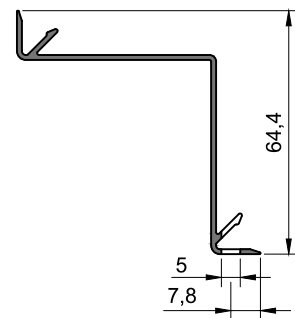

Примечание - * Допускается овалы отверстия 20x5 заменить на 3 отверстия Ø5.
Дополнительные вентиляционные отверстия выполняются при наличии импоста.



Схема установки опорных подкладок



Обработка профиля подставки 16070x

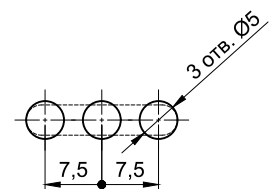
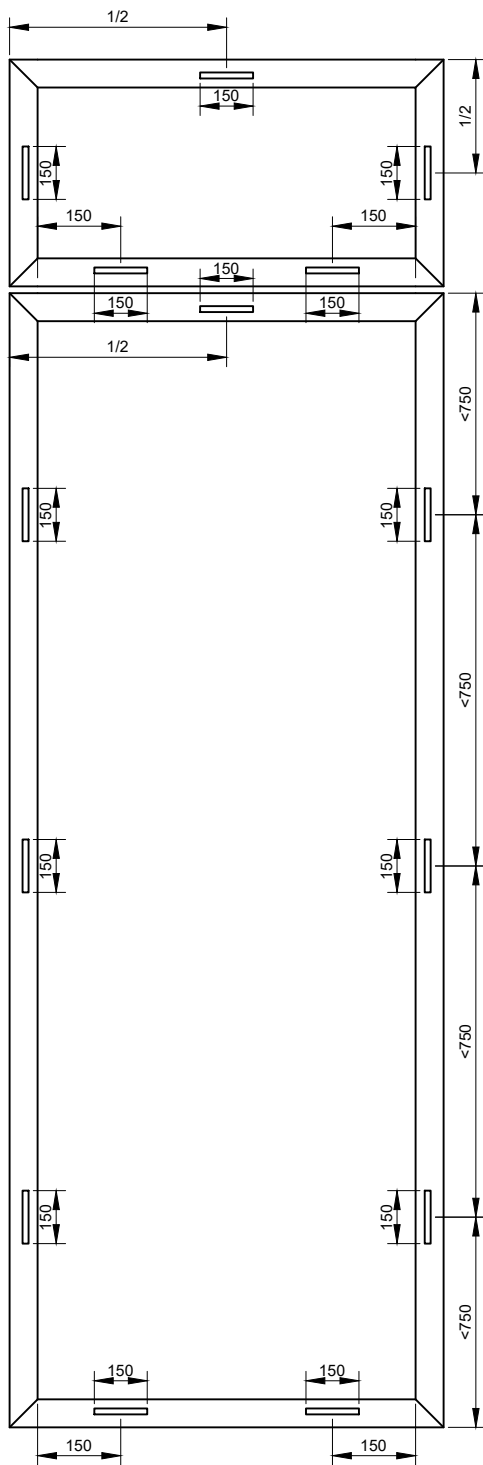

Схема установки стыковочных профилей



Обработка профиля стыковочного 160901-1

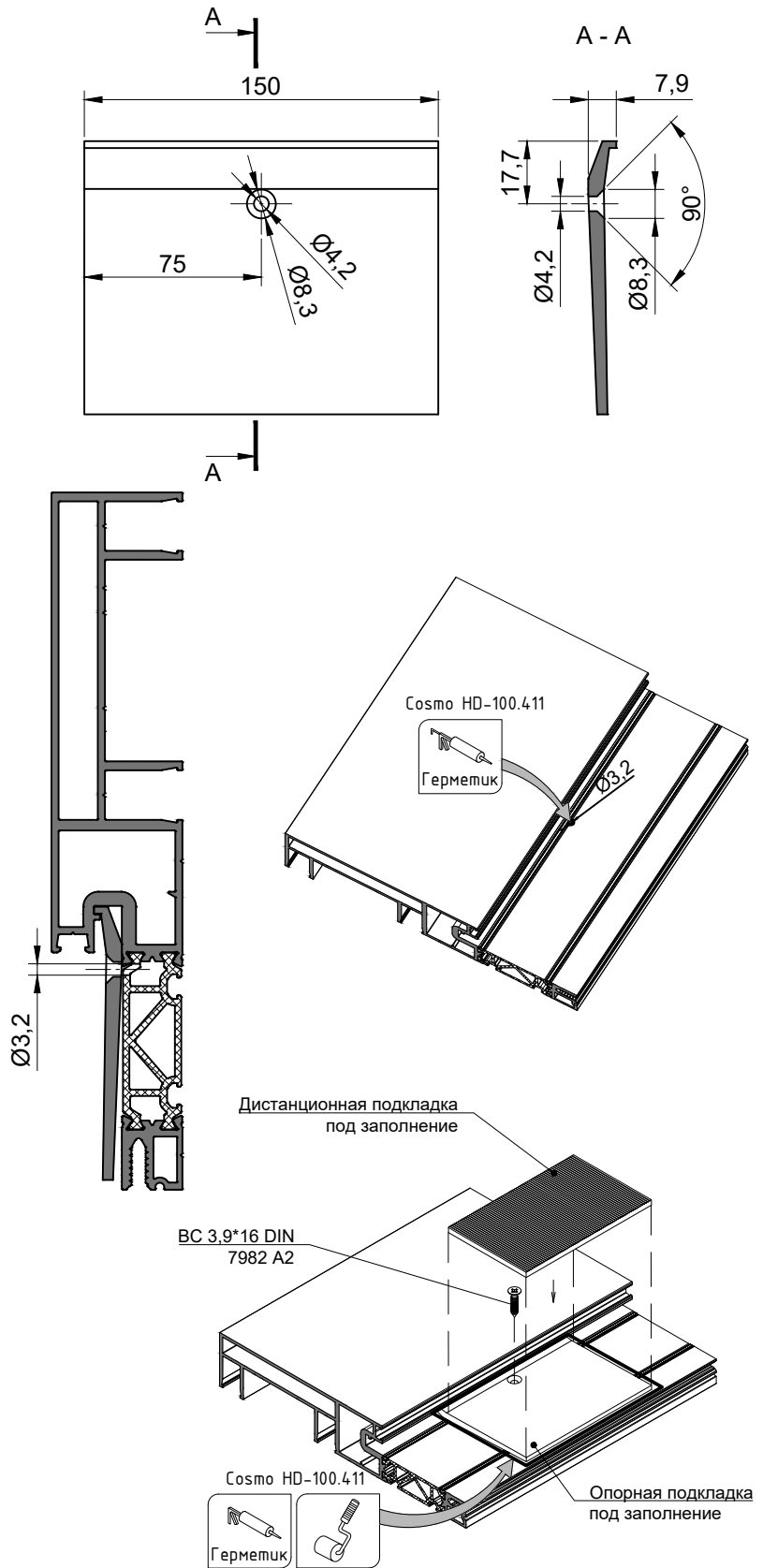
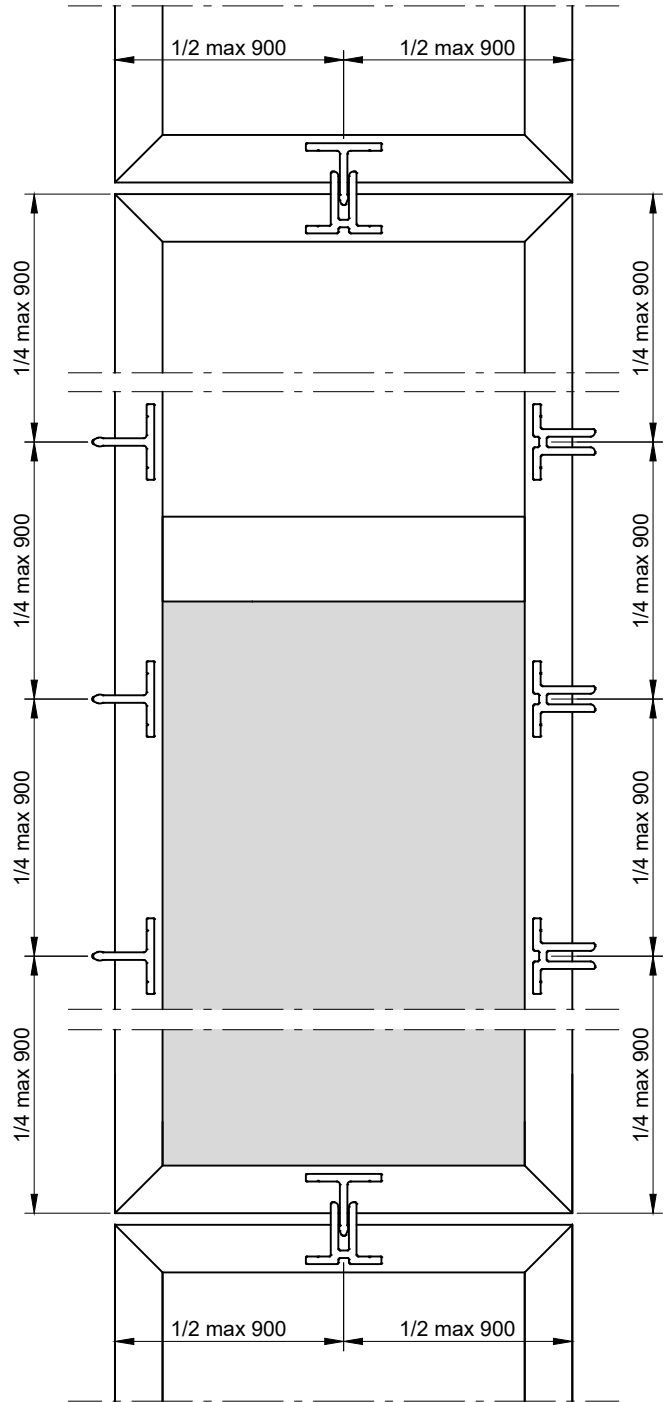
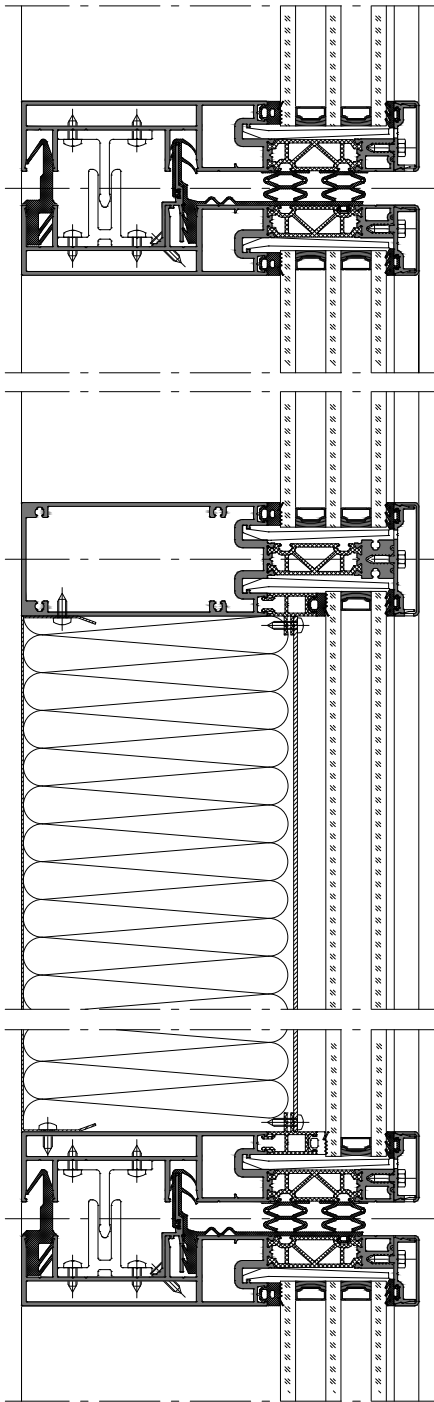
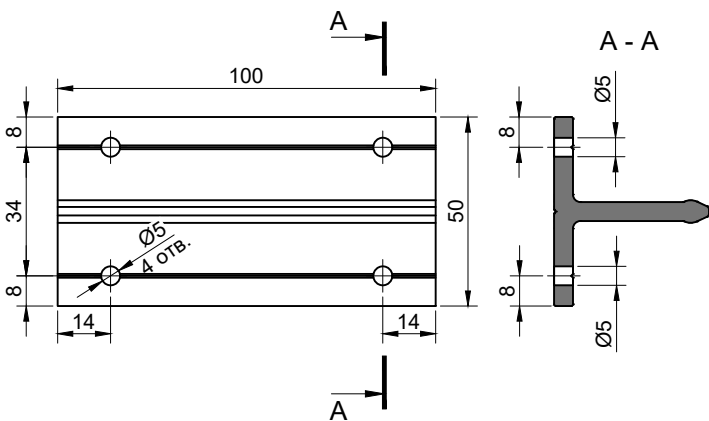

Обработка профиля стыковочного 160902-1

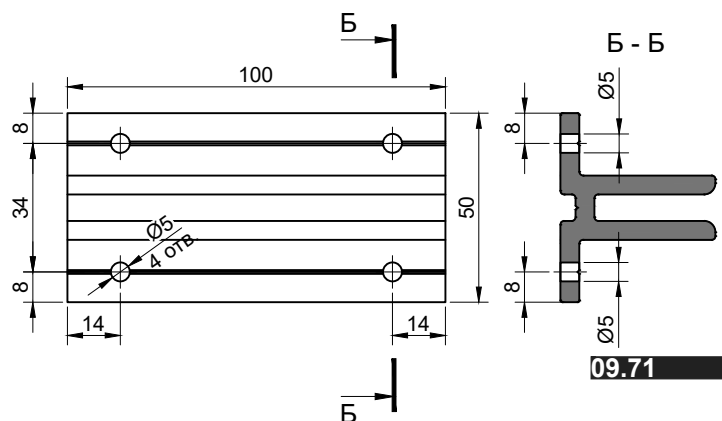

Обработка рамного профиля 3601XX под установку стыковочных профилей

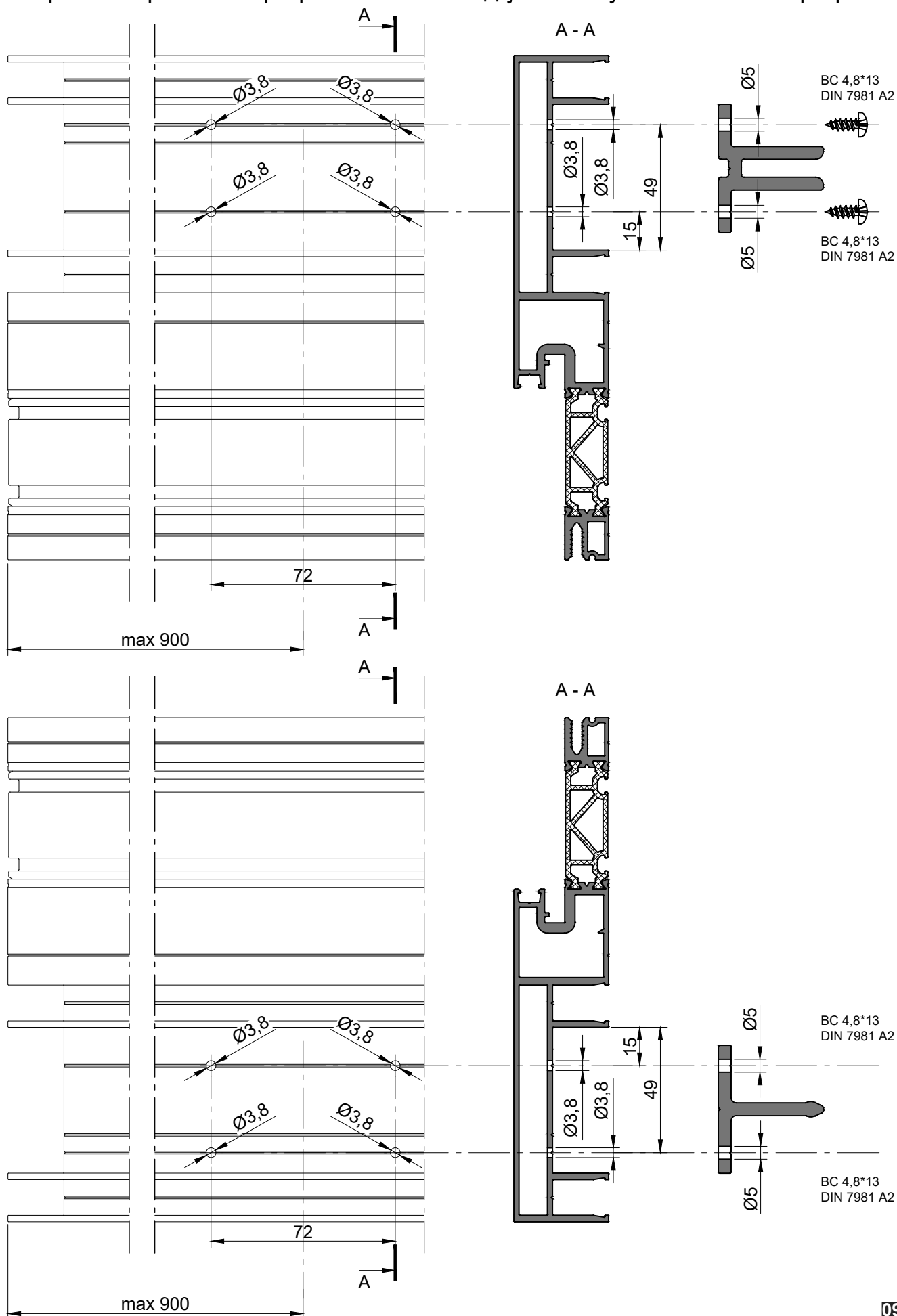

Обработка и установка стыковочного уплотнителя 560108

Установка уплотнителя стыка 560108

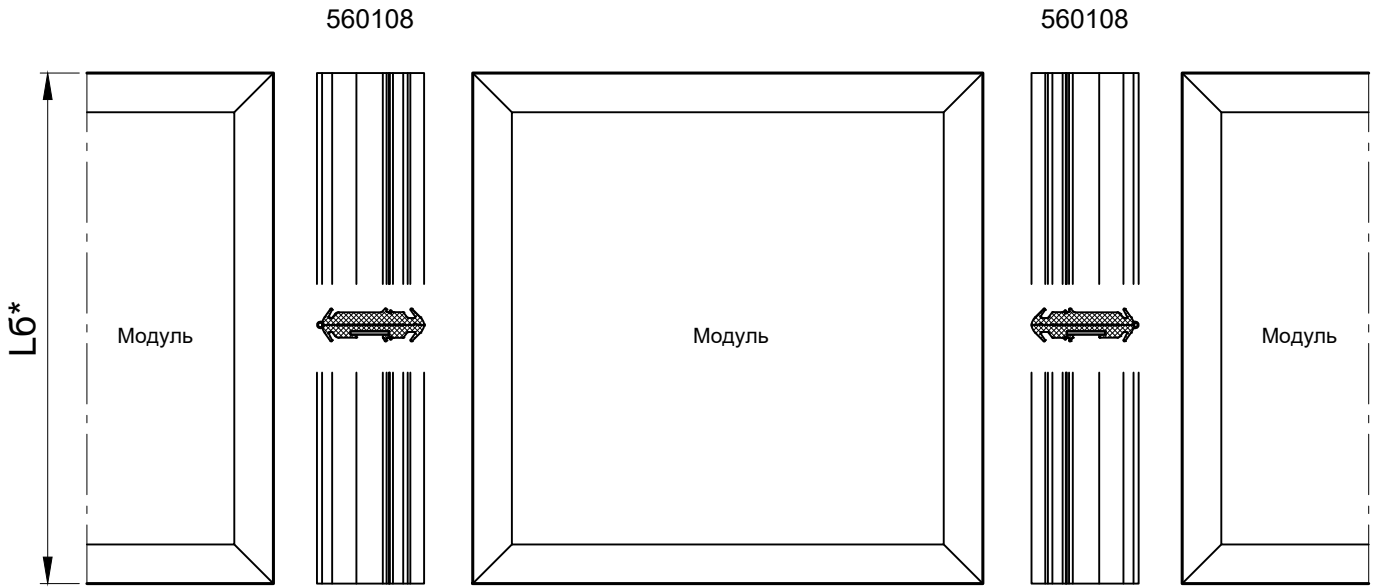

* L6 - длина модуля

Обработка уплотнителя стыка 560108 Обработка профиля шины KR0959

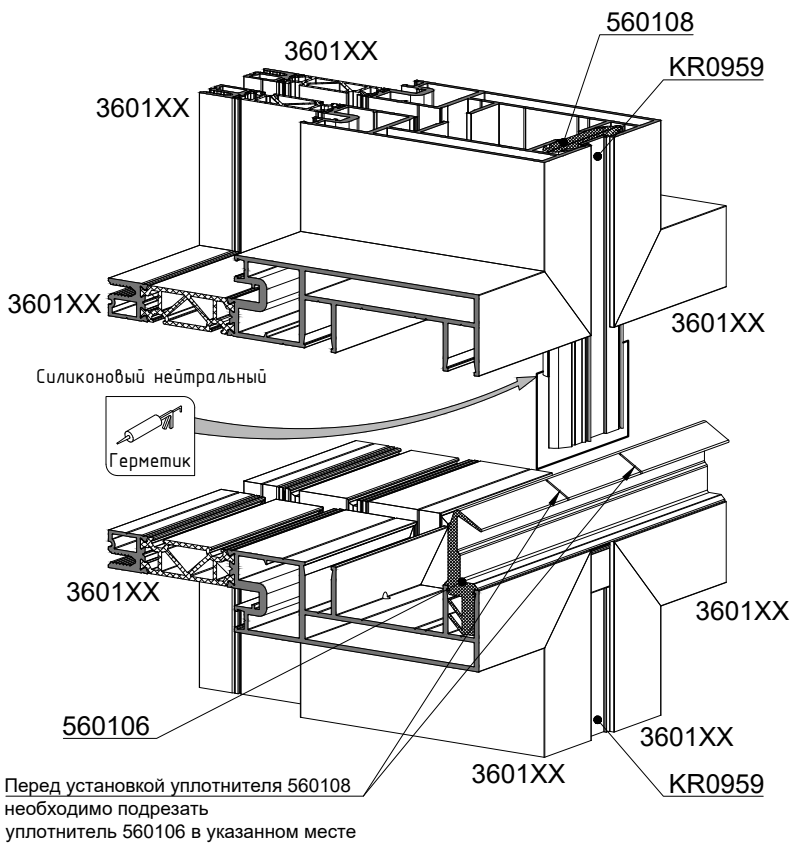

Примечание - * учесть припуск по длине уплотнителя 1%.

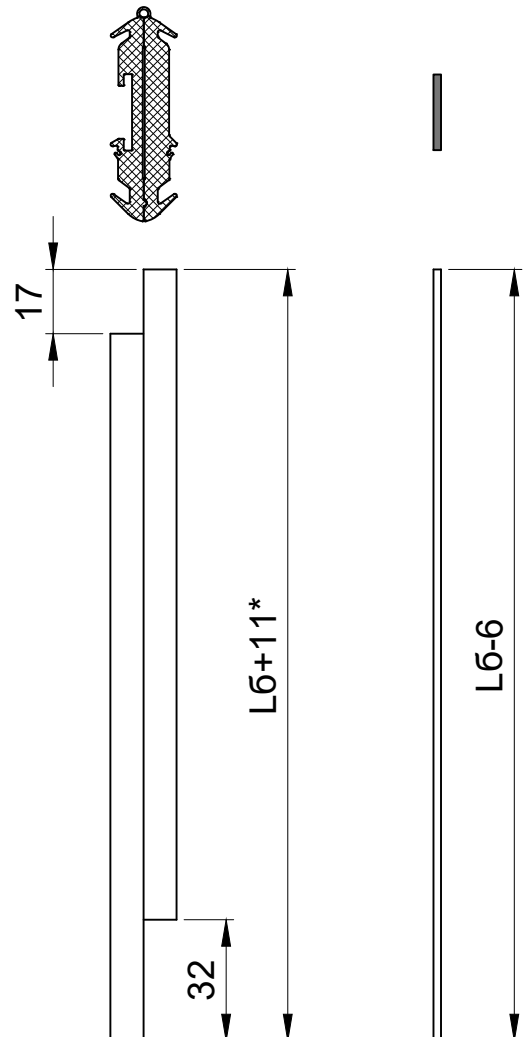

Обработка и установка стыковочного уплотнителя 560110

Установка уплотнителя стыка 560110

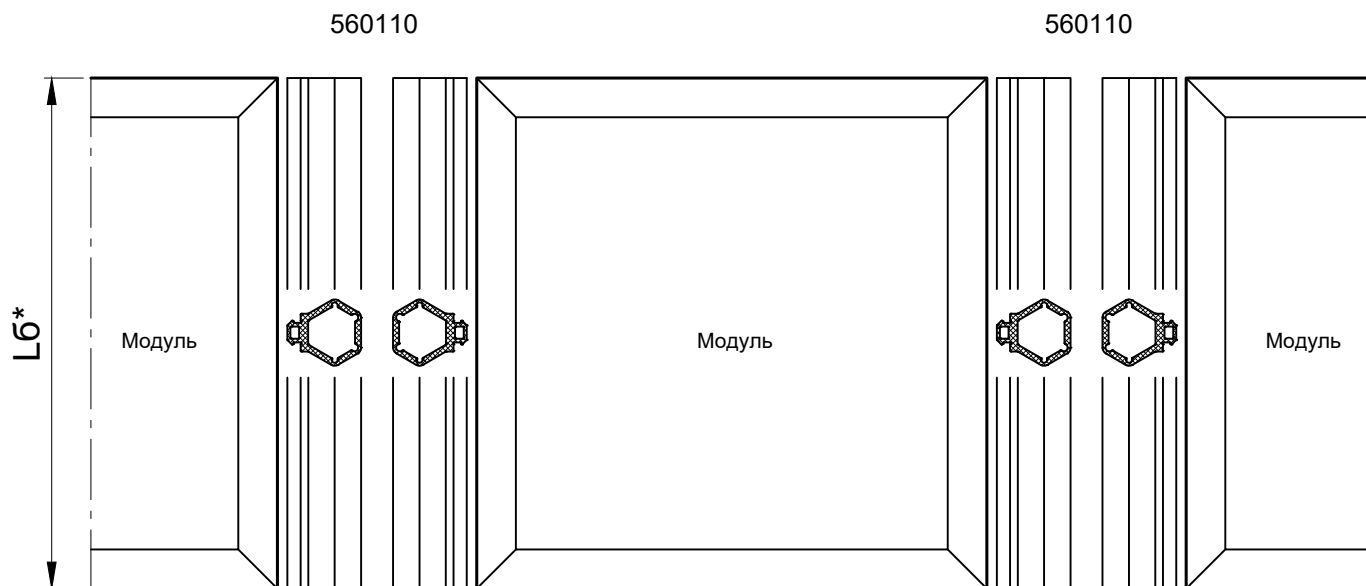

* L6 - длина модуля

Обработка уплотнителя стыка 560110

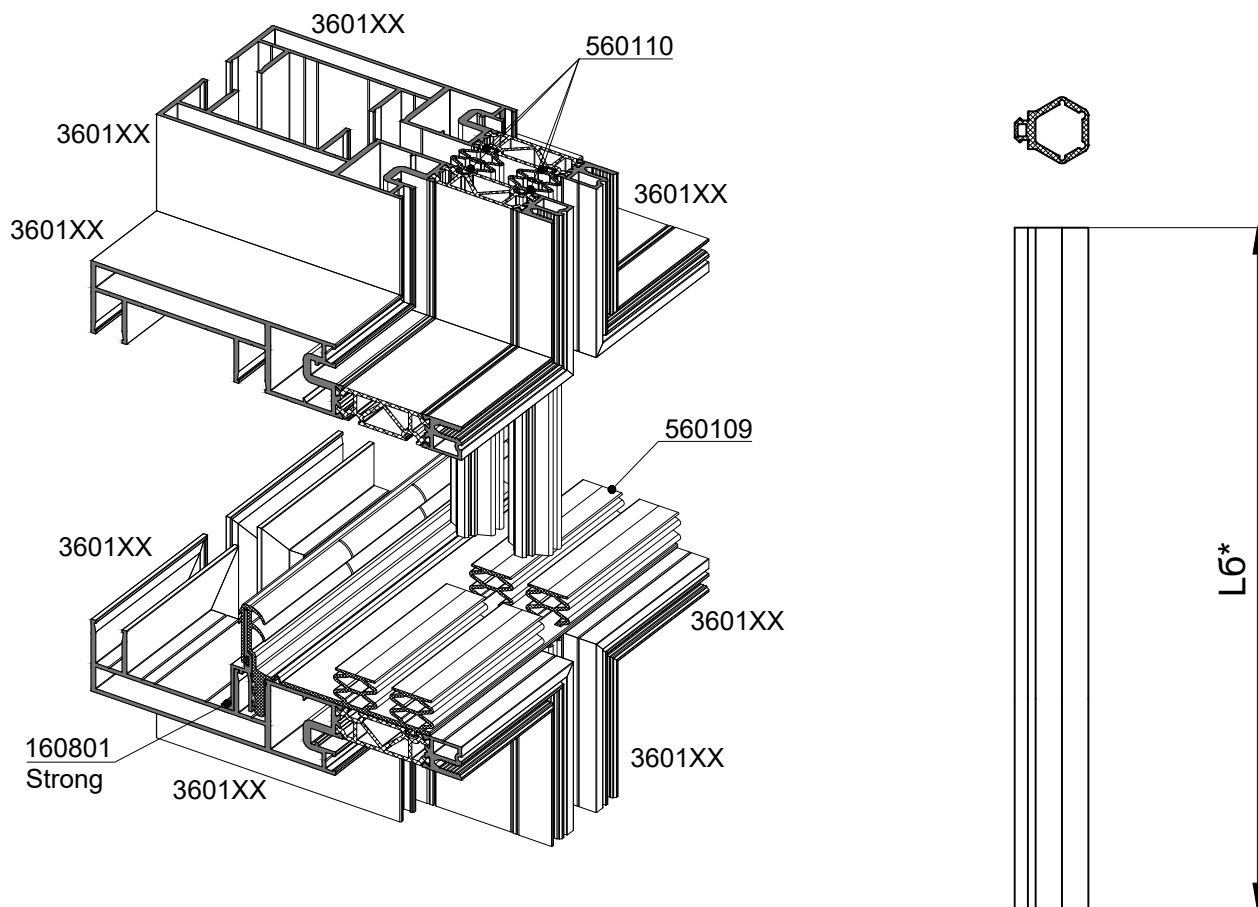

Примечание - * учесть припуск по длине уплотнителя 1%.

Обработка и сборка профиля вставки внешней 160801 Strong

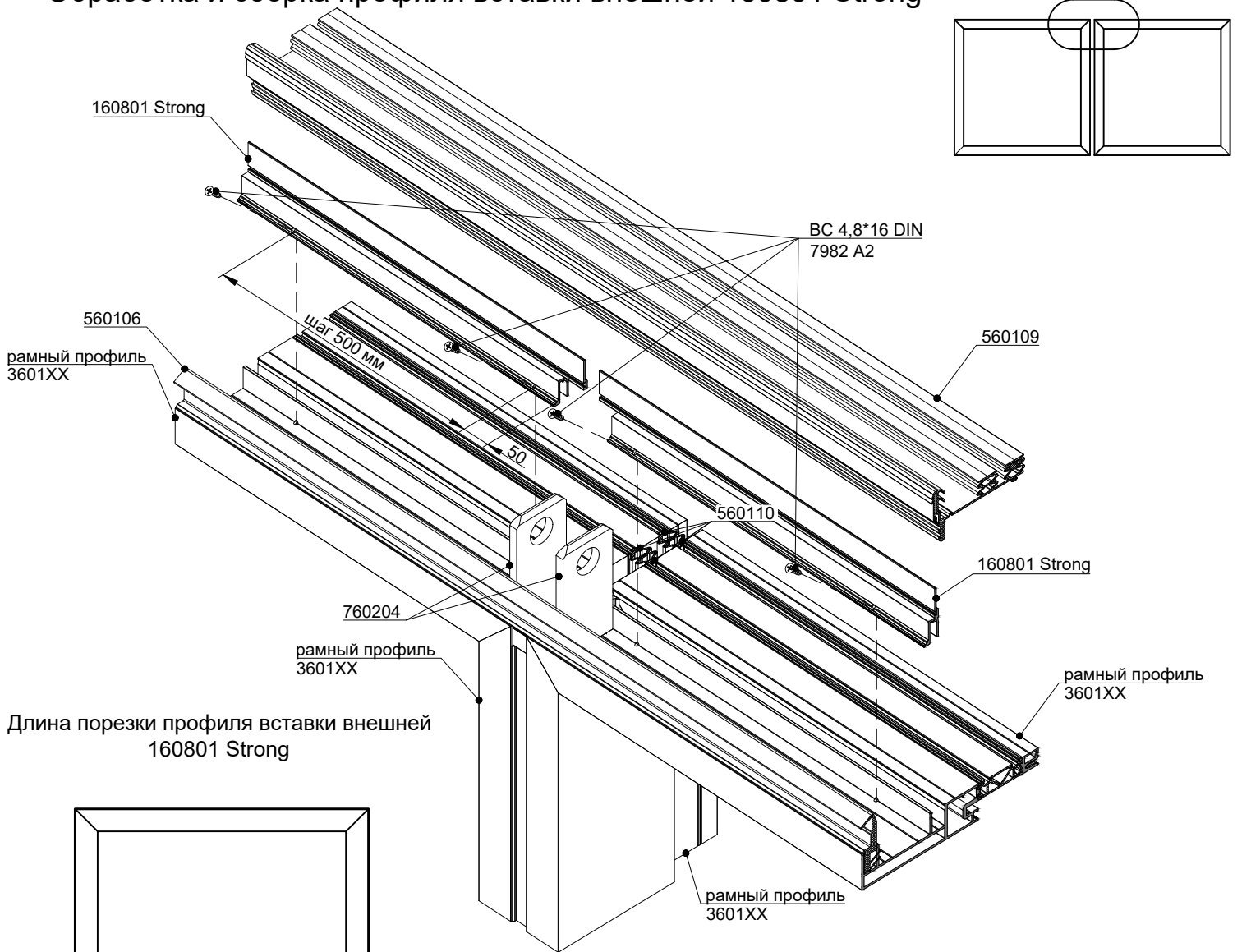

Длина порезки профиля вставки внешней 160801 Strong

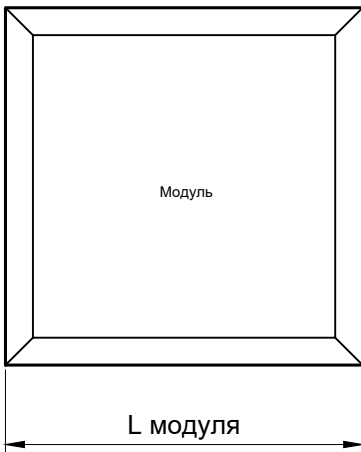

Обработка профиля вставки внешней 160801 Strong Вид А

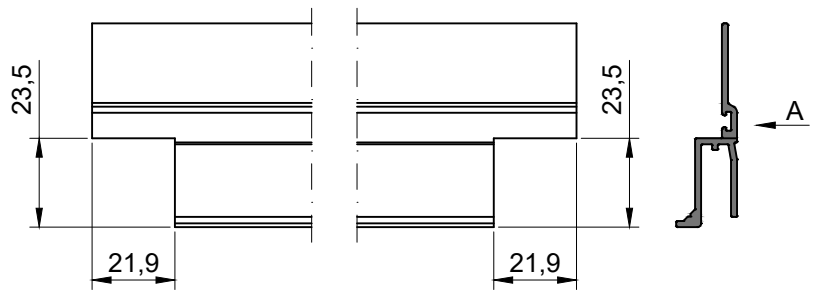

Отверстия в рамном профиле 3601XX и профиле вставки внешней 160801 Strong для установки винта BC 4,2*16 DIN 7982 A2

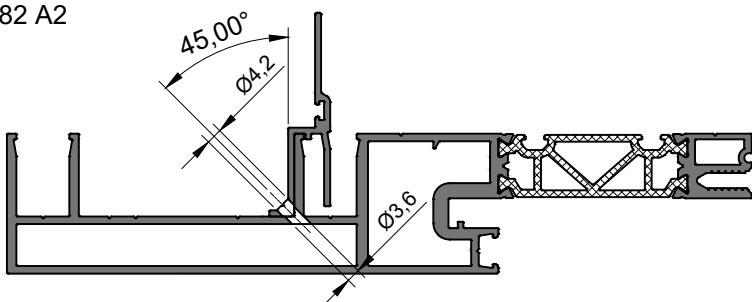

* Обработка используется исключительно в случаях применения профиля вставки 160801 Strong с рамными профилями линейки 3601X1

Установка монтажной пластины 760204
(для подвеса модуля и транспортировки к месту монтажа)

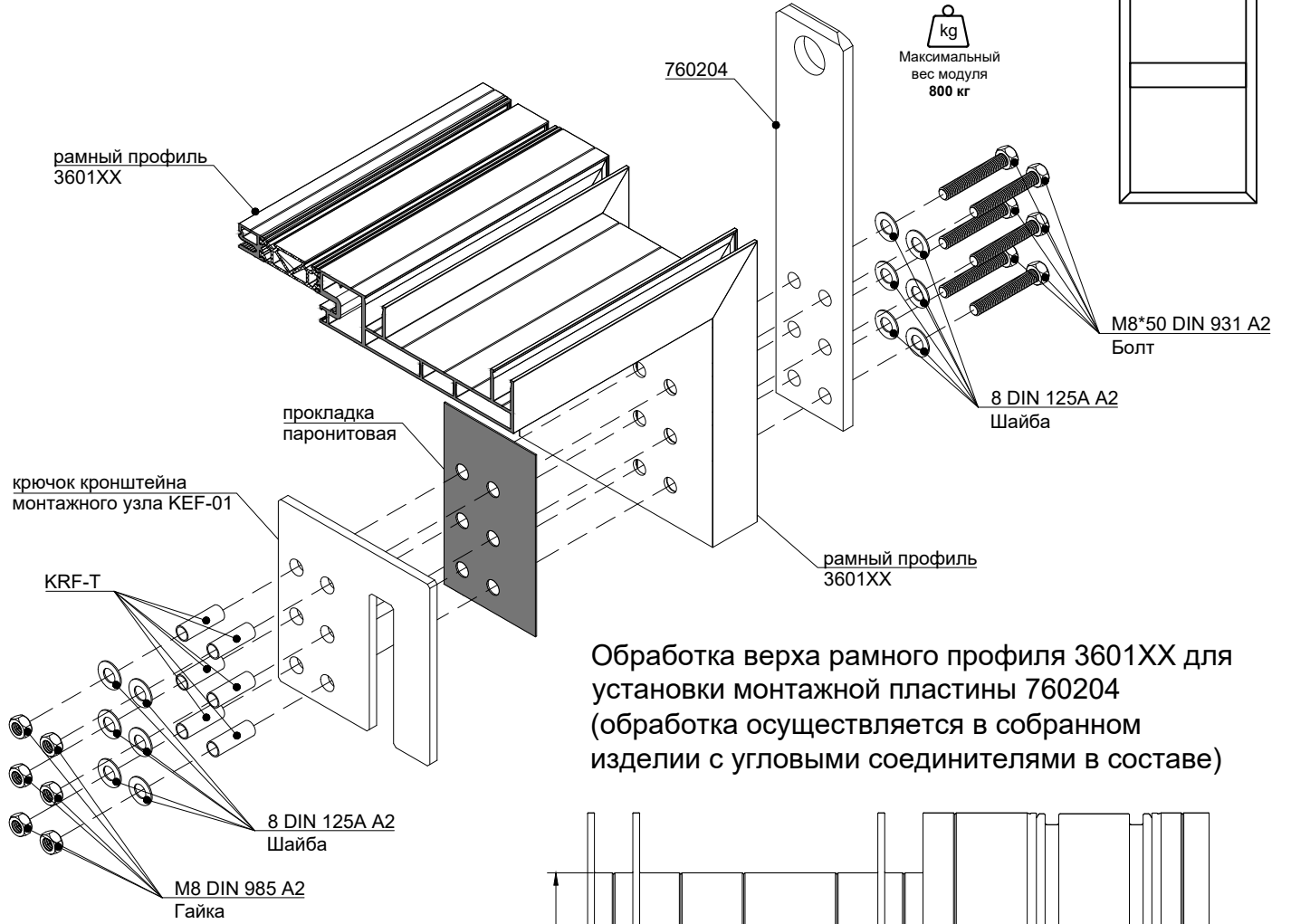

Обработка верха рамного профиля 3601XX для установки монтажной пластины 760204 (обработка осуществляется в собранном изделии с угловыми соединителями в составе)

Обработка профиля KRF-T

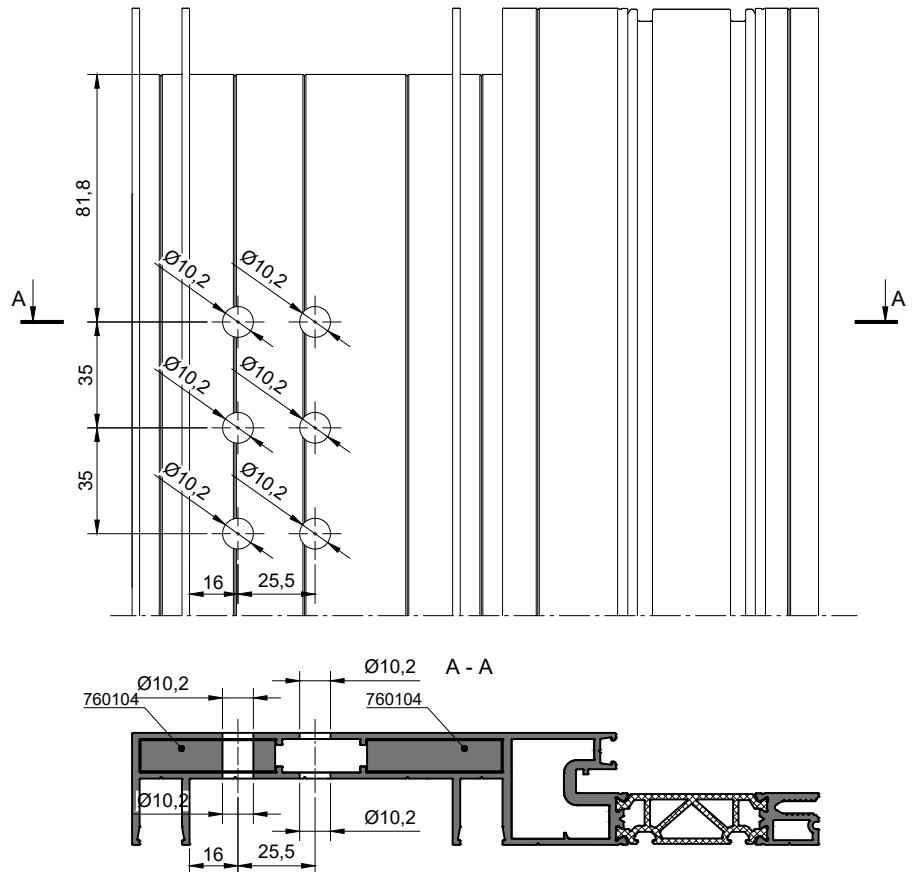
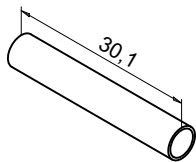

Размещение отверстий на профиле рамы (3601XX) противоположного угла происходит зеркально.

Крепление модуля к перекрытию с применением кронштейнов KEF-01

ЛИСТ 1

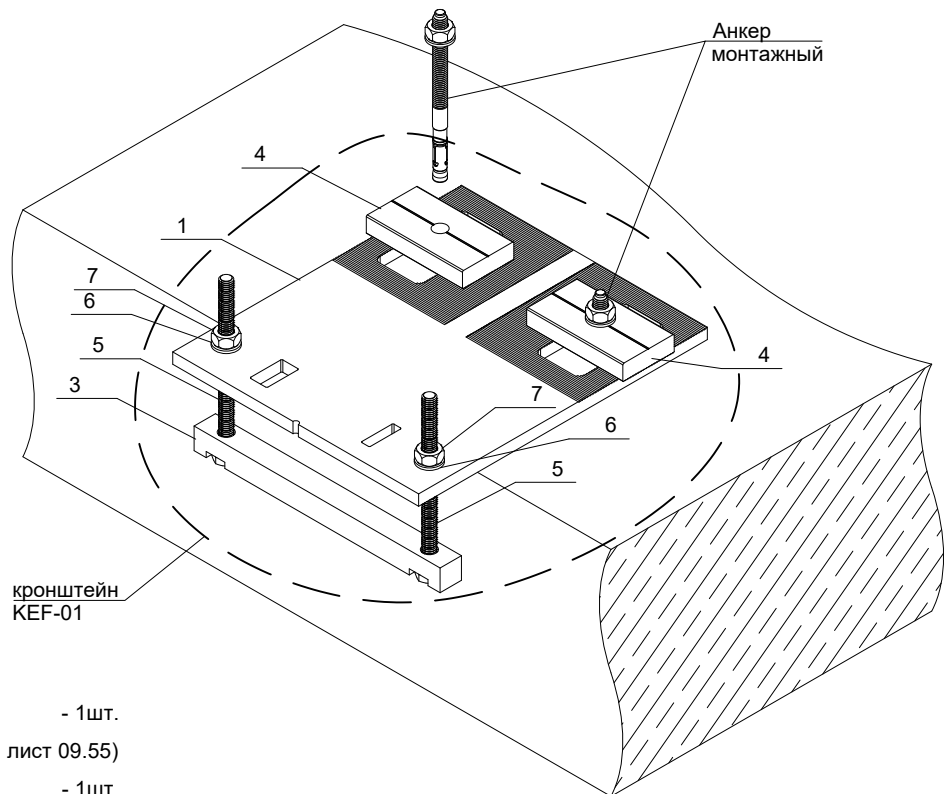

- | | |
|---|--------|
| 1. Плита кронштейна KEF-01 | - 1шт. |
| 2. Крючок кронштейна KEF-01 - 2шт.(см лист 09.55) | |
| 3. Траверса кронштейна KEF-01 | - 1шт. |
| 4. Шайба кронштейна KEF-01 | - 2шт. |
| 5. M10*140 DIN 933 A2 Болт | - 2шт. |
| 6. 10 DIN 125A A2 Шайба | - 2шт. |
| 7. M10 DIN 985 A2 Гайка | - 2шт. |

Диапазон возможных регулировок кронштейна KEF-01

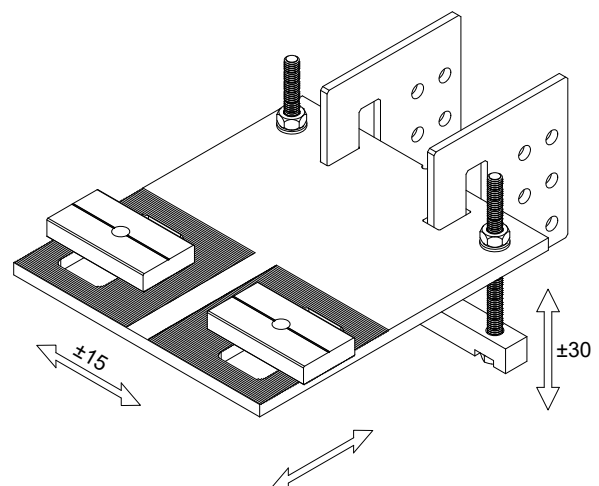
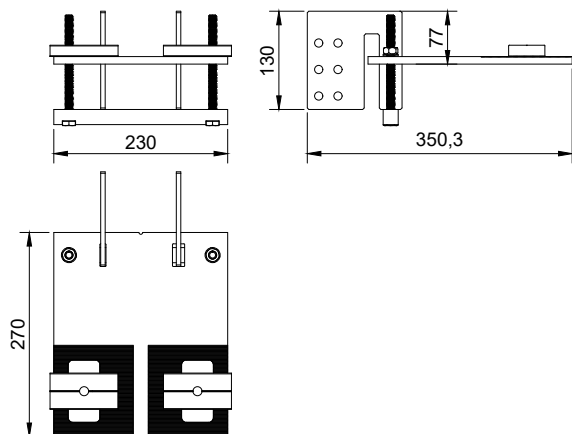

Крепление модуля к перекрытию с применением кронштейнов KEF-01

лист 2

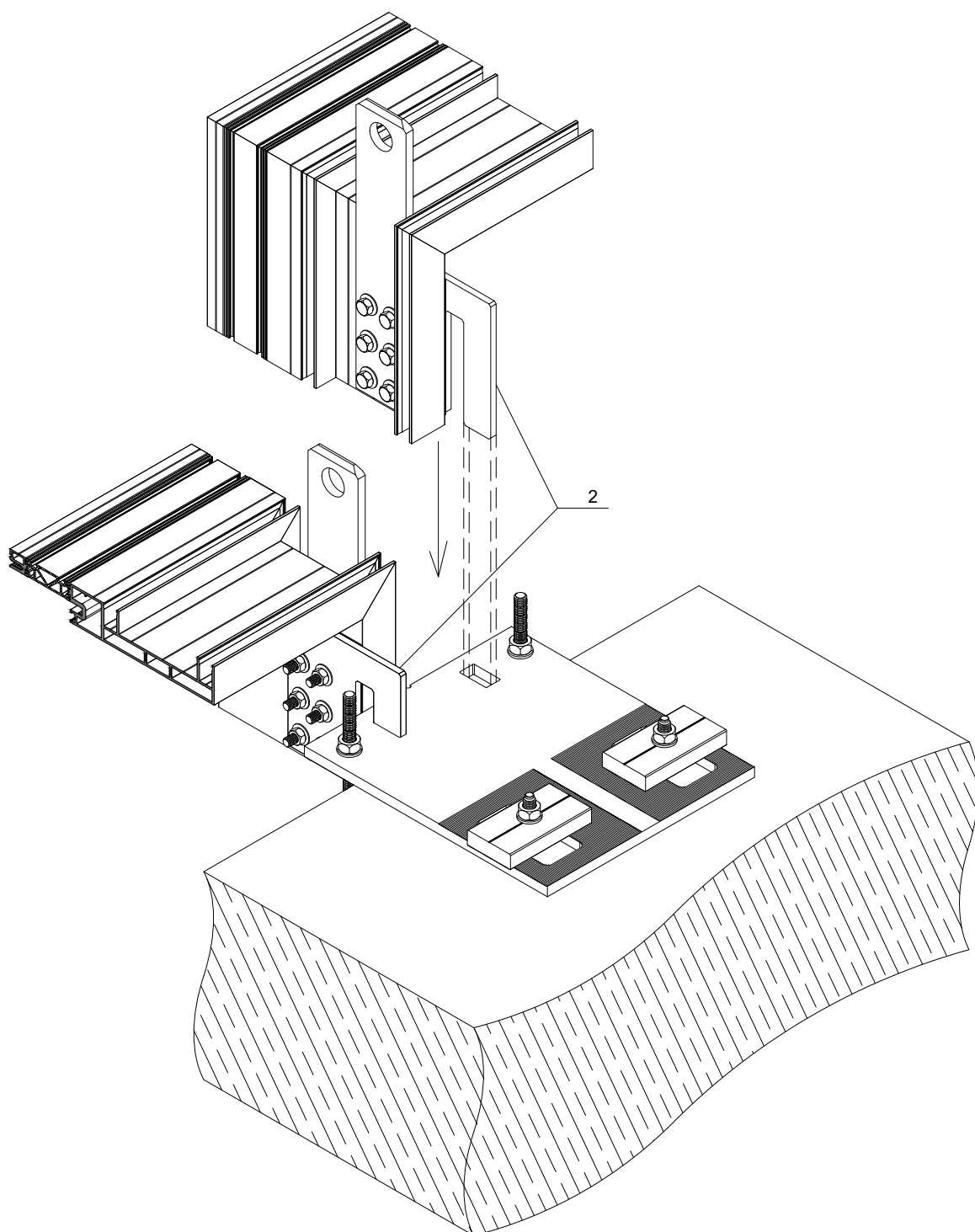

Порядок проведения работ:

1. Установка крючков поз.2 кронштейна к соответствующим модулям (см. лист 09.53 установка монтажной пластины 760204)
2. Установка плиты кронштейна поз.1 к плите перекрытия с использованием шайб поз.4 и монтажных анкеров
3. Установка модулей в проектное положение (посредством установки крючков поз.2 в посадочные места плиты кронштейна поз.1)
4. Путем вкручивания/выкручивания болтов M10*140 DIN 933 A2 поз.5 выполнить регулировку в вертикальной плоскости

Обработка и установка стыковочного уплотнителя 560106

Установка уплотнителя стыка 560106

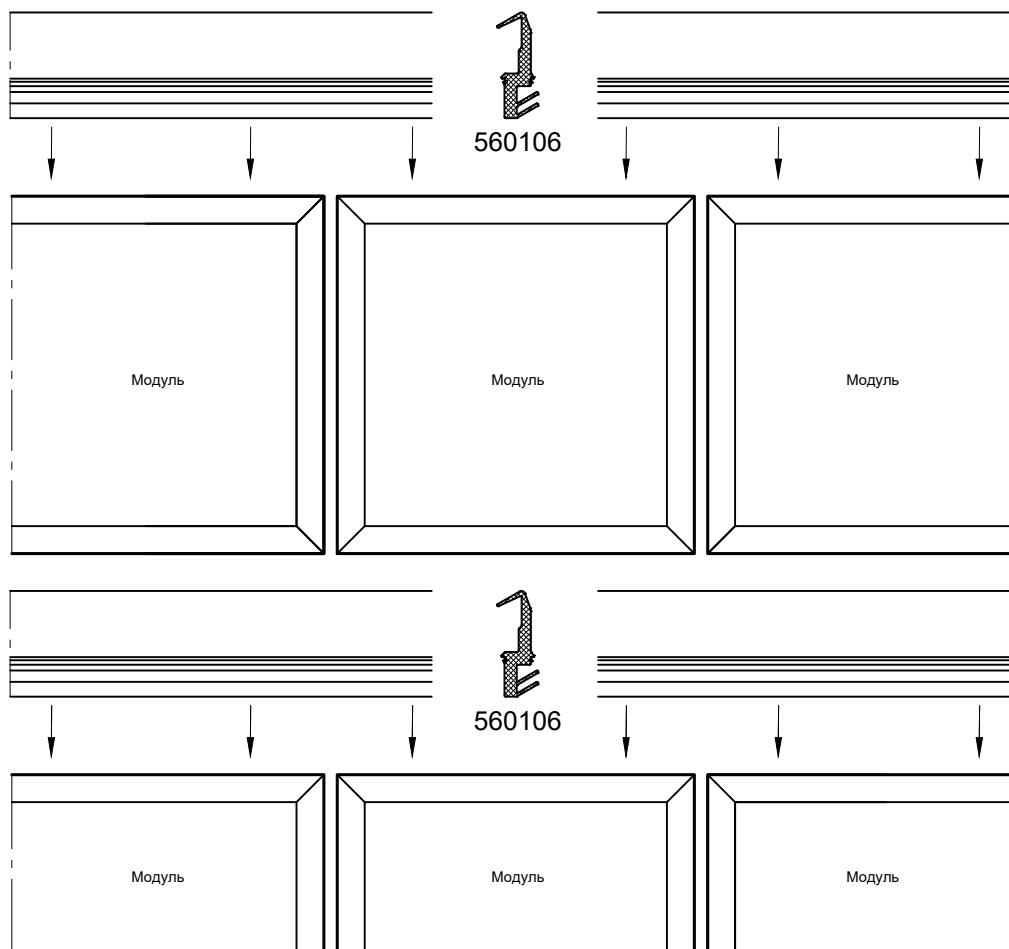

Установка уплотнителя стыка производится после монтажа всех нижних модулей конструкции.
Уплотнитель устанавливается сплошной лентой на все модули.

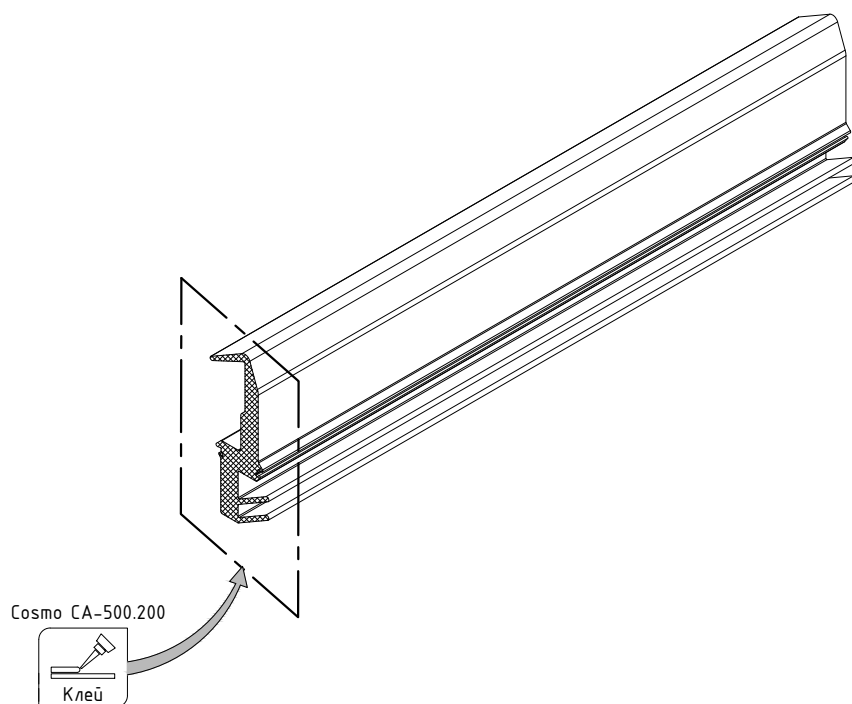

Обработка и установка стыковочных уплотнителей 560112, 560122, 560109, 560132

Установка уплотнителя стыка 560109



Установка уплотнителя стыка производится после монтажа всех нижних модулей конструкции.
Уплотнитель устанавливается сплошной лентой на все модули.

Обработка уплотнителя стыка 560109 для отвода влаги

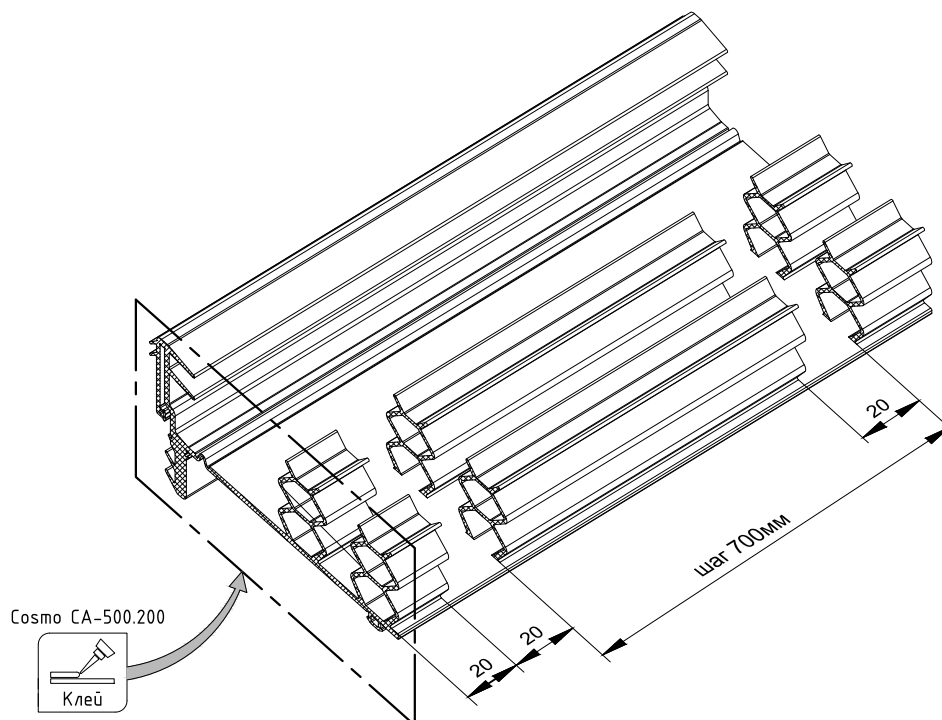

Обработка и установка внутреннего уплотнителя (рама - рама)

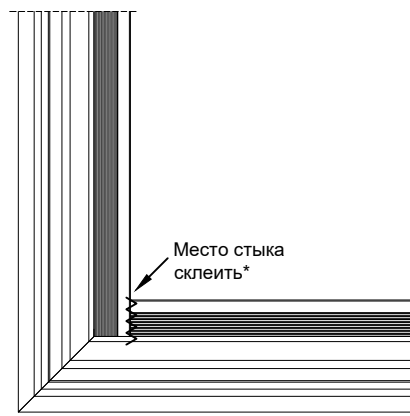
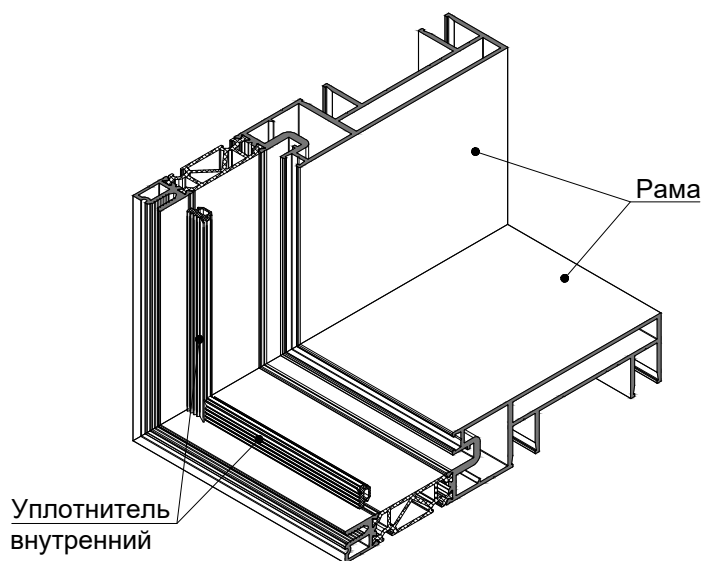

Примечание - * Рекомендуется применение клея "Cosmo CA-500.200" или аналога.

Последовательность монтажа уплотнителей:

1. Перед установкой внутреннего уплотнителя нанести клей-герметик "Cosmo HD-100.412" в паз (посадочное место) уплотнителя в участках стыковки рам (10 мм от места стыка).
2. Внутренний уплотнитель вставить в паз, начиная монтаж от мест стыка уплотнителей (см. схему).
3. Место стыка уплотнителей склеить клеем "Cosmo CA-500.200" или аналогом на цианоакрилатной основе.
4. Перед установкой заполнения в угловые зоны проема в местах стыка внутреннего уплотнителя нанести герметик.

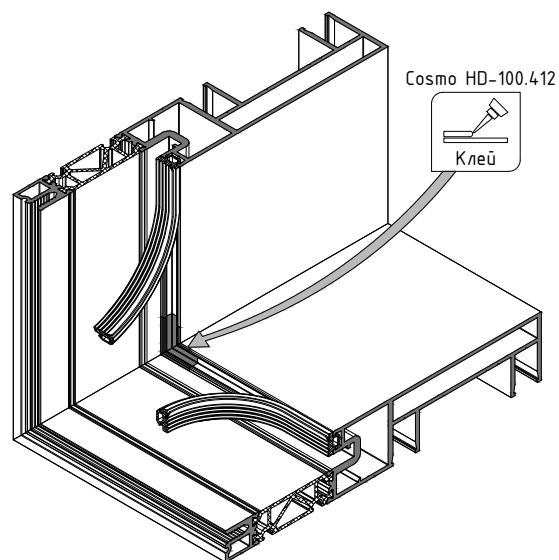

Обработка вертикального внутреннего уплотнителя

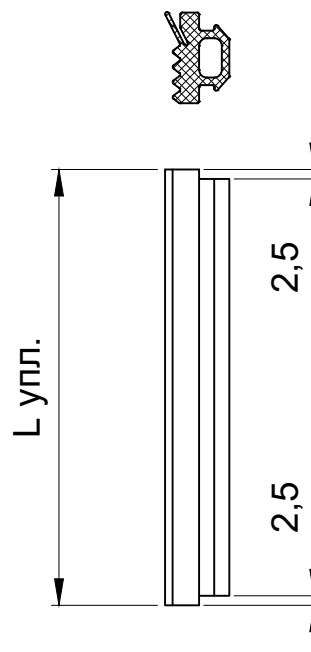
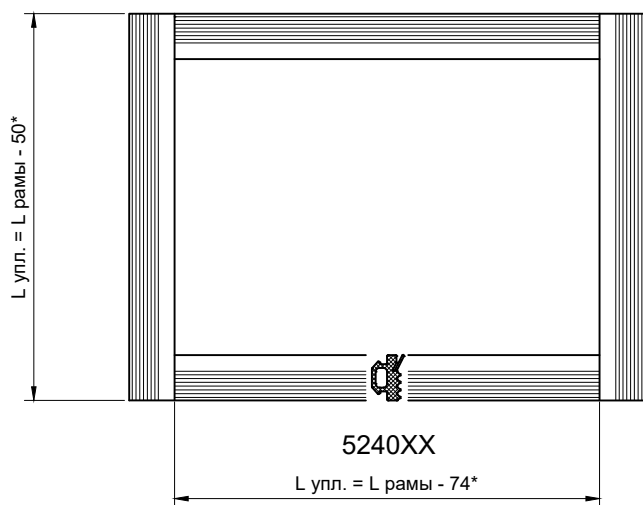

Примечание - * учесть припуск по длине уплотнителя 1%.

Обработка и установка внутреннего уплотнителя (рама - импост)

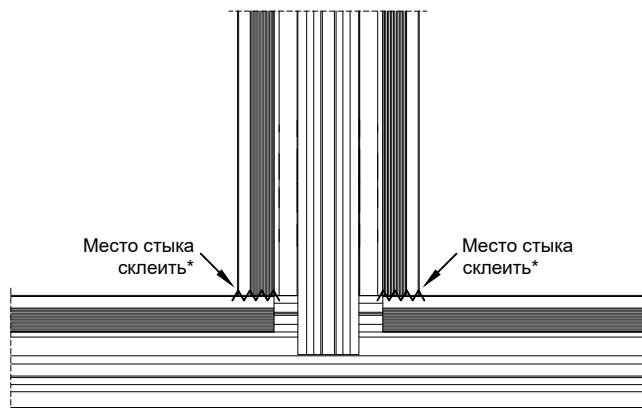
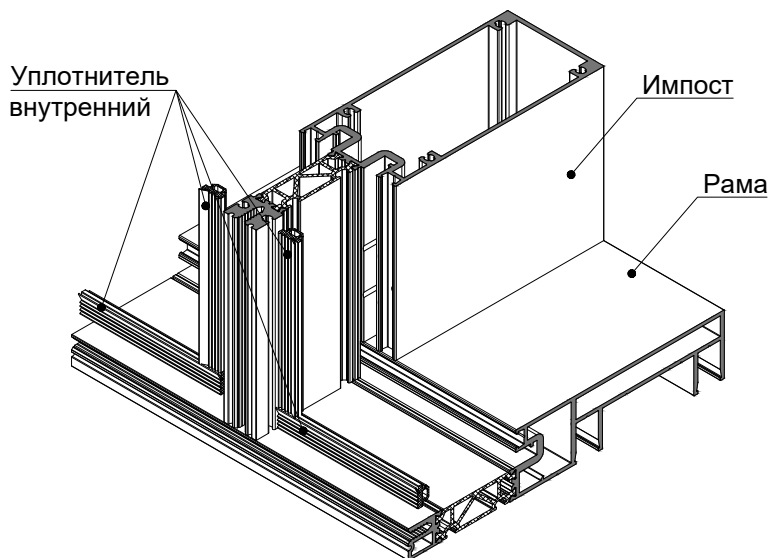

Примечание - * Рекомендуется применение клея "Cosmo CA-500.200" или аналога.

Последовательность монтажа уплотнителей:

1. Перед установкой внутреннего уплотнителя нанести клей-герметик "Cosmo HD-100.412" в паз (посадочное место) уплотнителя в участках стыковки рамы, импоста (10 мм от места стыка).
2. Внутренний уплотнитель вставить в паз, начиная монтаж от мест стыка уплотнителей (см. схему).
3. Место стыка уплотнителей склеить клеем "Cosmo CA-500.200" или аналогом на цианоакрилатной основе.
4. Перед установкой заполнения в угловые зоны проема в местах стыка внутреннего уплотнителя нанести герметик.

Схема установки внутреннего уплотнителя в импост



Схема установки внутреннего уплотнителя в раму



Примечание - * учесть припуск по длине уплотнителя 1%.

Обработка и установка наружного уплотнителя (рама - рама)

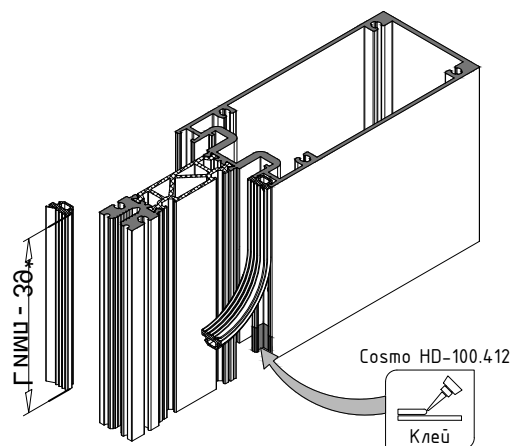
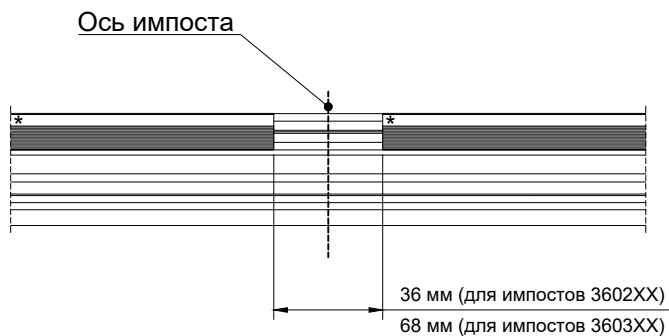
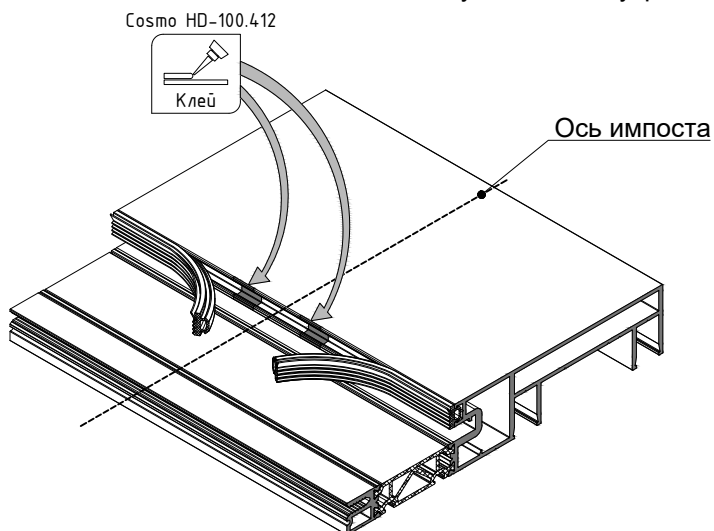
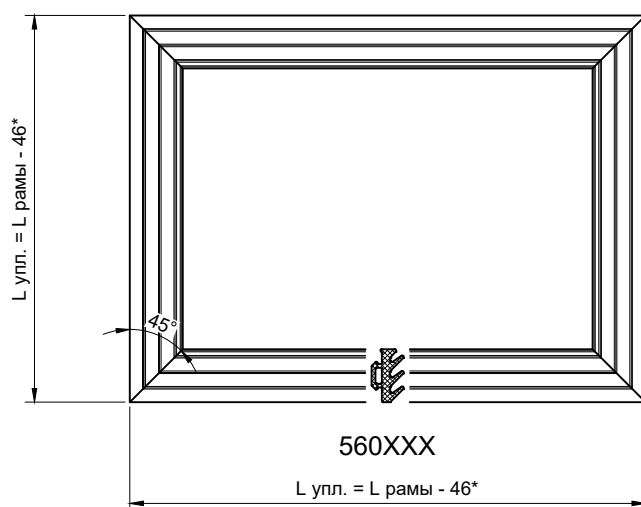
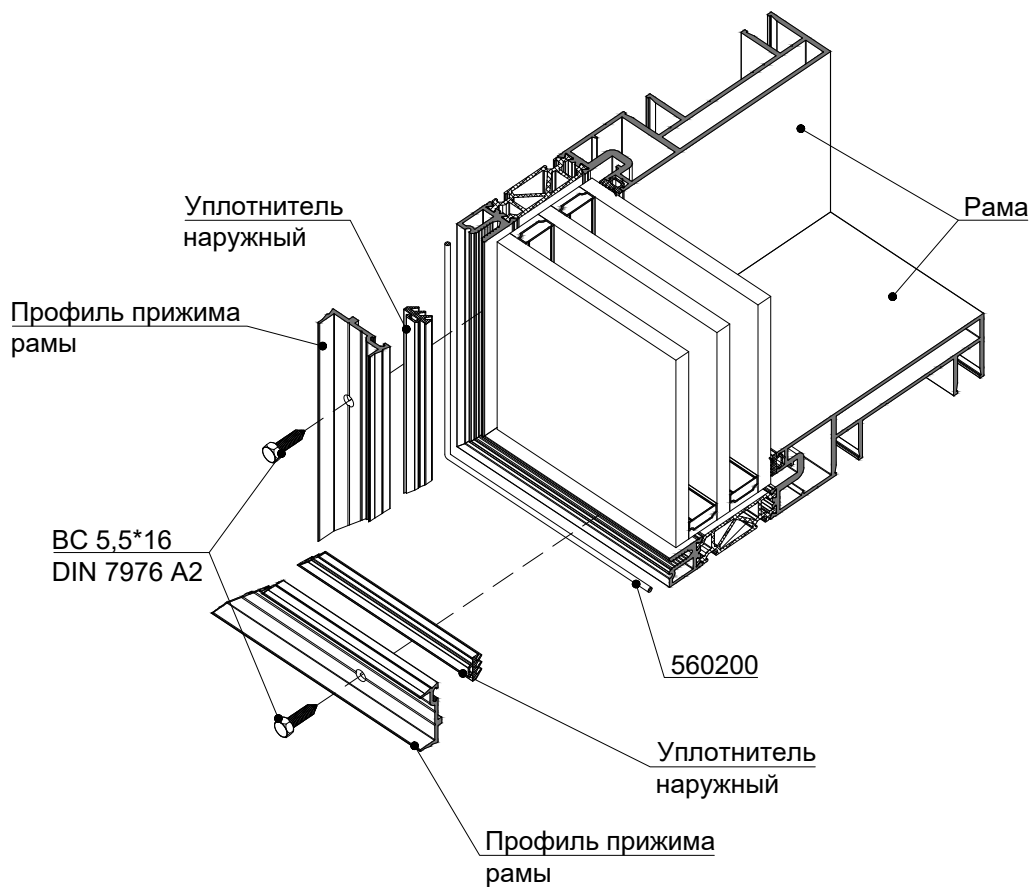

Примечание - * учесть припуск по длине уплотнителя 1%.

Обработка и установка наружного уплотнителя (рама - импост)



Схема установки наружного уплотнителя в импост



Схема установки наружного уплотнителя в раму

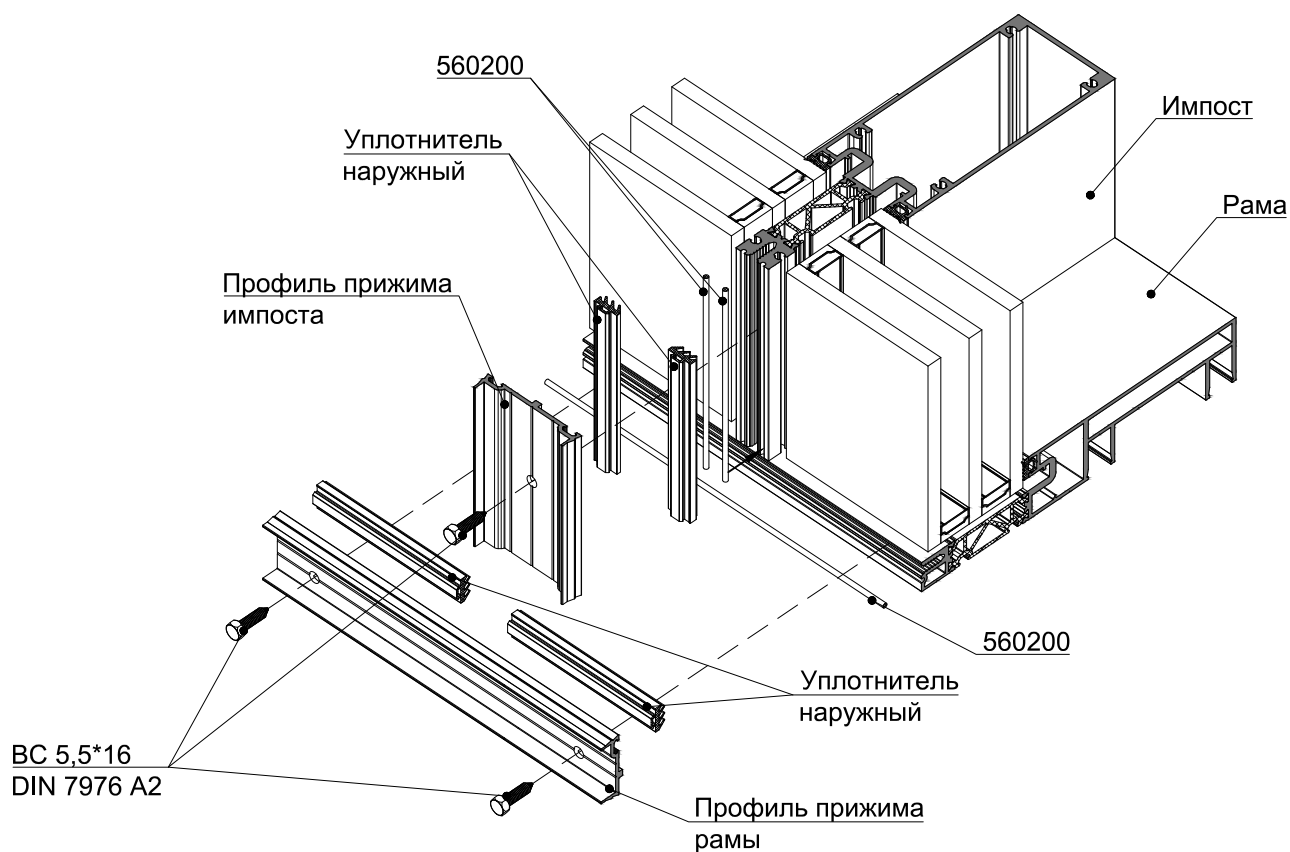

Примечание - * учесть припуск по длине уплотнителя 1%.

Схема вентиляции и отвода влаги из области фальца стеклопакета

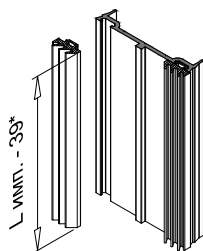
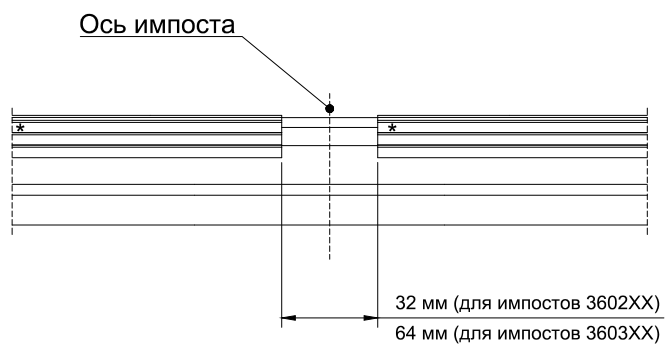
Вариант 1

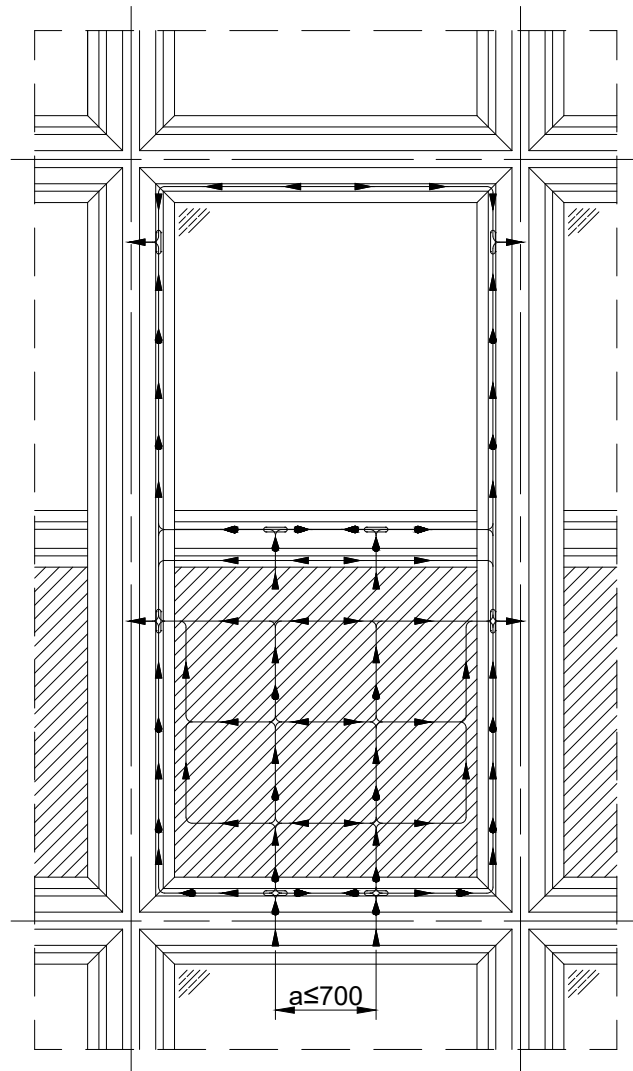
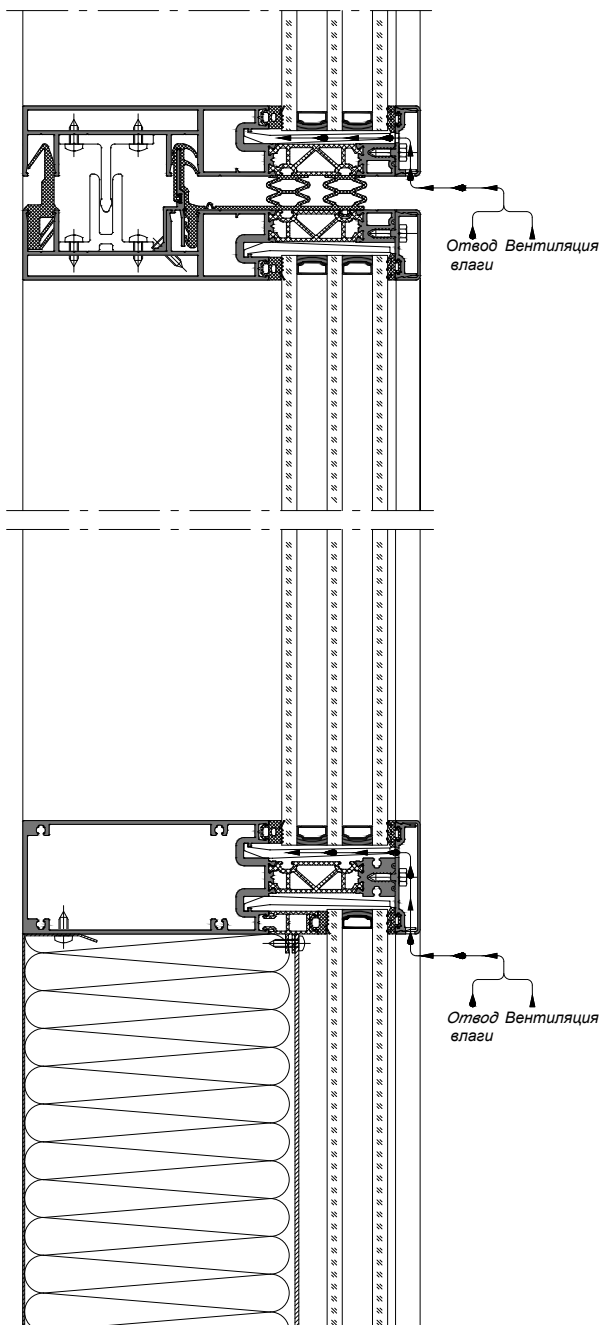

Примечание - Для обеспечения отвода влаги и вентиляции в непрозрачной части витража, ригельный уплотнитель не устанавливается сегментами длиной 20 мм в количестве, согласно таблице выше.



Схема вентиляции и отвода влаги из области фальца стеклопакета

Вариант 2



Примечание - Для обеспечения отвода влаги и вентиляции в непрозрачной части витража, ригельный уплотнитель не устанавливается сегментами длиной 20 мм в количестве, согласно таблице выше.

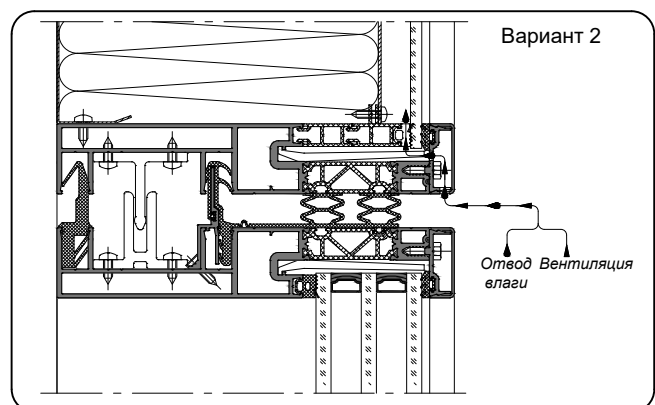
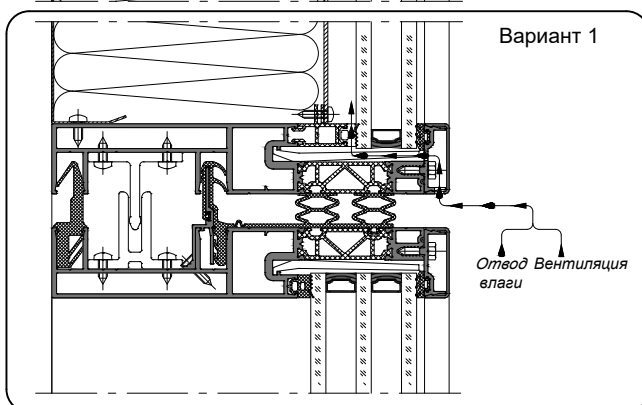
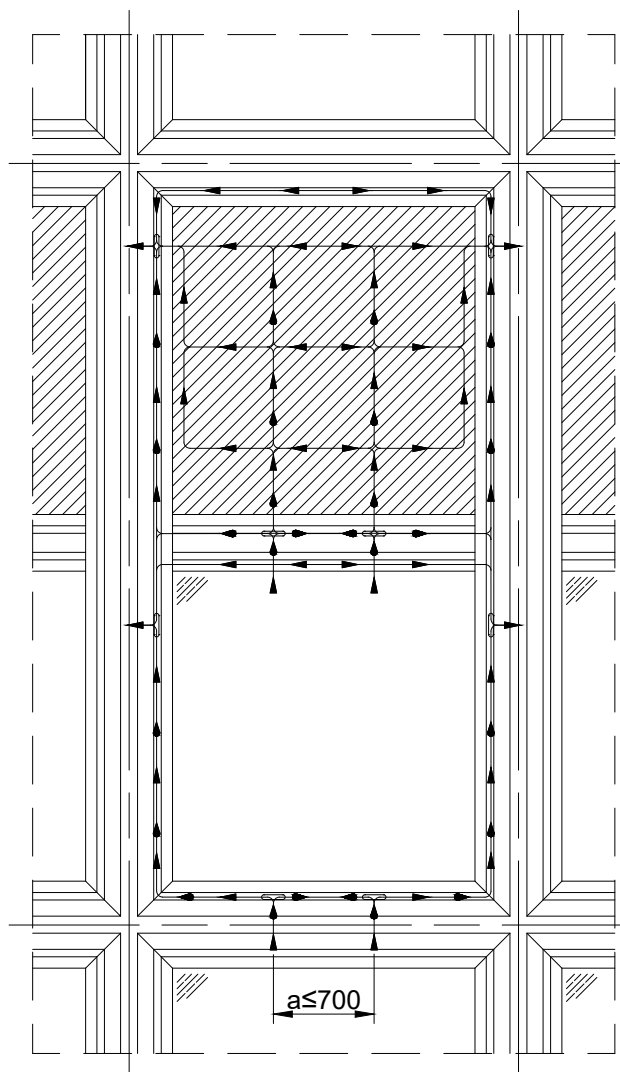
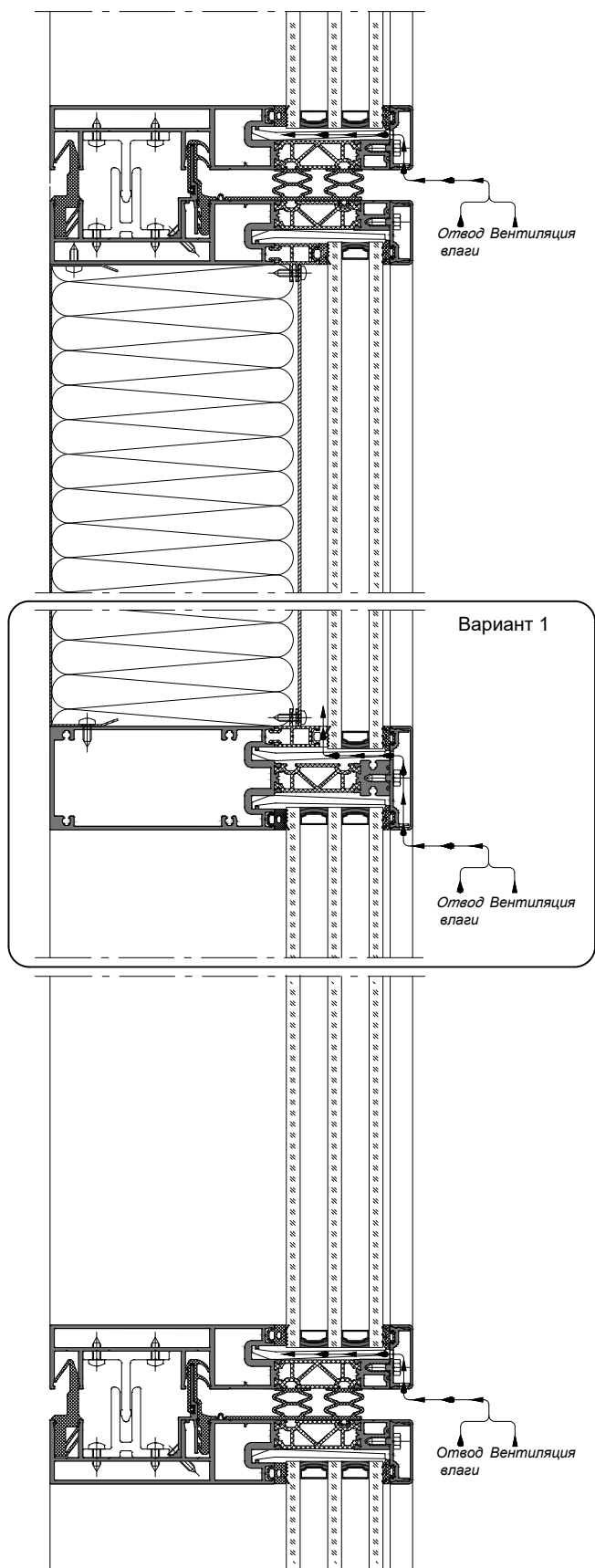

Схема вентиляции и отвода влаги из области фальца стеклопакета

Вариант 3



Примечание - Для обеспечения отвода влаги и вентиляции в непрозрачной части витража, ригельный уплотнитель не устанавливается сегментами длиной 20 мм в количестве, согласно таблице выше.

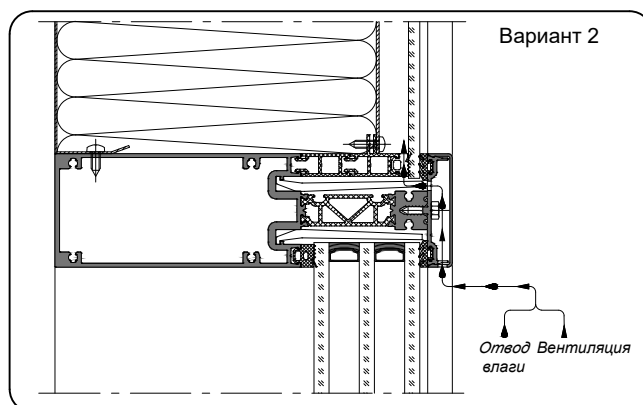
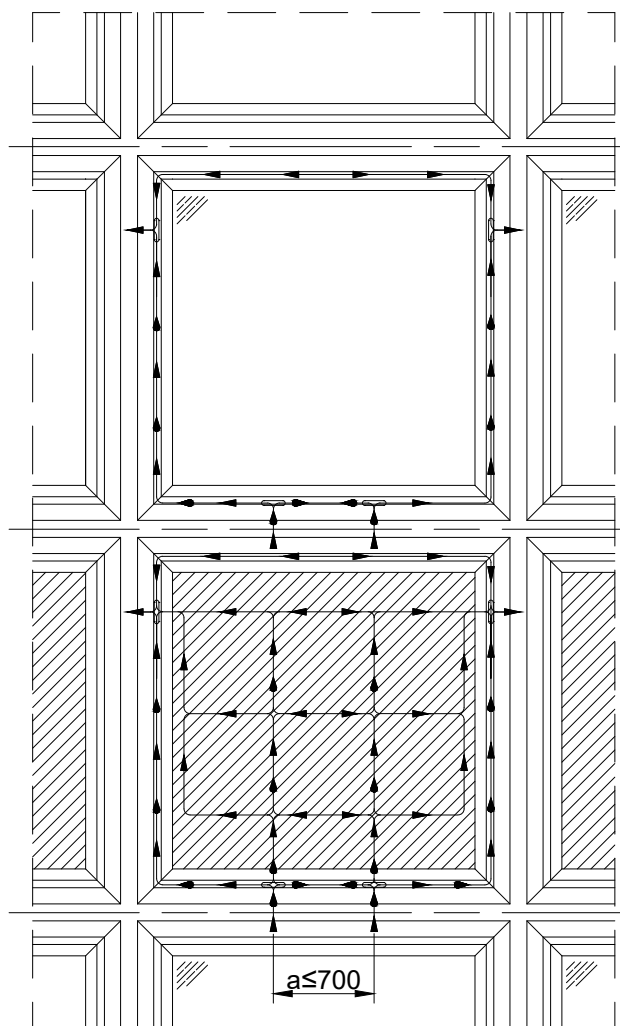
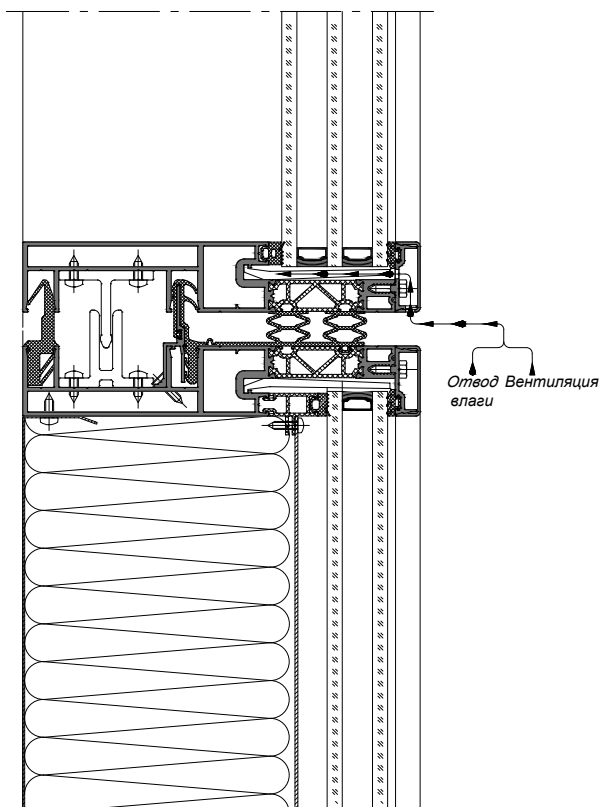
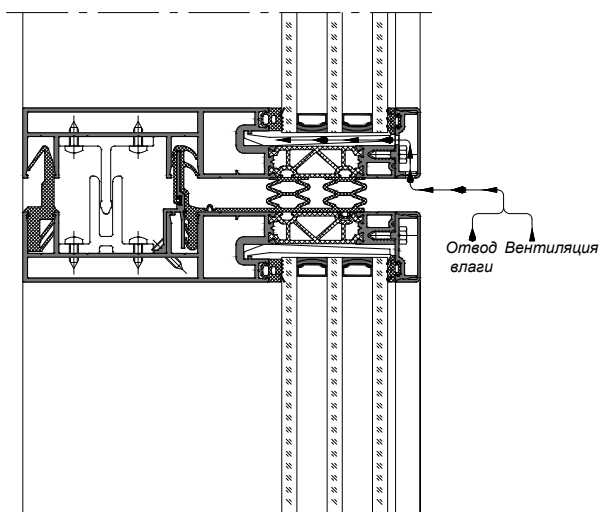
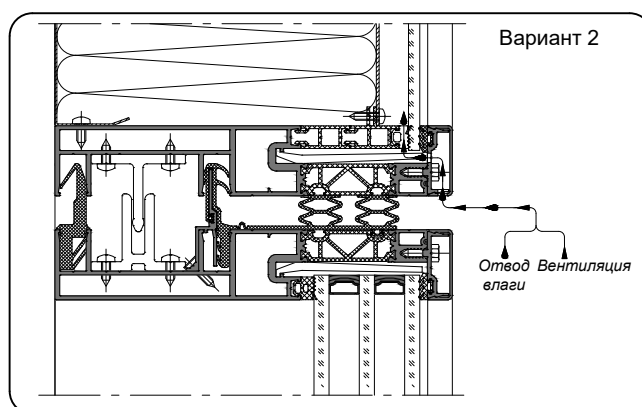
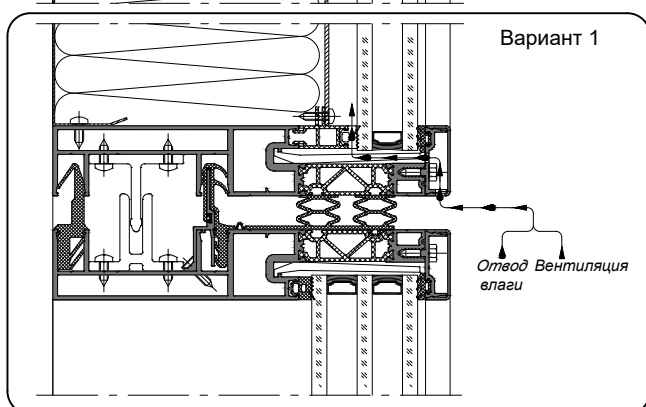

Инструмент для обработки и сборки конструкций

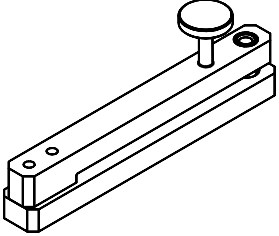
Внешний вид	Артикул	Описание
	KREF-92-R	Кондуктор для обработки профилей рам серии KREF-92